



KNIPEX Quality – Made in Germany

ZANGEN



FORM FOLGT FUNKTION

Unsere neuen Comfort-Griffe
aus drei Komponenten

NEU



KNIPEXTEND



Die neuen Comfort-Griffe von KNIPEX

Evolution der Ergonomie

KNIPEX stellt ab diesem Jahr Zangen mit Mehrkomponenten-Hüllen auf die neuen Comfort-Griffe um. Hier wird Gutes besser: Eine dritte, griffige Komponente optimiert die haptischen Eigenschaften der Griffe und die Handhabung unserer Werkzeuge.*



● Grau: weiche Komponente mit spezieller Oberflächentextur für mehr Griffigkeit und Kontrolle

● Blau: weiche Komponente für sicheren und komfortablen Griff

● Rot: hohe Festigkeit für maximale Langlebigkeit

● Beschriftungsfeld: etwas vertieft, dadurch gut vor Abrieb geschützt

✗ Zwei KNIPEXtend-Schnittstellen für Erweiterungen

KNIPEXXTEND

* Aus produktionstechnischen Gründen stellt KNIPEX sukzessive auf die Comfort-Griffe um. Zangen mit den VDE-geprüften, rot-gelben Griffen sind nicht von der Umstellung betroffen.

Dein Werkzeug, Deine Farbe

Werkzeuge individuell kennzeichnen
mit dem KNIPEX ColorCode



KNIPEX ColorCode Clips



Dein Clip, Deine Zange, Deine Idee!

Tipp für 3D-Druck-Fans:
Mit unseren Daten* von www.knipex.de
verwirklichst Du eigene Clip-Ideen!



* 3D-Daten verfügbar ab Markteinführung

Eine sichere Verbindung

TetheredTool Clip:
unser Link zu Absturzsicherungen



KNIPEX TetheredTool Clip

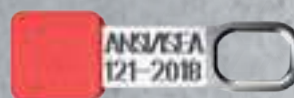

Erfüllt die Norm ANSI/ISEA 121-2018

ANSI = American National Standards Institute

ISEA = International Safety Equipment Association



INHALT



01



02



03



04



05



06



07



08



09



10



11



12



13



14



15

Kombizangen 008– 015	01
Abisolierzangen und Abmantelungswerkzeuge 016– 049	02
Greif- und Gripzangen 050– 067	03
Sicherungsringzangen 068– 083	04
Kneif- und Monierzangen 084– 089	05
Schneidende Zangen 090– 111	06
Zangenschlüssel, Rohr- und Wasserpumpenzangen 112– 133	07
Rohrschneider 134– 145	08
Spezialzangen und Schaltschrank-Schlüssel 146– 163	09
Kabel- und Drahtseilscheren 164– 179	10
Crimpzangen und -sortimente 180– 211	11
Isolierte Werkzeuge 212– 259	12
Elektronikzangen und Präzisions-Pinzetten 260– 293	13
Werkzeuge mit Absturzsicherung 294– 305	14
Werkzeugsortimente und -koffer 306– 369	15
Index Stichwortverzeichnis Zangen-ABC 370– 381	

KOMBIZANGEN

Kombizangen	010
Kraft-Kombizangen	011
Spitz-Kombizangen	012
Mini-Kombizange	014
Kraft-Kombizangen „Lineman's Pliers“	015

01

02

03

04

05

06

07

08

09

10

11

12

13

14

15



Kombizangen

- > Lange Schneiden für dickere Kabel
- > Mit Greifzonen für Flach- und Rundmaterial für vielseitigen Einsatz
- > Schneiden zusätzlich induktiv gehärtet, Schneidhärte ca. 60 HRC
- > Mit Schneiden für weichen und harten Draht
- > Spezial-Werkzeugstahl, geschmiedet, mehrstufig ölgehärtet
- > DIN ISO 5746

03 06 180 T*

- > Zange mit integrierter isolierter Befestigungsöse zum Anbringen einer Absturzsicherung



03 01 180



03 02 180



03 05 180



03 06 180 T



03 07 200



Artikel-Nr.	EAN 4003773-	↔ mm		Zange	Kopf	Griffe	Schneidkapazitäten				
							Ø mm	Ø mm	Ø mm	mm ²	g
03 01 140	015192	140					2,8	1,8	9,0	10	106
03 01 160	013235	160					3,1	2,0	10,0	16	187
03 01 180	013242	180		schwarz atramentiert	poliert	mit Kunststoff überzogen	3,4	2,2	12,0	16	216
03 01 200	013259	200					3,8	2,5	13,0	16	276
03 01 250	015222	250					3,8	2,5	15,0	25	480
03 02 160	023203	160					3,1	2,0	10,0	16	223
03 02 180	023197	180		schwarz atramentiert	poliert	mit Mehrkomponenten-Hüllen	3,4	2,2	12,0	16	254
03 02 200	034940	200					3,8	2,5	13,0	16	322
03 05 140	039730	140					2,8	1,8	9,0	10	139
03 05 160	039518	160					3,1	2,0	10,0	16	222
03 05 180	034933	180		verchromt	verchromt	mit Mehrkomponenten-Hüllen	3,4	2,2	12,0	16	254
03 05 200	041146	200					3,8	2,5	13,0	16	324
03 06 160	021902	160					3,1	2,0	10,0	16	228
03 06 180	021926	180		verchromt	verchromt	isoliert mit Mehrkomponenten-Hüllen, VDE-geprüft	3,4	2,2	12,0	16	264
03 06 200	033776	200					3,8	2,5	13,0	16	355
03 06 180 T	081395	180		verchromt	verchromt	isoliert mit Mehrkomponenten-Hüllen und integrierter Befestigungsöse, VDE-geprüft	3,4	2,2	12,0	16	270
03 07 160	015307	160					3,1	2,0	10,0	16	254
03 07 180	015314	180					3,4	2,2	12,0	16	285
03 07 200	015321	200		verchromt	verchromt	tauchisoliert, VDE-geprüft	3,8	2,5	13,0	16	339
03 07 250	015345	250					3,8	2,5	15,0	25	597

Kraft-Kombizangen

- ▶ 35 % Kraftersparnis gegenüber herkömmlichen Kombizangen
- ▶ Mit Schneiden (Härte ca. 63 HRC) für den harten Einsatz

- > Leichteres Arbeiten durch optimierte Übersetzung
- > Leichter schneiden, kraftvoll greifen, biegen und ziehen
- > Lange Schneiden für dickere Kabel
- > Mit Greifzonen für Flach- und Rundmaterial für vielseitigen Einsatz
- > Präziser, minimaler Lichtspalt zwischen den Greifbacken, der die optimale Funktion der Schneiden sicherstellt
- > Spezial-Werkzeugstahl in Sondergüte, geschmiedet, mehrstufig ölgehärtet
- > DIN ISO 5746

02 02 225 T*

- > Zange mit Befestigungsöse zum Anbringen einer Absturzsicherung



02 01 200



02 02 180



02 02 225 T



02 05 180



02 06 180



02 07 225

Artikel-Nr.	EAN	↔ mm		Zange	Kopf	Griffe	Schneidkapazitäten				△ g
							● Ø mm	● Ø mm	● Ø mm	● mm ²	
02 01 180	033134	180		schwarz atramentiert	poliert	mit Kunststoff überzogen	2,5	2,0	11,5	16	202
02 01 200	039679	200		schwarz atramentiert	poliert	mit Kunststoff überzogen	2,8	2,2	13,0	25	298
02 01 225	013198	225		schwarz atramentiert	poliert	mit Kunststoff überzogen	3,0	2,5	14,0	25	355
02 02 180	034896	180		schwarz atramentiert	poliert	mit Mehrkomponenten-Hüllen	2,5	2,0	11,5	16	240
02 02 200	034902	200		schwarz atramentiert	poliert	mit Mehrkomponenten-Hüllen	2,8	2,2	13,0	25	342
02 02 225	043379	225		schwarz atramentiert	poliert	mit Mehrkomponenten-Hüllen	3,0	2,5	14,0	25	405
02 02 225 T	079934	225		schwarz atramentiert	poliert	mit Mehrkomponenten-Hüllen und integrierter Befestigungsöse	3,0	2,5	14,0	25	410
02 05 180	043072	180		verchromt	verchromt	mit Mehrkomponenten-Hüllen	2,5	2,0	11,5	16	238
02 05 200	043089	200		verchromt	verchromt	mit Mehrkomponenten-Hüllen	2,8	2,2	13,0	25	342
02 05 225	010005	225		verchromt	verchromt	mit Mehrkomponenten-Hüllen	3,0	2,5	14,0	25	410
02 06 180	010012	180		verchromt	verchromt	isoliert mit Mehrkomponenten-Hüllen, VDE-geprüft	2,5	2,0	11,5	16	247
02 06 200	010029	200		verchromt	verchromt	isoliert mit Mehrkomponenten-Hüllen, VDE-geprüft	2,8	2,2	13,0	25	343
02 06 225	010036	225		verchromt	verchromt	isoliert mit Mehrkomponenten-Hüllen, VDE-geprüft	3,0	2,5	14,0	25	425
02 07 200	022299	200		verchromt	verchromt	tauchisoliert, VDE-geprüft	2,8	2,2	13,0	25	380
02 07 225	022305	225		verchromt	verchromt	tauchisoliert, VDE-geprüft	3,0	2,5	14,0	25	486

Spitz-Kombizangen

- ▶ Leichtes Schneiden dank hochübersetztem Kraftgelenk
- ▶ Besonders handlich: ideal zum Arbeiten in schwer zugänglichen Arbeitsbereichen dank schlanker Kopf- form mit spitz zulaufenden Backen (sehr verdrehsicher)
- ▶ Greiffläche einseitig konvex – zum sicheren Greifen flacher Teile

- > Die zuverlässige und vielseitige Spitz-Kombizange für unterwegs
- > Mit Schneiden für weichen, mittelharten und harten Draht
- > Schneiden zusätzlich induktiv gehärtet, Schneidenhärte ca. 61 HRC
- > Lange Haltbarkeit und stabile Spitzen
- > Gefräste Nut im Greifbereich ermöglicht das sichere Halten und Ziehen kleiner Werkstücke wie Nägel, Stifte und Bolzen
- > Geschmiedet aus Spezial-Werkzeugstahl in Sondergüte, mehrstufig ölgehärtet
- > DIN ISO 5746

08 22 145 T* / 08 26 145 T*

- > Zange mit integrierter isolierter Befestigungsöse zum Anbringen einer Absturzsicherung

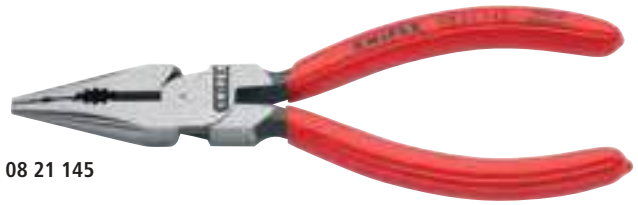

08 21 145



08 22 145 T



08 25 145



08 26 145



08 21 185



08 22 185



08 25 185



08 26 185



Sicherer Griff auch an Flachteilen durch Dreipunktauflage



Spitze bleibt auch bei größeren Verdrehkräften formstabil





Artikel-Nr.	EAN 4003773-	↔ mm	  	Zange	Kopf	Griffe	Schneidkapazitäten				 g
							Ø mm	Ø mm	Ø mm	mm ²	
08 21 145	078951	145	  	schwarz atramentiert	poliert	mit Kunststoff überzogen	3,0	2,0	8,0	16	116
08 21 185	088325	185	  	schwarz atramentiert	poliert	mit Kunststoff überzogen	3,8	3,0	13,0	25	213
08 22 145	078968	145	  	schwarz atramentiert	poliert	mit Mehrkomponenten-Hüllen	3,0	2,0	8,0	16	145
08 22 145 T	080640	145	  	schwarz atramentiert	poliert	mit Mehrkomponenten-Hüllen und integrierter Befestigungsöse	3,0	2,0	8,0	16	150
08 22 185	088332	185	  	schwarz atramentiert	poliert	mit Mehrkomponenten-Hüllen	3,8	3,0	13,0	25	213
08 25 145	078975	145	  	verchromt	verchromt	mit Mehrkomponenten-Hüllen	3,0	2,0	8,0	16	145
08 25 185	088349	185	  	verchromt	verchromt	mit Mehrkomponenten-Hüllen	3,8	3,0	13,0	25	213
08 26 145	079361	145	     	verchromt	verchromt	isoliert mit Mehrkomponenten-Hüllen, VDE-geprüft	3,0	2,0	8,0	16	145
08 26 145 T	081401	145	     	verchromt	verchromt	isoliert mit Mehrkomponenten-Hüllen und integrierter Befestigungsöse, VDE-geprüft	3,0	2,0	8,0	16	155
08 26 185	088356	185	     	verchromt	verchromt	isoliert mit Mehrkomponenten-Hüllen, VDE-geprüft	3,8	3,0	13,0	25	213

Kombizangen

Chrom-Vanadin

- Für härteste Beanspruchung durch verschleißfeste Greifbacken

- > Mit Greifzonen für Flach- und Rundmaterial für vielseitigen Einsatz
- > Mit Schneiden für weichen und harten Draht sowie Pianodraht
- > Lange Schneiden für dickere Kabel
- > Schneiden zusätzlich induktiv gehärtet, Schneidhärte ca. 64 HRC
- > Besonders verschleißfeste Greifbacken, Härte der Greifbacken ca. 53 HRC
- > Chrom-Vanadin-Hochleistungsstahl, geschmiedet, mehrstufig ölgehärtet
- > DIN ISO 5746
- > DIN EN 60900
- > IEC 60900



01 06 160



01 06 190

Artikel-Nr.	EAN 4003773-	↔ mm	Zange	Kopf	Griffe	Schneidkapazitäten				⚖ g
						Ø mm	Ø mm	Ø mm	mm ²	
01 06 160	040729	160	verchromt	verchromt	isoliert mit Mehrkomponenten-Hüllen, VDE-geprüft	2,0	1,5	10,0	16	220
01 06 190	040415	190				2,5	2,0	13,0	25	320

Mini-Kombizange

- Kompakte Kombizange für Handwerk und Hobby
- Vielseitige Einsatzgebiete: Feinmechanik, Sanitär, Bordwerkzeug für Fahrrad oder Motorrad, EDC (Every Day Carry), Modellbau

- > Mit Greifzonen für Flach- und Rundmaterial für vielseitigen Einsatz
- > Mit Schneiden für weichen und harten Draht
- > Schneiden zusätzlich induktiv gehärtet, Schneidhärte ca. 60 HRC
- > Vanadin-Elektrostahl, geschmiedet, mehrstufig ölgehärtet



08 05 110

Artikel-Nr.	EAN 4003773-	↔ mm	Zange	Kopf	Griffe	Schneidkapazitäten				⚖ g
						Ø mm	Ø mm	Ø mm	mm ²	
08 05 110	034957	110	verchromt	verchromt	mit Mehrkomponenten-Hüllen	2,5	1,6	9,0	10	85

Kraft-Kombizangen „Lineman's Pliers“

- ▶ Hoch übersetzt für leichtes Schneiden
- ▶ 50% Kräftersparnis gegenüber herkömmlichen Kombizangen durch optimierte Übersetzung

- > Massive Ausführung für schwerste Belastung, universell einsetzbar
- > Ergonomisch optimierte Griffform für besten Handkontakt und ermüdungsarmes Arbeiten
- > Besonders wirkungsvolle kreuzgezahnte Greifzone im Zangenmaul – für festes Zupacken und Ziehen
- > Zusätzliche Greifzone unterhalb des Gelenks für kraftvolles Hebeln und Pressen
- > Mit Schneiden für weichen und harten Draht
- > Schneiden zusätzlich induktiv gehärtet, Schneidhärte ca. 62 HRC
- > Amerikanisches Modell
- > Vanadin-Elektrostahl, geschmiedet, mehrstufig ölgehärtet
- > DIN ISO 5746
- > ASME B107.20

09 02 240 T* / 09 12 240 T*

- > Zange mit Befestigungsöse zum Anbringen einer Absturzsicherung

09 11 240 / 09 12 240 / 09 12 240 T*

- > Mit Kabel-Einziehhilfe im Gelenkspalt; mit universeller Dorn-Crimpstelle unterhalb des Gelenks



09 01 240



09 02 240 T



09 05 240



09 11 240



09 12 240 T



09 15 240



09 11/12 240: Kabel-Einziehhilfe im Gelenkspalt













Kreuzgezahnte Greiffläche für festes Zupacken und Ziehen beim Zaunbau



Lange Schneiden zum Trennen von flachen Kabeln



09 11/12 240: Universelle Dorn-Crimpstelle unterhalb des Gelenks

Artikel-Nr.	EAN 4003773-	↔ mm		Zange	Kopf	Griffe	Schneidkapazitäten		
							 Ø mm	 Ø mm	 g
09 01 240	064992	240		schwarz atramentiert	poliert	mit rutschhemmendem Kunststoff überzogen	4,6	3,0	435
09 02 240	065005	240		schwarz atramentiert	poliert	mit Mehrkomponenten-Hüllen	4,6	3,0	470
09 02 240 T	079941	240		schwarz atramentiert	poliert	mit Mehrkomponenten-Hüllen und integrierter Befestigungsöse	4,6	3,0	460
09 05 240	087380	240		verchromt	verchromt	mit Mehrkomponenten-Hüllen	4,6	3,0	460
09 11 240	071952	240		schwarz atramentiert	poliert	mit rutschhemmendem Kunststoff überzogen	4,6	3,0	435
09 12 240	071969	240		schwarz atramentiert	poliert	mit Mehrkomponenten-Hüllen	4,6	3,0	470
09 12 240 T	079958	240		schwarz atramentiert	poliert	mit schlanken Mehrkomponenten-Hüllen, mit integrierter Befestigungsöse zum Anbringen einer Absturzsicherung	4,6	3,0	455
09 15 240	087397	240		verchromt	verchromt	mit Mehrkomponenten-Hüllen	4,6	3,0	455

* Weitere Werkzeuge mit Befestigungsöse finden Sie ab Seite 294

ABISOLIERZANGEN UND ABMANTELUNGS- WERKZEUGE

KNIPEX MultiStrip 10 – Automatische Abisolierzange	018	KNIPEX ErgoStrip® – Universal-Abmantelungswerkzeug	031
KNIPEX PreciStrip16® – Automatische Abisolierzange	019	Abmantelungswerkzeuge	032
Selbsteinstellende Abisolierzange	020	Kabelmesser	038
KNIPEX NexStrip® – Elektriker-Multiwerkzeug	021	Abmantelungsmesser	038
Automatische Abisolierzange	022	Elektriker-Klappmesser	039
Automatische Flachkabel-Abisolierzange	023	Verdrahtungszangen	040
Automatische Abmantelungszange	023	Abmantelungszangen	041
Präzisions-Abisolierzangen mit Formmessern	024	Elektro-Installationszangen	042
Abisolierzangen mit Formmessern	025	WireStripper – Multifunktions-Elektrikerzangen	044
Abisolierzangen	026	Multifunktions-Elektrikerzangen – metrisches Modell	046
KNIPEX StriX® – Abisolierzangen mit Kabelschere	027	Abisolier-Seitenschneider	048
Mini-Abisolierwerkzeuge	029	Elektronik-Abisolierschere	049
Abisolierzange für Glasfaserkabel	029	Elektronik-Abisolierzange	049
Abisolierwerkzeug für Glasfaserkabel	030		

01

02

03

04

05

06

07

08

09

10

11

12

13

14

15



13 76 200

KNIPEX MultiStrip 10

Automatische Abisolierzange

- ▶ Abisolieren ohne Nachjustieren von 0,03 bis 10,0 mm² (nur bei konstanten Temperaturen)
- ▶ Vertieft liegender Drahtschneider
- ▶ Durch dauerhafte Prozesssicherheit auch für industriellen Einsatz empfohlen

- > Vollautomatische Anpassung an feindrätige Leiter mit Standard-Isolierung im gesamten Kapazitätsbereich von 0,03 bis 10,0 mm²
- > Universelle Messergeometrie – robust und langlebig
- > Mit vertieft liegendem Drahtschneider für Cu- und Al-Leiter mehrdrätig bis 10 mm² und eindrätig bis 6 mm²
- > Keine Beschädigung der Leiter
- > Die Klemmbacken aus Stahl halten das Kabel rutschsicher fest, ohne die verbleibende Isolation zu beschädigen
- > Besonders leichtgängige Mechanik und sehr geringes Gewicht
- > Messerblock und Längenanschlag auswechselbar
- > Griff mit Weichkunststoff-Zone für sicheren Halt
- > Gehäuse: Kunststoff, glasfaserverstärkt
- > Messer: Spezial-Werkzeugstahl, ölgehärtet



12 42 195

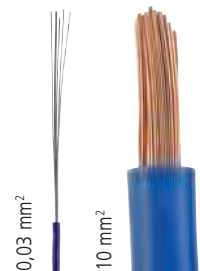

Drahtschneider bis 10 mm² mehrdrätig



Klemmbacken aus Stahl verhindern ein Durchrutschen des Leiters



Präzises Abisolieren von 0,03 bis 10 mm² ohne Nachjustierung

Patentierte Mechanik

Die Einschnidetiefe der Abisoliermesser wird dem Durchmesser der Ader und damit auch der Dicke aller Standard-Isoliermaterialien vollautomatisch angepasst.

Kein manuelles Einstellen, wie es bei herkömmlichen Zangen mit großem Abisolierbereich immer noch notwendig ist. Durch den feinen, leichtgängigen Mechanismus und die geraden Messer ist die KNIPEX MultiStrip 10 die beste Wahl für dünne Litzen ab 0,03 mm².

Arbeitsprinzip gerader Messer

Nur der rote Bereich wird eingeschnitten.

Nicht geeignet für hochflexible und armierte Isolationsmaterialien sowie für mehrlagige Isolationen.

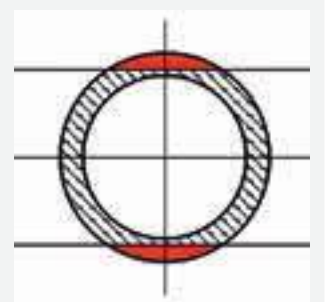

Artikel-Nr.	EAN	↔ mm		Abisolierwerte mm ²	AWG	Δg
12 42 195	054580	195	MM PATENTED	0,03 – 10	32 – 8	136
12 49 21	057581	Ersatzmesserblock				
12 49 23	057604	Ersatzlängenanschlag für 12 42 / 52 195				

KNIPEX PreciStrip16®

- ▶ Einfaches, präzises Abisolieren von feindrähtigen bis massiven Rundkabeln im großen Kapazitätsbereich von 0,08 bis 16 mm² mit nur einer Zange
- ▶ Guter Grip dank halbrunder Metall-Haltebacken mit Kammprofil; exakter Schnitt dank parabelförmiger Abisoliermesser
- ▶ Eine Automatik regelt die Einschneidetiefe der Abisoliermesser; der Nullpunkt dieser Automatik ist bei besonderen Einsatzbedingungen (Isoliermaterial, Temperatur) in feinen Schritten anpassbar
- ▶ Optional erhältlich: Messerblock (12 49 32) ausgelegt für sehr harte halogenfreie Kabel von 4–16 mm²

- > Mit einstellbarem Längenanschlag für präzises, wiederholgenaues Arbeiten
- > Beschriftungsfeld zur Individualisierung
- > Komfortable Handhabung durch ergonomischen Zweikomponenten-Griff
- > Mit Befestigungsöse, geeignet für KNIPEX Tethered Tools-Zubehör
- > Leicht auswechselbare Messerkassette



12 52 195



Halbrunde Haltebacken mit Kammprofil für besseren Grip halten praktisch jedes Isoliermaterial sicher fest



Bei vielen speziellen Anforderungen, etwa besonders harten oder weichen Isolationsmaterialien, erlaubt das Verstellrad mit fühlbaren Rastpositionen die optimale Feinjustierung



Mit Kabelschneider an der Oberseite bis 16 mm²

Arbeitsprinzip gerader Messer

Nur der rote Bereich wird eingeschnitten.

Nicht geeignet für hochflexible und armierte Isolationsmaterialien sowie für mehrlagige Isolationen.

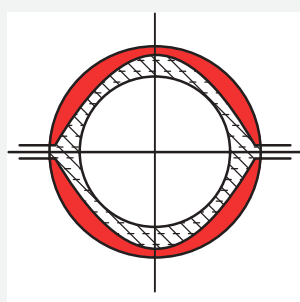

Artikel-Nr.	EAN 4003773-	↔ mm	Abisolierwerte mm ²	AWG	△ g
12 52 195	085829	190	0,08 – 16	28 – 6	180
12 49 23	057604	Ersatzlängenanschlag für 12 42 / 52 195			
12 49 31	086000	Ersatzmesserblock für 12 52 195			
12 49 32	086253	Ersatzmesserblock mit Sondermessern für 12 52 195			

Selbsteinstellende Abisolierzange

- > Abisolieren im Kapazitätsbereich von 0,03 bis 10,0 mm²
- > Für ein-, mehr- und feindrätige Leiter mit Kunststoff- oder Gummiisolation
- > Passt sich selbsttätig den verschiedenen Leiterquerschnitten an: dadurch keine Beschädigung der Leiter
- > Schneidtiefe nachstellbar bei unterschiedlichen Isolationsmaterialien
- > Mit Drahtschneider für Cu- und Al-Leiter mehrdrätig bis 10 mm² und eindrätig bis 6 mm²
- > Leichtgängige Mechanik
- > Messer und Kunststoff-Klemmbacken leicht auswechselbar
- > Geringes Gewicht
- > Gehäuse: Kunststoff, glasfaserverstärkt
- > Messer: Spezial-Werkzeugstahl, ölgehärtet



12 40 200



Einstellbarer Längenanschlag



Präzises Abisolieren ohne Beschädigung des Leiters



Artikel-Nr.	EAN 4003773-	↔ mm		Abisolierwerte mm ²	AWG	Δ g
12 40 200	026662	200	MM	0,03 – 10	32 – 8	202
12 49 01	026679	1 Paar Ersatzmesser für 12 40 200				
12 49 02	026686	1 Paar Ersatzklemmbacken für 12 40 200				
12 49 03	026693	Ersatzlängenanschlag für 12 40 200				
12 49 04	053071	Schenkelfeder für 12 40 200				
12 49 05	053088	Druckfeder im Kopf für 12 40 200				

KNIPEX NexStrip®

Elektriker-Multiwerkzeug

- ▶ Perfekt crimpen: gleichmäßig flächige Vierkant-
pressung, flexibel und schnell für Aderendhülsen,
die Zwangssperre garantiert den erforderlichen
Anpressdruck
- ▶ Präzise abisolieren: automatische Größenanpassung
mit Längenanschlag für exaktes, wiederholgenaues
Arbeiten, mit Feinjustierung
- ▶ Sicher schneiden durch rutschhemmende Griffe;
besonders komfortable Handhabung durch ergo-
nomischen Zweikomponenten-Griff

- > Schnelle, präzise Vierkantpressung einzelner Aderendhülsen nach
DIN 46228 Teil 1 + 4, selbsteinstellend zwischen 0,25–4 mm²/
2 x 2,5 mm² – erlaubt schnellen Wechsel zwischen diversen Größen
- > Gleichbleibend hohe Crimpqualität durch Zwangssperre
- > Abisolieren mit Feinjustierung – zur optimalen Anpassung an spezielle
Materialien oder Temperaturbedingungen für flexible und massive
Leiter zwischen 0,03–10 mm² (AWG 32–8)
- > Sauberer Schnitt von Leitern bis 10 mm² (AWG 8)
- > Langlebig und robust: hochwertiges Gehäuse aus glasfaserverstärktem
Kunststoff
- > Für Elektro-Profis: zum Verdrahten von elektronischen Geräten, etwa
SPS (Speicherprogrammierbare Steuerung), im Wohnmobil oder in
Hausinstallationen



12 72 190

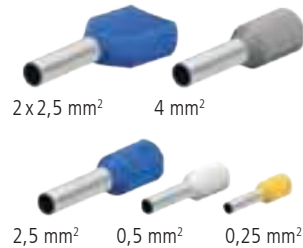

Die Zwangssperre stellt beim Crimpen immer den perfekten Anpressdruck sicher



Mit Kabelschneide für Leiter bis 10 mm²



Automatisches Abisolieren bis 10 mm²



Vierkant-Crimpstelle für Aderendhülsen
0,25 – 4 mm²



Die Feinjustierung ermöglicht zuverlässiges
Abisolieren auch bei besonderen Einsatz-
bedingungen (spezielle Isoliermaterialien
oder extreme Temperaturen)

Artikel-Nr.	EAN 4003773-	↔ mm	Abisolierwerte mm ²	AWG	⚖ g
12 72 190	088165	190	0,03 – 10	32 – 8	170
12 49 21	057581	Ersatzmesserblock			
12 49 23	057604	Ersatzlängenanschlag			

Automatische Abisolierzange

- ▶ Isoliert Kabel mit Standard-Materialien ohne manuelle Einstellung ab
- ▶ Feinjustierung ermöglicht die genaue Einstellung der Messer auf spezielle Materialien oder Temperaturbedingungen
- ▶ Kompaktes, handliches und leichtes Werkzeug für gängige Kabelquerschnitte und Isoliermaterialien

- > Für ein-, mehr- und feindrähtige Leiter von 0,2 bis 6 mm² mit Standard-Isolation
- > Schlanke Kopfform für den Einsatz in schwer zugänglichen Arbeitsbereichen
- > Mit Drahtschneider für Cu- und Al-Leiter bis max. 2,5 mm²
- > Mit einstellbarem Längenanschlag von 6 bis 18 mm für gleiche Abisolierlängen
- > Gehäuse: Kunststoff, glasfaserverstärkt
- > Messer: Spezial-Werkzeugstahl, ölgehärtet, auswechselbar



12 62 180



Artikel-Nr.	EAN	↔ mm		Abisolierwerte mm ²	AWG	△ g
12 62 180	4003773-054573	180	MM	0,2 – 6	24 – 10	151
12 69 21	060093	1 Paar Ersatzmesser für 12 62 180				
12 69 23	067115	Ersatzlängenanschlag für 12 62 180				

Automatische Flachkabel-Abisolierzange

- > Für PVC-isolierte Flachkabel bis max. 12 mm Breite und 0,75 bis 2,5 mm²
- > Passt sich selbsttätig den verschiedenen Leiterhöhen an: dadurch keine Beschädigung der Leiter
- > Große Abisolierlänge möglich
- > Messer auswechselbar
- > Leichtgängige Mechanik
- > Geringes Gewicht
- > Gehäuse: Kunststoff, glasfaserverstärkt
- > Messer: Spezial-Werkzeugstahl, ölgehärtet



12 64 180



Artikel-Nr.	EAN 4003773-	↔ mm		Abisolierwerte mm ²	AWG	⚖ g	
12 64 180	073284	180	MM	0,75 – 2,5	18 – 14	125	
12 69 31	073932	1 Paar Ersatzmesser für 12 64 180					

Automatische Abmantelzange

- ▶ Für Steuer- und Sensor- / Aktor-Leitungen, auch zum Abmanteln flexibler Zuleitungen und Verlängerungskabel
- ▶ Selbsttätige Anpassung an Kabel von Ø 4,4 mm bis Ø 7,5 mm
- ▶ Keine Beschädigung der inneren Leiter oder des Schirmgeflechts

- > Für ölbeständige und halogenfreie Steuer- und Sensor-/Aktor-Leitungen mit mehradrigem Kabelaufbau
- > Geeignet für hochflexible TPE-U-Leitungen, PUR- und PVC-Kabelummantelungen, Gummileitungen wie z. B. H05 usw.
- > Große Abisolierlänge möglich
- > Gehäuse: Kunststoff, glasfaserverstärkt
- > Messer: Spezial-Werkzeugstahl, ölgehärtet, auswechselbar



12 74 180 SB



Aufwändige Schneidenkonstruktion für präzises, beschädigungsfreies Abmanteln von Rundkabeln



Einfaches Ablesen der gewünschten Abisolierlänge

Artikel-Nr.	EAN 4003773-	↔ mm		Abisolierwerte Ø mm	⚖ g	
12 74 180 SB	082323	175	MM	4,4 – 7,5	145	
12 79 31	082682	1 Paar Ersatzmesser für 12 74 180 SB				

Präzisions-Abisolierzangen mit Formmessern

- > Formschlüssiges Abisolieren auch von schwer zu entfernenden Isolierwerkstoffen aus PTFE, Silikon, Radox®, Kapton® und Gummi; auch mehrlagig
- > Ein zweites Messerpaar hält die verbleibende Isolierung zuverlässig fest
- > Genau auf den jeweiligen Leiterquerschnitt abgestimmte, auswechselbare Formmesser
- > Mit einstellbarem Längenanschlag für gleiche Abisolierlängen bei Serienarbeit
- > Messer: Spezial-Werkzeugstahl, ölgehärtet
- > Zangenkörper: Stahl

12 12 02

- > Mit zusätzlicher Kabelführung für eine genaue Positionierung des Kabels an den Abisolierstellen der Messer

12 12 11 / 12 12 12 für Photovoltaik

- > Speziell abgestimmt auf mehrlagige und auf Radox®-Isolierungen
- > Mit zusätzlicher Kabelabstützung für eine bessere Zentrierung mehrlagig isolierter Leiter in den Abisolierprofilen

12 12 13 / 12 12 14

- > Speziell für Kabel gemäß amerikanischer Spezifikation (AWG)



12 12 02



12 12 11



12 12 13



Sauberes Einschneiden der Isolation auf dem gesamten Umfang



Formschlüssiges Abisolieren durch präzise Messerprofile



12 12 02 mit Kabelführung und Längenanschlag

Maximale Kabelquerschnitte (in mm²) pro Profil:



12 19 02



12 19 06



12 19 10



12 19 11



12 19 12



12 19 13



12 19 14

Arbeitsprinzip mit Formmessern

Mit dem Ringschnitt um die gesamte Isolation wird sauber und präzise abisoliert. Dies ist besonders bei Leitern wichtig, die exakt abisoliert werden müssen. Auch bei schwierigen Materialien, wie Isolierwerkstoffen aus PTFE, Radox® und mehrlagigen Isolierungen, funktioniert das ohne Probleme.



Präzise und zuverlässig

Zwei Messerpaare (1) schneiden die Isolation auf dem gesamten Umfang ein. Anschließend werden die Messerpaare auseinander bewegt, so dass die Isolation formschlüssig abgezogen wird (2). Die Zange öffnet nach dem Abisoliervorgang automatisch.



Artikel-Nr.	EAN 4003773-	↔ mm	Zange	Griffe	Abisolierwerte mm ²	AWG	Δ g
12 12 02	048077	195	MM	brüniert mit Mehrkomponenten-Hüllen	0,03 – 0,09 / 0,14 / 0,38 / 0,57 / 1 / 1,5 / 2,08		447
12 12 06	049005	195			0,14 – 0,25 / 0,75 / 1,5 / 2,5 / 4 / 6		445
12 12 10	049012	195			2,5 / 4 / 6 / 10		445
12 12 11	062998	195	MM	brüniert mit Mehrkomponenten-Hüllen	1,5 / 2,5 / 4 / 6	16 – 10	449
12 12 12	073758	195			4 / 6 / 10	12 – 8	450
12 12 13	077534	195	MM	brüniert mit Mehrkomponenten-Hüllen		10 / 12 / 14 / 16 / 18 / 20	450
12 12 14	077541	195			16 / 18 / 20 / 22 / 24 / 26	450	
12 19 02	049036	1 Satz Ersatzmesser für 12 12 02					
12 19 06	049043	1 Satz Ersatzmesser für 12 12 06					
12 19 10	049050	1 Satz Ersatzmesser für 12 12 10					
12 19 11	063001	1 Satz Ersatzmesser für 12 12 11					
12 19 12	073765	1 Satz Ersatzmesser für 12 12 12					
12 19 13	077558	1 Satz Ersatzmesser für 12 12 13					
12 19 14	077565	1 Satz Ersatzmesser für 12 12 14					

Abisolierzangen mit Formmessern

- > Mit auswechselbaren Messern für vier (abgestimmt auf Durchmesser) oder sechs (abgestimmt auf Querschnitte) verschiedene Leiterquerschnitte
- > Kein Beschädigen des Leiters durch präzise geschliffene Formmesser, auch feindrätige Litzen werden schonend abisoliert
- > Klemmbacken halten den Draht beim Abisolieren fest
- > Mit einstellbarem Längenanschlag für gleiche Abisolierlängen bei Serienarbeit
- > Eine Druckfeder bringt die Zange in Ausgangsstellung zurück
- > Messer: Spezial-Werkzeugstahl, ölgehärtet
- > Zangenkörper: Aluminium



12 21 180

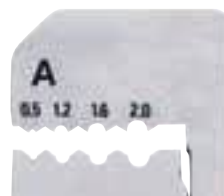

12 11 180: Drahtdurchmesser in mm

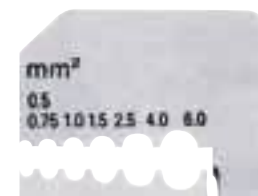

12 21 180: Drahtquerschnitte in mm²

Artikel-Nr.	EAN 4003773-	↔ mm	Zange	Griffe	Abisolierwerte		AWG	Δ g
					Ø mm	mm ²		
12 11 180	000792	180	MM	schwarz lackiert mit Kunststoff-Griffhüllen	0,5 / 1,2 / 1,6 / 2,0	0,5 – 0,75 / 1 / 1,5 / 2,5 / 4 / 6	20 – 18 / 16 / 14 / 12 / 10	357
12 21 180	000815	180			355			
12 19 180	022145	1 Paar Ersatzmesser für 12 11 180						
12 29 180	022152	1 Paar Ersatzmesser für 12 21 180						

Abisolierzangen

universal

- > Für ein-, mehr- und feindrähtige Leiter mit Kunststoff- oder Gummiisolation max. Ø 5 mm oder 10 mm² Leiterquerschnitt
- > Einfache Verstellung auf den gewünschten Draht- oder Litzendurchmesser durch Rändelschraube und Kontermutter
- > Spezial-Werkzeugstahl, geschmiedet, ölgehärtet

11 06 160 T*

- > Zange mit Befestigungsöse zum Anbringen einer Absturzsicherung

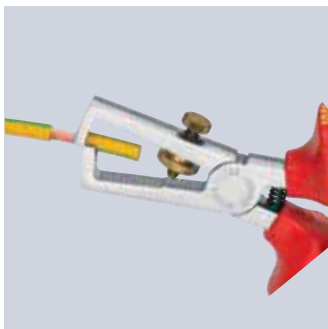

11 01 160



11 02 160

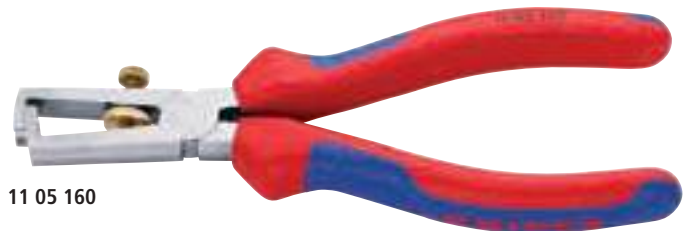

11 05 160



11 06 160 T



11 12 160

Artikel-Nr.	EAN 4003773-	↔ mm		Zange	Kopf	Griffe	Abisolierwerte			Δ g
							Ø mm	mm ²	AWG	
11 01 160	033868	160	⏏	schwarz atramentiert	poliert	mit Kunststoff überzogen	5,0	10	8	131
11 02 160	023180	160	⏏	schwarz atramentiert	poliert	mit Mehrkomponenten-Hüllen	5,0	10	8	165
11 05 160	039570	160	⏏	verchromt	verchromt	mit Mehrkomponenten-Hüllen	5,0	10	8	170
11 06 160	021933	160	⏏ ⚡ 1000 V	verchromt	verchromt	isoliert mit Mehrkomponenten-Hüllen, VDE-geprüft	5,0	10	8	180
11 06 160 T	081418	160	⏏ ⚡ 1000 V	verchromt	verchromt	isoliert mit Mehrkomponenten-Hüllen und integrierter Befestigungsöse, VDE-geprüft	5,0	10	8	180
11 07 160	015499	160	⏏ ⚡ 1000 V	verchromt	verchromt	tauchisoliert, VDE-geprüft	5,0	10	8	205
11 12 160	034964	160		schwarz atramentiert	poliert	mit Mehrkomponenten-Hüllen	5,0	10	8	156
11 09 01	052326	Ersatzteil-Set (Schraube und Mutter) für 11 XX 160								

KNIPEX StriX®

Abisolierzangen mit Kabelschere

► Abisolierzange mit Kabelschere – zwei unentbehrliche Werkzeuge der Elektroinstallation in einer Zange

- > Integrierte Kabelschere zum sauberen, quetschfreien Schneiden von Cu- und Al-Kabeln bis Ø 15 mm (5 x 2,5 mm²)
- > Schneiden zusätzlich induktiv gehärtet, Schneidhärte ca. 57 HRC
- > Universelle Einstellung der Abisoliermesser durch eine Rändelschraube
- > Schlanke Bauform für gute Zugänglichkeit
- > Abisolieren von ein-, mehr- und feindrähtigen Leitern mit Kunststoff oder Gummiisolation bis max. Ø 5 mm bzw. 10 mm² Leiterquerschnitt
- > Optische Orientierungshilfe zum Abisolieren gängiger Längen (11 mm und 16 mm) durch Abstufung in der Backe
- > Spezial-Werkzeugstahl in Sondergüte, geschmiedet, mehrstufig ölgehärtet

13 66 180 T*

> Zangen mit integrierter isolierter Befestigungsöse zum Anbringen einer Absturzsicherung



13 62 180



13 66 180



13 66 180 T



Induktiv gehärtete Präzisionsschneide



Längenmarkierung: Profilierung der Innenseite unterstützt beim wiederholten Abisolieren gängiger Längen (11 mm und 16 mm)



Induktiv gehärtete Scherschneide mit Präzisionsschliff zum quetschfreien Schneiden von Cu- und Al-Kabeln bis Ø 15 mm (5 x 2,5 mm²)



Keine unabsichtliche Verstellung durch Sicherung mit Kontermutter



Artikel-Nr.	EAN 4003773-	↔ mm		Zange	Griffe	Abisolierwerte			Δ _g g
						Ø mm	mm ²	AWG	
13 62 180	081302	180		schwarz atramentiert	mit Mehrkomponenten-Hüllen	5,0	10	8	200
13 66 180	081319	180		verchromt	isoliert mit Mehrkomponenten-Hüllen, VDE-geprüft	5,0	10	8	213
13 66 180 T	081906	180		verchromt	isoliert mit Mehrkomponenten-Hüllen und integrierter Befestigungsöse, VDE-geprüft	5,0	10	8	216
11 09 01	052326	Ersatzteil-Set (Schraube und Mutter) für 11 XX 160							

Abisolierzangen

- > Zum Abisolieren dünner Kabel
- > Auf einen Drahtdurchmesser abgestimmtes, präzises Abisolierprisma; nicht verstellbar
- > Mit Öffnungsfeder
- > Chrom-Vanadin-Elektrostahl, geschmiedet, ölgehärtet



15 51 160

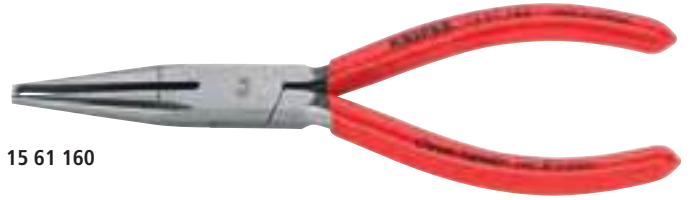

15 61 160

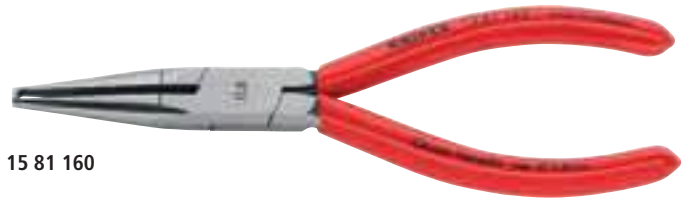

15 81 160



Artikel-Nr.	EAN 4003773-	↔ mm		Kopf	Griffe	Abisolierwerte		Δ g
						Ø mm		
15 51 160	044451	160	M	poliert	mit Kunststoff überzogen	0,5		101
15 61 160	014843	160				0,6		102
15 81 160	015574	160				0,8		102



Mini-Abisolierwerkzeuge

- > Präzises Abisolieren durch stufenweise Einstellung des Werkzeugs auf den Leiterdurchmesser
- > Mit Drahtschneider
- > Mit Längenanschlag: einstellbar von 4 bis 15 mm
- > Mit Sperrklinke
- > Gehäuse: Kunststoff, schlagfest

12 80 040 SB

- > Für dünne Cu-Leiter Ø 0,12 bis 0,4 mm

12 80 100 SB

- > Für dünne Cu-Leiter Ø 0,3 bis 1,0 mm



12 80 100 SB



Artikel-Nr.	EAN 4003773-	↔ mm	mm	Abisolierwerte Ø mm	AWG	⚖ g
12 80 040 SB	071655	100		0,12 – 0,4	36 – 26	35
12 80 100 SB	043119	100	0,3 – 1,0	28 – 18	34	

Abisolierzange für Glasfaserkabel

- > Zum Entfernen von Primär- und Sekundär-Coating bei Glasfaserkabeln
- > Chrom-Vanadin-Elektrostahl in Sondergüte, ölgehärtet



12 82 130 SB



Artikel-Nr.	EAN 4003773-	↔ mm	Zange	Griffe	Abisolierwerte Ø mm	⚖ g
12 82 130 SB	050094	130	brüniert	mit Kunststoff-Griffhüllen	Primär-Coating: 0,125 mm; Sekundär-Coating: 0,250 mm	75

Abisolierwerkzeug für Glasfaserkabel

- > Zum Entfernen von Primär-Coating bei Glasfaserkabeln \varnothing 0,125 mm
- > Klinge \varnothing 0,16 mm, Bohrung für Kabelzuführung \varnothing 0,35 mm
- > Einstellbarer Längenanschlag von 5–45 mm
- > Gehäuse: Kunststoff, schlagfest



12 85 110 SB



Artikel-Nr.	EAN 4003773- 087878	↔ mm	Abisolierwerte \varnothing mm	⚖ g
12 85 110 SB		190	Primär-Coating 0,125 mm	83



KNIPEX ErgoStrip®

Universal-Abmantelungswerkzeug

- ▶ Zum schnellen und präzisen Abmanteln und Abisolieren aller gängigen Rund- und Feuchtraumkabel (z. B. NYM-Kabel 3 x 1,5 mm² bis 5 x 2,5 mm²), Datenkabel (z. B. Twisted-Pair) und Koaxialkabel
- ▶ Innovatives, ergonomisches Pistolengriff-Design für leichtes Einschneiden, Abziehen und Längsschneiden der Ummantelung

- > Konisch verschlankte Werkzeugenden für bessere Zugänglichkeit bei engen Platzverhältnissen
- > Abisoliervorrichtung für die Querschnitte 0,2 / 0,3 / 0,8 / 1,5 / 2,5 / 4 mm²
- > Vereinfachtes Einlegen von Einzelleitern zum Abisolieren durch Positionierstege
- > Mit Öffnungsfeder und Sperrklinke
- > Komfortables Einlegen von Koaxial- und Datenkabel dank Öffnungshilfe
- > Mehrkomponenten-Design mit Weichkunststoff-Zone für komfortable Handhabung und sicheren Halt
- > Gehäuse aus stabilem glasfaserverstärkten Kunststoff

16 95 02 SB

- > Für Linkshänder



16 95 01 SB



GERMAN
DESIGN
AWARD
WINNER
2017



16 95 02 SB



Abmanteln eines Koaxialkabels



Abmanteln eines NYM-Kabels



Abmanteln eines Datenkabels



Abisolieren eines Koaxialkabels



Abisolieren von Einzelleitern



Mit verdecktem Messer in seitlich auskragender Daumenauflage für komfortablen Längsschnitt

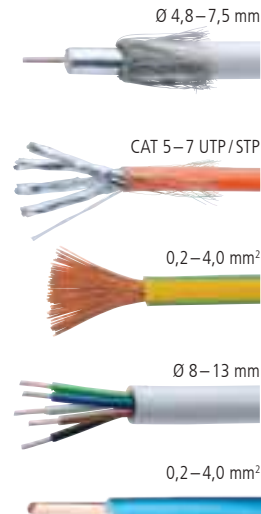

Artikel-Nr.	EAN 4003773-	↔ mm	PATENTED	Rundkabel Ø mm	Leiter und Litze mm ²	Abisolierwerte		g
						Datenkabel	Koaxial-Kabel Ø mm	
16 95 01 SB	079927	135	PATENTED	8,0 – 13,0	0,2 – 4	CAT 5 - 7, Twisted Pair (UTP/STP)	4,8 – 7,5	75
16 95 02 SB	082910	135	PATENTED	8,0 – 13,0	0,2 – 4	CAT 5 - 7, Twisted Pair (UTP/STP)	4,8 – 7,5	75

Universal- Abmantelungswerkzeuge

- > Zum Abmanteln und Abisolieren aller gängigen Rund- und Feuchtraum-Kabel von Ø 8,0 bis 13,0 mm (z. B. NYM-Kabel 3 x 1,5 mm² bis 5 x 2,5 mm²) geeignet
- > Auch zum Einsatz in Abzweig- oder Verteilerdosen
- > Zweischaliges, aufklappbares Abisolierwerkzeug
- > Mit Öffnungsfeder und Sperrklinke
- > Befestigungsclip zur sicheren Aufbewahrung
- > Gehäuse: Kunststoff, glasfaserverstärkt

16 85 125 SB

- > Zusätzlich mit Längsschneider; innenliegendes, herauschiebbares Messer; Abisoliervorrichtung für die Querschnitte 0,2 / 0,3 / 0,8 / 1,5 / 2,5 / 4 mm²; mit integrierter Kabelführung für den Längsschnitt. Feste Isolationen (z. B. halogenfrei) lassen sich so leichter abmanteln.



16 80 125 SB



16 85 125 SB



Artikel-Nr.	EAN 4003773-	↔ mm		Abisolierwerte		Kabeltypen	⚖ g
				Ø mm	mm ²		
16 80 125 SB	040828	125	///	8,0 – 13,0		Rundkabel, z. B.: 3 x 1,5 mm ² bis 5 x 2,5 mm ²	75
16 85 125 SB	060444	125	///	8,0 – 13,0	0,2 – 4	Rundkabel, z. B.: 3 x 1,5 mm ² bis 5 x 2,5 mm ²	79

Universal-Abmantelungs- werkzeug für Gebäude- und Industriekabel

- > Mit Öffnungsfeder und Sperrklinke
- > Zum Abmanteln und Abisolieren aller gängigen Rund- und Feuchtraum-Kabel von Ø 8,0 bis 13,0 mm (z. B. NYM-Kabel 3 x 1,5 mm² bis 5 x 2,5 mm²) geeignet
- > Auch zum Einsatz in Abzweig- oder Verteilerdosen
- > Gehäuse: Kunststoff, glasfaserverstärkt
- > Für Arbeiten in engen und schwer zugänglichen Arbeitsbereichen
- > Besonders geeignet für größere Querschnitte und für schwer zu bearbeitende Isolierwerkstoffe
- > Keine Einstellung der Klingen auf die Schnitttiefe erforderlich
- > Abisoliervorrichtung für Leiter und Litze 1,5 mm² und 2,5 mm²
- > Wechelseitiger Längenanschlag (ideal für Rechts- und Linkshänder)
- > Befestigungsvorrichtung am Griffende (Absturzsicherung)



16 90 130 SB



Artikel-Nr.	EAN 4003773-	↔ mm		Abisolierwerte		Kabeltypen	⚖ g
				Ø mm	mm ²		
16 90 130 SB	076940	130	///	8,0 – 13,0	1,5 / 2,5	Rundkabel, z. B.: 3 x 1,5 mm ² bis 5 x 2,5 mm ²	47

Tiefen-Abmantelungswerkzeug

► Langes, ergonomisches Design zum Arbeiten in tiefen Gerätedosen

- > Zum Abmanteln aller gängigen Rund- und Feuchtraum-Kabel von \varnothing 8,0 bis 13,0 mm (z. B. NYM-Kabel 3 x 1,5 mm² bis 5 x 2,5 mm²) geeignet
- > Zweischaliges, aufklappbares Abisolierwerkzeug
- > Mit Öffnungsfeder und Sperrklinke
- > Die vierfache Klingenanordnung reduziert den Kraftaufwand und erhöht die Schnittpräzision
- > Fester Halt durch rutschhemmende Grifffläche
- > Längenskalierung für präzise Abisolierarbeiten
- > Beschriftungsfeld zur Individualisierung
- > Keine Einstellung der Klingen auf die Schnitttiefe erforderlich



16 80 175 SB



Artikel-Nr.	EAN 4003773-	↔ mm	Abisolierwerte Ø mm	△ g
16 80 175 SB	084129	175	8,0 – 13,0	90

Abmantelungswerkzeug für Flach- und Rundkabel

- > Für Flachkabel bis 12 mm Breite
- > Zum Abmanteln und Abisolieren aller gängigen Rund- und Feuchtraumkabel \varnothing 4,0 bis 13,0 mm (z. B. NYM-Kabel 3 x 1,5 mm² bis 5 x 2,5 mm²)
- > Abisoliervorrichtung für die Querschnitte 0,8 / 1,5 / 2,5 mm² (AWG 20 / 16 / 14)
- > Mit Öffnungsfeder und Sperrklinke
- > Für Arbeiten in engen und schwer zugänglichen Arbeitsbereichen
- > Auch zum Einsatz in Abzweig- oder Verteilerdosen
- > Gehäuse: Kunststoff, glasfaserverstärkt



16 64 125 SB



Artikel-Nr.	EAN 4003773-	↔ mm	Abisolierwerte		Kabeltypen	△ g
16 64 125 SB	076933	125	Ø mm	mm ²		Flachkabel 12 mm / Rundkabel z. B.: 3 x 1,5 mm ² bis 5 x 2,5 mm ²

Abmantelungswerkzeug für Datenkabel

- > Zum Abmanteln von UTP- und STP-Datenkabeln mit \varnothing 4,5 bis 10,0 mm
- > Abisoliervorrichtung für die Querschnitte 0,2 / 0,3 / 0,8 / 1,5 / 2,5 / 4 mm²
- > Zweischaliges, aufklappbares Abisolierwerkzeug
- > Mit Öffnungsfeder und Sperrklinke
- > Befestigungsclip zur sicheren Aufbewahrung
- > Gehäuse: Kunststoff, glasfaserverstärkt
- > Klingen: Spezial-Werkzeugstahl, ölgehärtet, TiN-beschichtet



16 65 125 SB



Artikel-Nr.	EAN 4003773- 043157	↔ mm 125	↔ mm 125	Abisolierwerte		Kabeltypen	△ g 50
				Ø mm 4,5 – 10,0	mm ² 0,2 – 4		
16 65 125 SB	043157	125	125	4,5 – 10,0	0,2 – 4	CAT 5, CAT 6, CAT 7, Twisted Pair (UTP/STP)	50

Abisolierwerkzeug für Koaxialkabel

- > Zum Abmanteln und Abisolieren aller gängigen Koaxialkabel von \varnothing 4,8 bis 7,5 mm (z. B.: für TV- und Satellitenempfang), auch für PVC-Flex 3 x 0,75 mm² geeignet
- > Mit Längenskala 5,0 bis 20,0 mm
- > Zweischaliges, aufklappbares Abisolierwerkzeug
- > Mit Öffnungsfeder und Sperrklinke
- > Gehäuse: Kunststoff, glasfaserverstärkt



16 60 100 SB

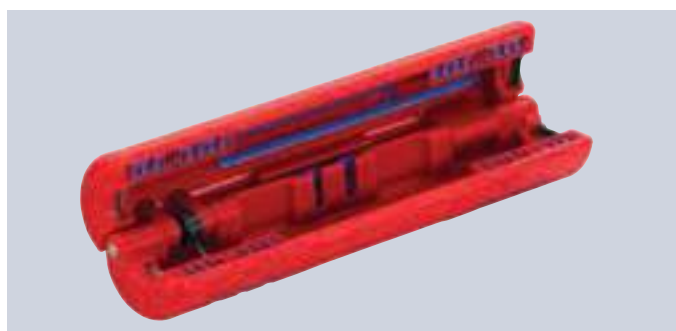

Artikel-Nr.	EAN 4003773- 040811	↔ mm 100	Abisolierwerte		△ g 22
			Ø mm	mm ²	
16 60 100 SB	040811	100	4,8 – 7,5	3 x 0,75	22

Abisolierwerkzeug für Koaxialkabel

- > Zum Abisolieren von Koaxialkabeln (RG 58, RG 59 und RG 62)
- > Für die Abisolierung von Außenmantel, Abschirmung und Isolation in einem Arbeitsgang
- > Mit drei eingebauten Messern
- > Die Schnittiefe kann für jedes Messer individuell per Sechskantschlüssel korrigiert werden
- > Der Messerabstand bleibt konstant
- > Gehäuse: Kunststoff, schlagfest



16 60 05 SB

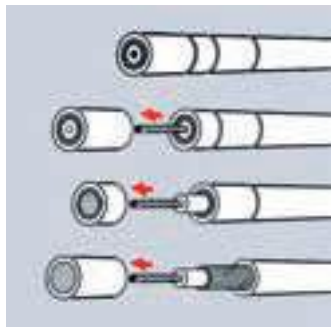

Dreistufige Abisolierung eines Koaxialkabels



Artikel-Nr.	EAN	↔		Kabeltyp	△
16 60 05 SB	4003773-044888	mm	105	RG 58, RG 59 + RG 62	g
			MM		75

Abisolierwerkzeug für Koaxial- und Datenkabel

- > Universelles Abisolierwerkzeug für Koaxialkabel RG 59, RG 6, RG 7, RG 11
- > Für die Abisolierung von Außenmantel, Abschirmung und Isolation in einem Arbeitsgang
- > Justierbare Abisolierklinge für Datenkabel
- > Zwei Abisolierklingen zum Abschneiden und Abmanteln von Telefon-Flachbandkabeln (4P/6P/8P) in einem Arbeitsgang
- > Integrierte Klinge zum Abschneiden von Datenkabeln
- > Gehäuse: Kunststoff, schlagfest



16 60 06 SB



Artikel-Nr.	EAN	↔		Kabeltyp	△
16 60 06 SB	4003773-077961	mm	125	RG 59, RG 6, RG 7, RG 11	g
			MM		100

Abmantelungswerkzeuge mit Schleppklinge

- > Zum Abmanteln aller gängigen Rundkabel
- > Selbstspannender Festhaltebügel
- > Mit Schnitttiefeinstellung per Einstellschraube
- > Selbstdrehende Schleppklinge für Umfangs- und Längsschnitt
- > Reserveklinge im Gehäuse
- > Griffsicherheit durch Weichkomponenten-Einlage als Abrutschschutz an Griff und Festhaltebügel
- > Gehäuse: Kunststoff, schlagfest

16 20 165 SB

- > Messer mit gerader Schneide und Hakenklinge inkl. Schutzkappe



16 20 16 SB



16 20 165 SB



Artikel-Nr.	EAN 4003773-	↔ mm		Abisolierwerte Ø mm	⚖ g	
16 20 16 SB	060451	130	MM	4,0 – 16,0	70	
16 20 28 SB	060468	130		8,0 – 28,0	95	
16 20 165 SB	043133	165		8,0 – 28,0	85	
16 29 165	043140	Ersatzmesser für 16 20 16 SB / 16 20 28 SB / 16 20 165 SB				



Abmantelungswerkzeug für Wendelschnitt

- > Zum Entfernen von Rundkabelmänteln aus PVC, Gummi, Silikon, PTFE
- > Selbstspannender Festhaltebügel
- > Mit Schnittiefeinstellung per Rändelmutter
- > Drehbarer Griffkörper für Umfangs- und Längsschnitt
- > Wendelschnitt für das Entfernen von Zwischenstücken
- > Auswechselbare Klinge
- > Gehäuse: Kunststoff, schlagfest



16 30 145 SB



Ansetzen des Werkzeugs für Umfangsschnitt



Längsschnitt



Wendelschnitt

Artikel-Nr.	EAN 4003773-	↔ mm		Abisolierwerte Ø mm	⚖ g
16 30 135 SB	033349	135	MM	6,0 – 29,0	120
16 30 145 SB	081029	150	MM	19,0 – 40,0	140
16 39 135	027317	Ersatzklinge für 16 30 135 SB / 16 30 145 SB			

Abmantelungswerkzeug

- > Zum Abmanteln von Rundkabeln ab Ø 25,0 mm
- > Entfernt alle Kabelmäntel von Standardleitungen
- > Geeignet für Umfangs- und Längsschnitt
- > Schnittiefe einstellbar bis 5,0 mm
- > Auswechselbare Klinge (beidseitig verwendbar)
- > Werkzeugkörper: Kunststoff, glasfaserverstärkt



16 40 150



Einstellbare Schnittiefe



Ansetzen des Werkzeugs für Längsschnitt



Längsschnitt



Drehen des Werkzeugs für Umfangsschnitt



Umfangsschnitt

Artikel-Nr.	EAN 4003773-	↔ mm		Abisolierwerte mm	⚖ g
16 40 150	026709	150		Ø > 25 mm	210
16 49 150	026716	Ersatzklinge für 16 40 150			

Kabelmesser

- > Ergonomisch gestaltete Griffform mit angenehm gestaltetem Abgleitschutz
- > Mehr Sicherheit durch rutschfeste Weichkomponente
- > Gute Kraftübertragung beim Ziehen des Messers durch Daumenmulde und „Fingerhaken“ am Griffende
- > Stabile, feststehende Klinge mit gerader Schneide
- > Transparente Schutzkappe
- > Klinge: Spezial-Werkzeugstahl, ölgehärtet
- > DIN EN 60900
- > IEC 60900

98 54

- > Klängenrücken zur Vermeidung von Kurzschlüssen mit Kunststoff überzogen



98 52



98 54

Artikel-Nr.	EAN 4003773-	↔ mm		Griff	Klingenlänge mm	⚖ g
98 52	035565	190	⚡ 1000V	isolierender Mehrkomponenten-Griff, VDE-geprüft	50,0	75
98 54	026563	190	⚡ 1000V	isolierender Mehrkomponenten-Griff, VDE-geprüft	50,0	65

Abmantelungsmesser

- > Ergonomisch gestaltete Griffform mit angenehm gestaltetem Abgleitschutz
- > Mehr Sicherheit durch rutschfeste Weichkomponente
- > Gute Kraftübertragung beim Ziehen des Messers durch Daumenmulde und „Fingerhaken“ am Griffende
- > Transparente Schutzkappe
- > DIN EN 60900
- > IEC 60900

98 53 03

- > Stabile, feststehende Hakenklinge; Geeignet für Rundkabel; Klinge: Spezial-Werkzeugstahl, ölgehärtet

98 53 13

- > Schmale, feststehende Hakenklinge, sichelförmig; Geeignet für Sektorkabel; Klinge: Spezial-Werkzeugstahl, ölgehärtet

98 55

- > Stabile, feststehende Hakenklinge, sichelförmig; Mit Gleitschuh an der Spitze; Kein Beschädigen der Leiterisolation; Klinge: Chirurgiestahl, rostfrei, luftgehärtet



98 53 03



98 53 13



98 55



Artikel-Nr.	EAN 4003773-	↔ mm		Griff	Klingenlänge mm	Radius mm	⚖ g
98 53 03	026549	170	⚡ 1000V	isoliert mit Mehrkomponenten-Hüllen, VDE-geprüft	28,0	7,0	64
98 55	022558	180	⚡ 1000V	isoliert mit Mehrkomponenten-Hüllen, VDE-geprüft	38,0	23,5	77
98 53 13	026556	190	⚡ 1000V	isoliert mit Mehrkomponenten-Hüllen, VDE-geprüft	50,0	40,0	64

Elektriker-Klappmesser

- ▶ Universal-Klappmesser für den täglichen Gebrauch
- ▶ Langlebig und robust: sehr scharfe Klinge in hochwertiger Qualität – Made in Solingen

- > Ergonomisch durch Griffform für angenehmes Halten und Führen
- > Griff aus robustem, schlagfestem Kunststoff
- > Gute Kraftübertragung bei der Anwendung
- > Stabile Klinge
- > Mit Befestigungsöse, geeignet für KNIPEX Tethered Tools-Zubehör
- > Klinge aus rostfreiem Stahl



16 20 50 SB



Leichtes Öffnen durch praktische rautenförmige Griffhilfe an der Klinge



Das Elektriker-Klappmesser ist schnell zur Hand und für alle üblichen Schneidarbeiten geeignet



Für KNIPEX Tethered Tools: Die Öse am Griff erlaubt das Anbringen einer Befestigung

Artikel-Nr.	EAN	↔ mm	Klingenlänge mm	△△ g
16 20 50 SB	4003773-082705	120	80,0	85

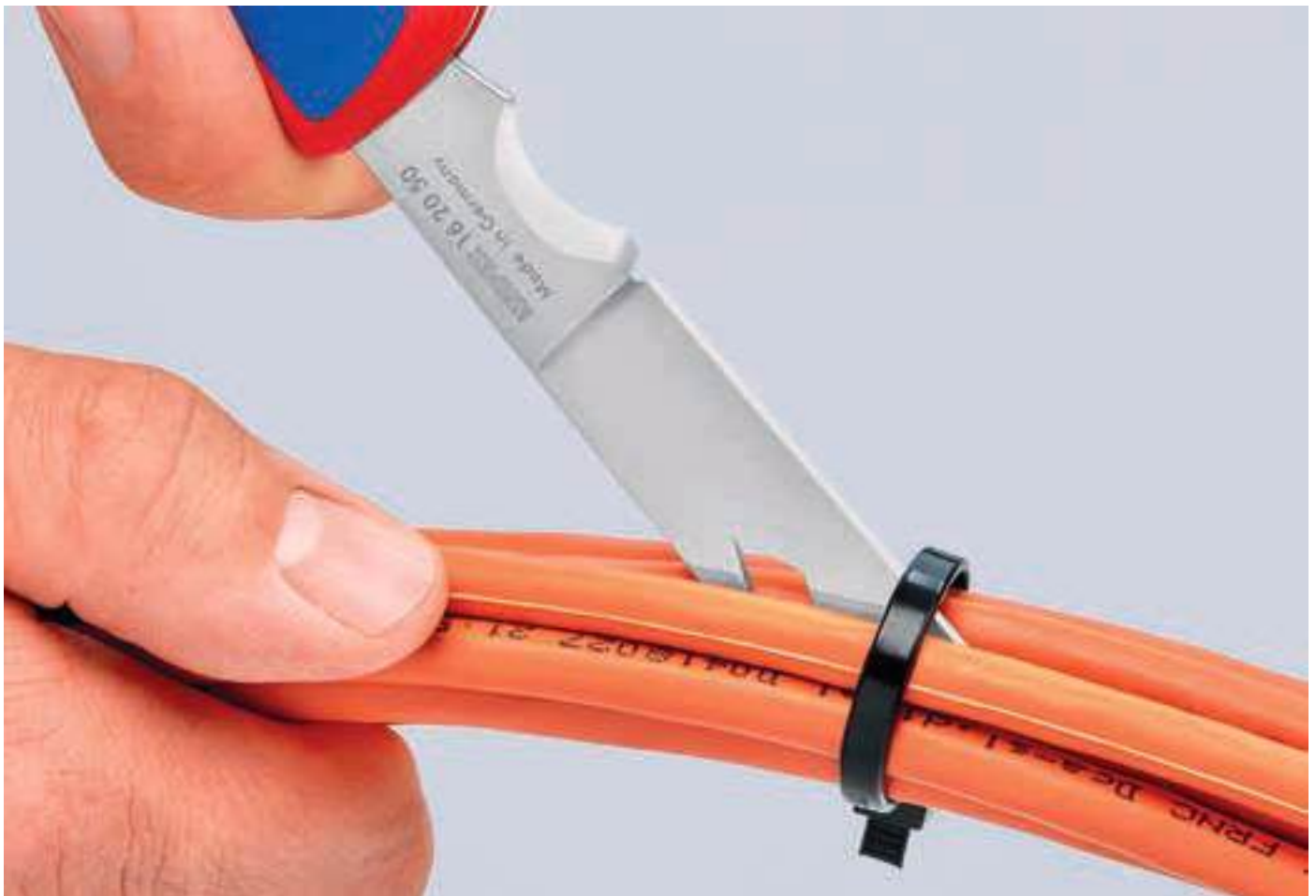

Verdrahtungszangen

- ▶ Die ideale Zange bei Verkabelungsarbeiten
- ▶ 5 in 1: Geeignet zum Schneiden, Biegen, Greifen, Crimpen und Abisolieren

- > Zum Greifen und Biegen von Drähten
- > Zum Schneiden von mittelhartem und hartem Draht
- > Präzisionsschneiden zusätzlich induktiv gehärtet, Schneidhärte ca. 60 HRC
- > Mit Präzisions-Abisolierlöchern
- > Zum Crimpen von Aderendhülsen
- > Vanadin-Elektrostahl, geschmiedet, mehrstufig ölgehärtet

13 05 160 T*

- > Zange mit Befestigungsöse zum Anbringen einer Absturzsicherung

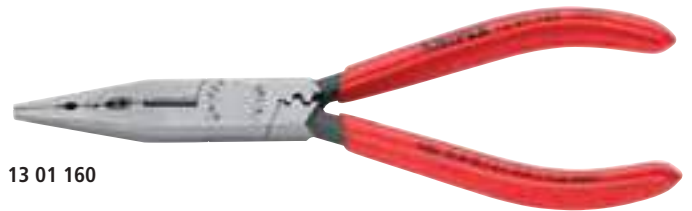

13 01 160



13 02 160

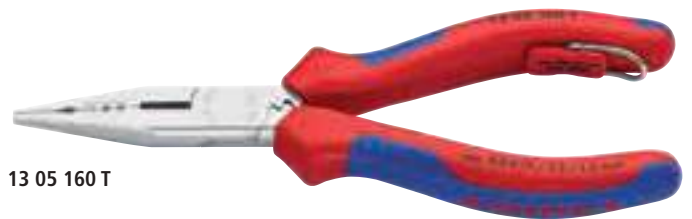

13 05 160 T



Greifen



Schneiden



Abisolieren 0,5 – 0,75 / 1,5 / 2,5 m²



Crimpen 0,5 bis 2,5 mm²



Artikel-Nr.	EAN 4003773-	↔ mm		Zange	Kopf	Griffe	Schneidkapazitäten		⚖ g
							● Ø mm	● Ø mm	
13 01 160	034971	160		schwarz atramentiert	poliert	mit Kunststoff überzogen	2,5	1,6	112
13 02 160	010470	160		schwarz atramentiert	poliert	mit Mehrkomponenten-Hüllen	2,5	1,6	139
13 05 160	071426	160		verchromt	verchromt	mit Mehrkomponenten-Hüllen	2,5	1,6	139
13 05 160 T	079965	160		verchromt	verchromt	mit Mehrkomponenten-Hüllen und integrierter Befestigungsöse	2,5	1,6	142

Abmantelungszangen

- ▶ Multifunktional – Schneiden, Abmanteln und Abisolieren mit einer Zange
- ▶ Zum zeitsparenden Abmanteln und Abisolieren von runden Mantelleitungen und Feuchtraumkabeln (z. B. NYM-Kabel)
- ▶ Erleichterter Zugang vor allem bei tief liegenden Unterputzdosen durch schlanke Kopfform und optimal abgewinkelte Kabelmantelschneide
- ▶ Leicht und beschädigungsfrei Abmanteln dank Rundschneide mit Tiefenbegrenzung

- > Universell einsetzbar: Präzisions-Abisolierlöcher für Leiter 0,75–1,5 und 2,5 mm²
- > Mit Seitenschneider zum Schneiden von Leitern, Drähten, kleinen Schrauben und Nägeln
- > Alle Schneiden zusätzlich induktiv auf ca. 61 HRC gehärtet: für hohe Verschleißfestigkeit
- > 30 % geringeres Gewicht als vergleichbare Zangen
- > Vanadin-Elektrostahl, geschmiedet, mehrstufig ölgehärtet



13 42 165



13 45 165



13 46 165



Schneiden von Kabeln bis Ø 13 mm



Abmanteln tief unten in der Unterputzdose



Schneiden beim Einkürzen von Einzelleitern



Abisolierlöcher für Leiter 1,5 und 2,5 mm²

Artikel-Nr.	EAN 4003773-	↔ mm		Zange	Kopf	Griffe	Abmantelungswert Ø mm	Abisolierwerte mm ²	● Ø mm	● Ø mm	⚖ g
13 42 165	079675	165	🟢🟢	schwarz atramentiert	poliert	mit Mehrkomponenten-Hüllen	8,0 – 13,0	0,75 – 1,5 / 2,5	3,2	2,2	176
13 45 165	079682	165	🟢🟢	verchromt	verchromt	mit Mehrkomponenten-Hüllen	8,0 – 13,0	0,75 – 1,5 / 2,5	3,2	2,2	176
13 46 165	079699	165	🟢🟢 ⚡ 1000V	verchromt	verchromt	isoliert mit Mehrkomponenten-Hüllen, VDE-geprüft	8,0 – 13,0	0,75 – 1,5 / 2,5	3,2	2,2	190

Elektro-Installationszangen

Elektriker-Multiwerkzeug

- ▶ 6 Funktionen in einer Zange
- ▶ Zum Greifen von Flach- und Rundmaterial, Biegen, Entgraten, Kabelschneiden, Abisolieren und Crimpen von Aderendhülsen

- > Glatte Greifflächen an der Spitze für ein beschädigungsfreies Greifen von Einzeladern; profilierte Greifflächen und Brennerloch zum Greifen von Flach- und Rundmaterial
- > Markante Außenkante an den Greifflächen zum Bearbeiten von Unterputzdosen und Entgraten von Durchführungsöffnungen
- > Abisolierlöcher für Leiter 0,75–1,5 mm² und 2,5 mm²
- > Crimpnest für Aderendhülsen 0,5–2,5 mm²
- > Kabelschere mit Präzisionsschneiden (induktiv gehärtet) für Cu- und Al-Kabel bis 5 x 2,5 mm² / Ø 15 mm
- > Schlanke Bauform für gute Zugänglichkeit
- > Geschraubtes Gelenk: präziser, spielfreier Gang der Zange
- > Spezial-Werkzeugstahl in Sondergüte, geschmiedet, mehrstufig ölgehärtet

13 82 200 T*

- > Zange mit Befestigungsöse zum Anbringen einer Absturzsicherung

13 91 200 / 13 92 200 / 13 96 200

- > Bei den Modellen mit im Gelenk integrierter Öffnungsfeder hält die aktivierte Sperrklinke die Schneiden geschlossen während die anderen Funktionen erhalten bleiben; mit dem intelligenten Zuhaltemechanismus kann man greifen ohne die Zange zu öffnen. Die Schneide bleibt geschlossen und geschützt.

13 96 200 T*

- > Zange mit integrierter isolierter Befestigungsöse zum Anbringen einer Absturzsicherung



13 81 200



13 82 200



13 82 200 T



13 86 200



13 91 200



13 92 200



13 96 200



13 96 200 T



Glatte Greiffläche

zum beschädigungsfreien Greifen, Flachdrücken, Rundformen

Werkstoffschonende profilierte Greiffläche, abgeflacht

zum kräftigeren, beschädigungsarmen Greifen

Universal Crimpnestfür Aderendhülsen von 0,5 bis 2,5 mm²**Markante Außenkante**

zum Entgraten und Aufweiten von Löchern

Brennerloch

zum Greifen von Rundteilen und Kabeln

Präzisions Abisolierlöcherfür Kupferleiter von 0,75 bis 1,5 und 2,5 mm²**Scherschneide**zum Schneiden von Kupferkabeln bis Ø 15 mm (5 x 2,5 mm²)**13 91 200 / 13 92 200 / 13 96 200**

Bei den Modellen mit im Gelenk integrierter Öffnungsfeder, hält die aktivierte Sperrklinke die Schneiden geschlossen während die anderen Funktionen erhalten bleiben; mit dem intelligenten Zuhaltemechanismus ist Greifen, Abisolieren und Crimpen möglich



Artikel-Nr.	EAN 4003773-	↔ mm		Zange	Kopf	Griffe	Schneidkapazitäten		Abisolierwerte für Einzeladern mm ²	Crimp- kapazität mm ²	⚖ g
							Ø mm	mm ²			
13 81 200	075240	200		schwarz atramentiert	poliert	mit Kunststoff überzogen	15,0	50	0,75 – 1,5 / 2,5	0,5 – 2,5	236
13 82 200	075080	200		schwarz atramentiert	poliert	mit Mehrkomponenten-Hüllen	15,0	50	0,75 – 1,5 / 2,5	0,5 – 2,5	266
13 82 200 T	079972	200		schwarz atramentiert	poliert	mit Mehrkomponenten-Hüllen und integrierter Befestigungsöse	15,0	50	0,75 – 1,5 / 2,5	0,5 – 2,5	270
13 86 200	075097	200		verchromt	verchromt	isoliert mit Mehrkomponenten- Hüllen, VDE-geprüft	15,0	50	0,75 – 1,5 / 2,5	0,5 – 2,5	272
13 91 200	075257	200		schwarz atramentiert	poliert	mit Kunststoff überzogen	15,0	50	0,75 – 1,5 / 2,5	0,5 – 2,5	236
13 92 200	075103	200		schwarz atramentiert	poliert	mit Mehrkomponenten-Hüllen	15,0	50	0,75 – 1,5 / 2,5	0,5 – 2,5	266
13 96 200	075110	200		verchromt	verchromt	isoliert mit Mehrkomponenten- Hüllen, VDE-geprüft	15,0	50	0,75 – 1,5 / 2,5	0,5 – 2,5	276
13 96 200 T	081425	200		verchromt	verchromt	isoliert mit Mehrkomponen- ten-Hüllen und integrierter Befestigungsöse, VDE-geprüft	15,0	50	0,75 – 1,5 / 2,5	0,5 – 2,5	278

WireStripper

Multifunktions-Elektrikerzangen amerikanisches Modell

- ▶ Schneller abisolieren: zielsicheres Positionieren des Leiters durch Positionierstege
 - ▶ Innovative Schneidengeometrie, besonders kräftige Schneiden: 50 % höhere Schneidkapazität und 25 % geringerer Kraftaufwand im Vergleich zu marktüblichen Wire Strippers
 - ▶ Schnelles und gratfreies Abtrennen von Gewindestangen und Schrauben der Größen UNC 6–32 und 8–32 bis Festigkeitsklasse 4.6
- > Präzise geschliffen: Abisolierprofile für Leiter von 18–10 AWG (massiv), 20–12 AWG (feindrätig)
 - > Leichtes Schneiden von mehradrigen Kupfer- und Aluminiumkabeln bis Ø 15 mm (1/2")
 - > Multifunktionale Greifflächen zum zuverlässigen Greifen, Halten, und Biegen von Flach- und Rundmaterial sowie zum Verdrillen von Adern
 - > Hohe Stabilität und gute Zugänglichkeit dank Hybridspitzen am Zangenkopf, die flach und breit sind
 - > Komfortabel: angenehme Öffnungsweite und ergonomische Griffform, integrierte Öffnungsfeder erleichtert häufiges Schneiden
 - > Ideal für Rechts- und Linkshänder: Feststeller beidseitig bedienbar
 - > Mit markanter Außenkante zum Entgraten von Kunststoffrohren
 - > Spezial-Werkzeugstahl in Sondergüte, geschmiedet, mehrstufig ölgehärtet



13 71 8



13 72 8



Artikel-Nr.	EAN 4003773-	↔ mm	Zange	Kopf	Griffe	Schneidkapazitäten		Abisolierkapazität		⚖ g
						Ø mm	mm ²	AWG SLD mm ²	AWG STRD mm ²	
13 71 8	086673	200	PATENTED schwarz atramentiert	poliert	mit Kunststoff überzogen	15,0	50	18 – 10	20 – 12	257
13 72 8	086680	200	PATENTED schwarz atramentiert	poliert	mit Mehrkomponenten-Hüllen	15,0	50	18 – 10	20 – 12	285

Kreuzverzahnte Greifflächen

zum zuverlässigen Greifen, Halten und Biegen von Flach- und Rundmaterial

Gefräste Greifnut

für sicheres Halten und Ziehen kleiner Werkstücke wie z. B. Nägel, Stifte und Bolzen

Greiffläche einseitig konvex

zum sicheren Greifen von Flachmaterial

Positionierstege

für schnelleres Abisolieren durch zielsicheres Positionieren des Leiters

Integrierte Öffnungsfeder

erleichtert häufiges Abisolieren und Schneiden

Hybrides Design

so flach wie eine Spitzzange, so breit wie eine Kombizange für hohe Stabilität bei guter Zugänglichkeit

Markante Außenkante

zum Entgraten von Leerrohren aus Kunststoff und Aluminium

Brennerloch

zum Greifen von Rundmaterial

Präzisions Abisolierlöcher

für massive Leiter von 18–10 AWG und feindrähtige Leiter von 20–12 AWG

Scherschneide

für leichteres Schneiden insbesondere von Flachkabeln dank innovativer Schneidengeometrie

Schraubenschneider

zum schnellen und gratfreien Abtrennen von Gewindestangen und Schrauben der Größen UNC 6–32 und 8–32 bis Festigkeitsklasse 4.6, kein Eindrehen/Einschrauben erforderlich!



Multifunktions-Elektrikerzangen

metrisches Modell

- ▶ Clever abisolieren: großer Kapazitätsbereich, scharf geschliffene Abisolierprofile und intuitives Positionieren
- ▶ Innovative Schneidengeometrie: leichteres Schneiden insbesondere von Flachkabeln
- ▶ Hybrides Design: so flach wie eine Spitzzange, so breit wie eine Kombizange für hohe Stabilität bei guter Zugänglichkeit

- > Präzise geschliffene Abisolierprofile für massive Leiter von 0,75–6 mm² und feindrähtige Leiter von 0,5 – 4 mm²
- > Zielsicheres Positionieren des Leiters durch Positionierstege
- > Leichtes Schneiden von mehradrigen Kupfer- und Aluminiumkabeln bis Ø 15 mm (1/2")
- > Breite, kreuzverzahnte Greifflächen zum Verdrillen von Adern
- > Gefräste Nut für sicheres Halten und Ziehen kleiner Werkstücke wie z. B. Nägel
- > Einseitig konvexe Greiffläche zum sicheren Greifen von Flachmaterial und Brennerloch zum Greifen von Rundmaterial
- > Markante Außenkante zum Entgraten von Leerrohren
- > Spezial-Werkzeugstahl in Sondergüte, geschmiedet, mehrstufig ölgehärtet



13 71 200 ME

















13 72 200 ME



13 76 200 ME



Artikel-Nr.	EAN 4003773-	↔ mm	  	Zange	Kopf	Griffe	Schneidkapazitäten		Abisolierkapazität (massiv / feindrähtig) mm ²	⚖ g
							Ø mm	mm ²		
13 71 200 ME	088929	200	  	schwarz atramentiert	poliert	mit Kunststoff überzogen	15,0	50	0,75 – 6 / 0,5 – 4	266
13 72 200 ME	088936	200	  	schwarz atramentiert	poliert	mit Mehrkomponenten-Hüllen, mit integrierter Befestigungsöse zum Anbringen einer Absturzsicherung	15,0	50	0,75 – 6 / 0,5 – 4	296
13 76 200 ME	088943	200	    	verchromt	verchromt	isoliert mit Mehrkomponenten- Hüllen, VDE-geprüft	15,0	50	0,5 – 4 / 0,75 – 6	296

Kreuzverzahnte Greifflächen

zum zuverlässigen Greifen, Halten und Biegen von Flach- und Rundmaterial

Gefräste Greifnut

für sicheres Halten und Ziehen kleiner Werkstücke wie z. B. Nägel, Stifte und Bolzen

Greiffläche einseitig konvex

zum sicheren Greifen von Flachmaterial

Positionierstege

für schnelleres Abisolieren durch zielsicheres Positionieren des Leiters

Hybrides Design

so flach wie eine Spitzzange, so breit wie eine Kombizange für hohe Stabilität bei guter Zugänglichkeit

Markante Außenkante

zum Entgraten von Leerrohren aus Kunststoff und Aluminium

Brennerloch

zum Greifen von Rundmaterial

Präzisions Abisolierlöcher

für massive Leiter von 0,75–6 mm² und feindrähtige Leiter von 0,5–4 mm²

Scherschneide

für leichteres Schneiden insbesondere von Flachkabeln dank innovativer Schneidengeometrie



Abisolier-Seitenschneider

- ▶ Mit langer Schneide
- ▶ Hohe Schneidleistung durch Kraftgelenk

- > Präzisions-Abisolierlöcher für Leiter 1,5 und 2,5 mm²
- > Komfortables Schneiden von NYM-Kabeln bis 5 x 2,5 mm²
- > Lange Spitzen für feinste Schneidarbeiten auch unter beengten Verhältnissen
- > Induktiv gehärtete Präzisionsschneiden, Schneidhärte ca. 60 HRC
- > Vanadin-Elektrostahl, geschmiedet, mehrstufig ölgehärtet



14 22 160



14 25 160



14 26 160

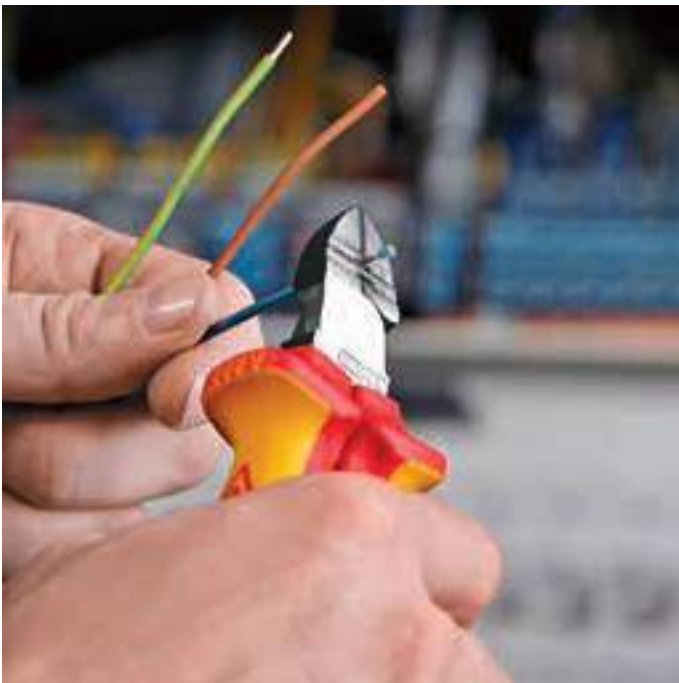

Artikel-Nr.	EAN	↔ mm		Zange	Kopf	Griffe	Abisolierwerte mm ²	AWG	Schneidkapazitäten		Δ g
									Ø mm	Ø mm	
14 22 160	034988	160		schwarz atramentiert	poliert	mit Mehrkomponenten-Hüllen	1,5 / 2,5	16 / 14	2,5	1,5	206
14 25 160	028697	160		verchromt	verchromt	mit Mehrkomponenten-Hüllen	1,5 / 2,5	16 / 14	2,5	1,5	224
14 26 160	040279	160		verchromt	verchromt	isoliert mit Mehrkomponenten-Hüllen, VDE-geprüft	1,5 / 2,5	16 / 14	2,5	1,5	238

Elektronik-Abisolierschere

- > Zum Schneiden und Abisolieren ein-, mehr- und feindrätiger Leiter mit Leiterquerschnitt bis 0,75 mm²
- > Spitzer Scherenkopf oberhalb des Abisolierlochs zum präzisen Schneiden feiner Drähte in engen Bereichen
- > Einfache Verstellung auf den gewünschten Draht- oder Litzendurchmesser durch Rändelschraube und Kontermutter
- > Mit Öffnungsfeder
- > Spezial-Werkzeugstahl, ölgehärtet

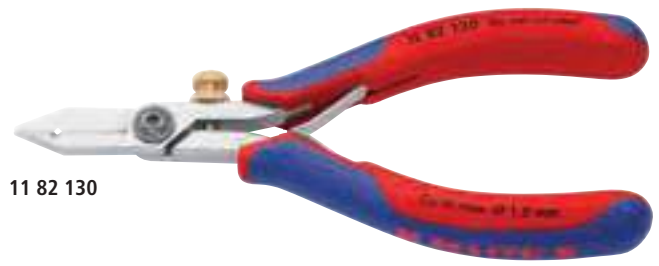

11 82 130



Artikel-Nr.	EAN 4003773-	↔ mm		Kopf	Griffe	Abisolierwerte mm ²	⚖ g
11 82 130	071648	140	MM	poliert	mit Mehrkomponenten-Hüllen	0,01 – 0,75	85

Elektronik-Abisolierzange

- > Für ein-, mehr- und feindrätige Leiter mit Kunststoff- oder Gummiisolation 0,1 bis 0,8 mm Leiterdurchmesser
- > Einfache Verstellung auf den gewünschten Draht- oder Litzendurchmesser durch Rändelschraube und Kontermutter
- > Mit Öffnungsfeder
- > Die Spiegelpolitur bietet in Verbindung mit einem feinen Ölfilm einen guten Rostschutz – keine Störungen im Schaltkreis durch abblätternde Chromteile
- > Spezial-Werkzeugstahl, geschmiedet, ölgehärtet



11 92 140



Artikel-Nr.	EAN 4003773-	↔ mm		Kopf	Griffe	Abisolierwerte Ø mm	⚖ g
11 92 140	016908	140	MM	spiegelpoliert	mit Mehrkomponenten-Hüllen	0,1 – 0,8	70

GREIF- UND GRIPZANGEN

Rundzangen mit Schneide	052
Rundzangen	053
Flachzangen	054
Flachrundzangen mit Schneide	055
Montierzangen	058
Telefonzangen	059
Langbeckzangen	060
Greifzangen	061
Justierzangen	062
Weberzangen	062
Mechanikerzangen	064
Universal-Gripzangen	065
Gripzangen	066
Schweiß-Gripzangen	067

01

02

03

04

05

06

07

08

09

10

11

12

13

14

15



26 15 200

Rundzangen mit Schneide

(Schmuckbiegezangen)

- ▶ Feine, spitz zulaufende, runde Backen, präzisionsgeschliffen
- ▶ Für feine Draht- und Silberschmuckarbeiten

- > Geeignet für Biege- und Schneidarbeiten auch im Elektronik-Bereich
- > Ideal zum Biegen von Drahtösen
- > Schneiden zusätzlich induktiv gehärtet, Schneidhärte ca. 60 HRC
- > Vanadin-Elektrostahl, geschmiedet, mehrstufig ölgehärtet

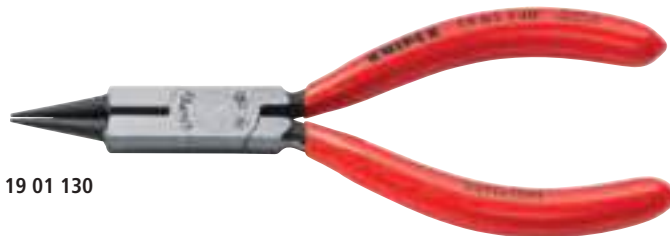

19 01 130

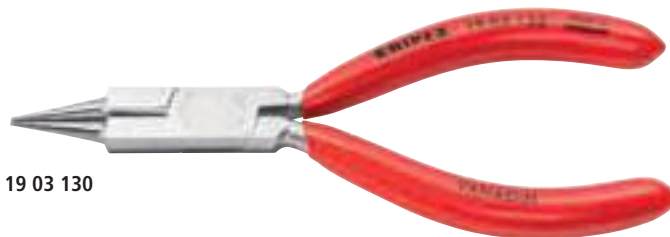

19 03 130

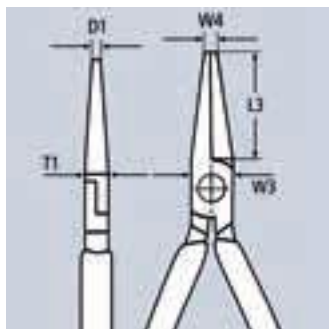

Artikel-Nr.	EAN 4003773-	↔ mm		Zange	Kopf	Griffe	Schneidkapazitäten		Abmessungen					Δ g
							● Ø mm	● Ø mm	D1 mm	L3 mm	T1 mm	W3 mm	W4 mm	
19 01 130	034995	130	▽ ▲ 8	schwarz atramentiert	poliert	mit Kunststoff überzogen	2,2	1,6	1,0	32,0	8,0	13,5	2,0	73
19 03 130	014348	130	▽ ▲ 8	verchromt	verchromt	mit Kunststoff überzogen	2,2	1,6	1,0	32,0	8,0	13,5	2,0	72



Rundzangen

- ▶ Runde, fein geschliffene Backen
- ▶ Geeignet zum Biegen und Greifen von Rundmaterialien

- > Ideal zum Biegen von Drahtösen
- > Spezial-Werkzeugstahl, geschmiedet, ölgehärtet
- > DIN ISO 5745

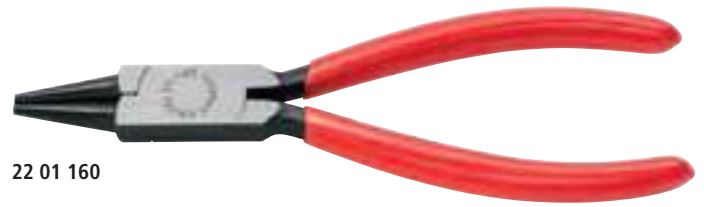
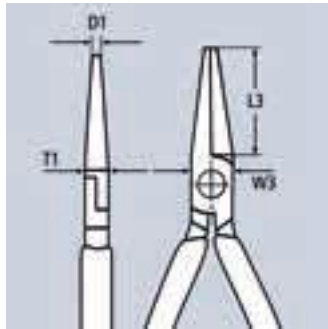

22 01 160



22 02 140

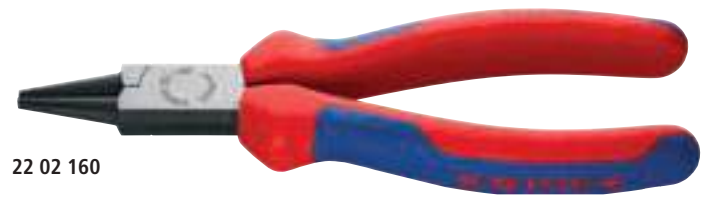

22 02 160



22 05 140



22 05 160



22 06 160

Artikel-Nr.	EAN 4003773-	↔ mm		Zange	Kopf	Griffe	Abmessungen				
							L3 mm	W3 mm	D1 mm	T1 mm	Δ g
22 01 125	033899	125					27,0	14,5	2,0	8,0	75
22 01 140	022800	140	◁ 8	schwarz atramentiert	poliert	mit Kunststoff überzogen	28,0	16,5	2,5	9,5	100
22 01 160	033905	160					30,0	18,0	3,0	9,5	135
22 02 140	043430	140	◁ 8	schwarz atramentiert	poliert	mit Mehrkomponenten-Hüllen	28,0	16,5	2,5	9,5	129
22 02 160	023173	160					30,0	18,0	3,0	9,5	170
22 05 140	042891	140	◁ 8	verchromt	verchromt	mit Mehrkomponenten-Hüllen	28,0	16,5	2,5	9,5	127
22 05 160	042907	160					30,0	18,0	3,0	9,5	169
22 06 160	033790	160	◁ 8 ⚡ 1000 V	verchromt	verchromt	isoliert mit Mehrkomponenten-Hüllen, VDE-geprüft	30,0	18,0	3,0	9,5	175

Flachzangen

- ▶ Flache, kurze, breite Backen
- ▶ Geeignet fürs Greifen von Flachmaterialien an leicht zugänglichen Stellen

- > Greifflächen gezahnt
- > Spezial-Werkzeugstahl, geschmiedet, ölgehärtet
- > DIN ISO 5745

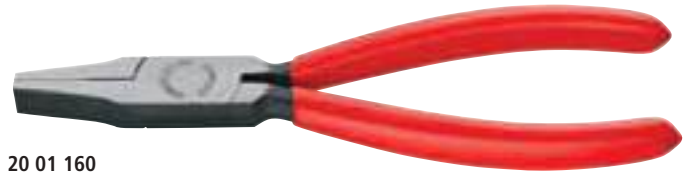
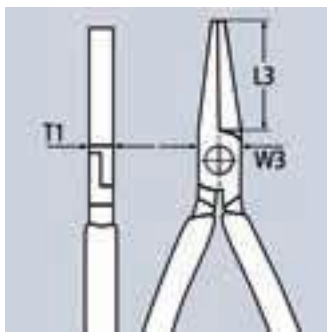

20 01 160



20 02 160



20 05 160



20 06 160



Artikel-Nr.	EAN 4003773-	↔ mm		Zange	Kopf	Griffe	Abmessungen			
							L3 mm	W3 mm	T1 mm	Δ g
20 01 125	033875	125					27,0	14,5	8,0	80
20 01 140	022794	140		schwarz atramentiert	poliert	mit Kunststoff überzogen	28,0	15,5	9,5	105
20 01 160	033882	160					30,0	17,0	9,5	140
20 01 180	042440	180					35,0	19,0	10,0	185
20 02 140	043386	140		schwarz atramentiert	poliert	mit Mehrkomponenten-Hüllen	28,0	15,5	9,5	137
20 02 160	035008	160					30,0	17,0	9,5	172
20 05 140	042464	140		verchromt	verchromt	mit Mehrkomponenten-Hüllen	28,0	15,5	9,5	136
20 05 160	042457	160					30,0	17,0	9,5	176
20 06 160	033783	160		verchromt	verchromt	isoliert mit Mehrkomponenten-Hüllen, VDE-geprüft	30,0	17,0	9,5	176

Flachrundzangen mit Schneide

(Radiozangen)

- ▶ Flach-runde, lange, spitz zulaufende Backen
- ▶ Geeignet für feinere Greif- und Schneidarbeiten; auch an leicht bis mittelschwer zugänglichen Stellen

- > Greifflächen gezahnt
- > Mit Schneiden für weichen, mittelharten und harten Draht
- > Schneiden zusätzlich induktiv gehärtet, Schneidhärte ca. 61 HRC
- > Vanadin-Elektrostahl, geschmiedet, mehrstufig ölgehärtet
- > DIN ISO 5745

25 06 160 T*

- > Zange mit integrierter isolierter Befestigungsöse zum Anbringen einer Absturzsicherung

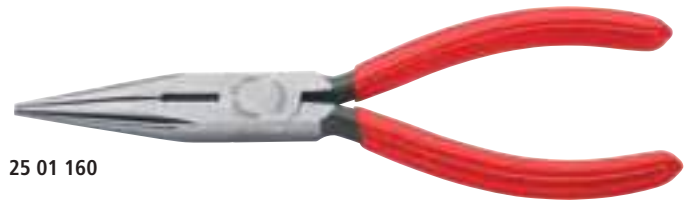
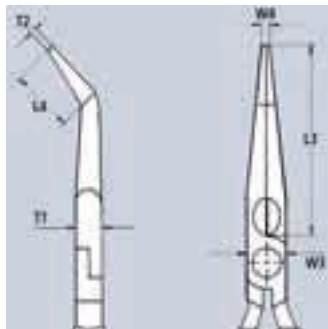
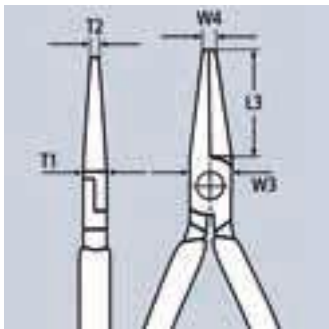

25 01 160



25 02 160



25 06 160

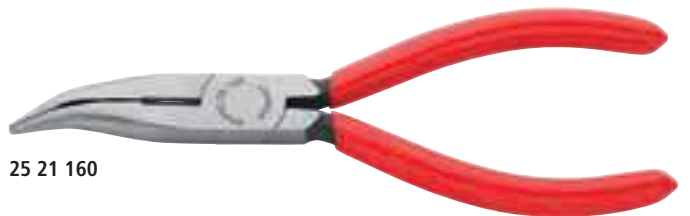

25 21 160



25 25 160

Artikel-Nr.	EAN 4003773-	↔ mm		Zange	Kopf	Griffe	Schneidkapazitäten		Abmessungen						
							Ø mm	Ø mm	L3 mm	L4 mm	W3 mm	T1 mm	W4 mm	T2 mm	Δ g
25 01 125	015932	125		schwarz atramentiert	poliert	mit Kunststoff überzogen	2,2	1,6	27,0		13,0	7,0	2,5	1,8	73
25 01 140	033158	140		schwarz atramentiert	poliert	mit Kunststoff überzogen	2,5	1,6	42,0		15,0	8,0	2,5	2,0	90
25 01 160	033912	160		schwarz atramentiert	poliert	mit Kunststoff überzogen	2,5	1,6	50,0		16,5	9,0	3,0	2,5	115
25 02 140	023159	140		schwarz atramentiert	poliert	mit Mehrkomponenten-Hüllen	2,5	1,6	42,0		15,0	8,0	2,5	2,0	109
25 02 160	023166	160		schwarz atramentiert	poliert	mit Mehrkomponenten-Hüllen	2,5	1,6	50,0		16,5	9,0	3,0	2,5	144
25 03 125	043065	125		verchromt	verchromt	mit Kunststoff überzogen	2,2	1,6	27,0		13,0	7,0	2,5	1,8	72
25 05 140	035015	140		verchromt	verchromt	mit Mehrkomponenten-Hüllen	2,5	1,6	42,0		15,0	8,0	2,5	2,0	111
25 05 160	022817	160		verchromt	verchromt	mit Mehrkomponenten-Hüllen	2,5	1,6	50,0		16,5	9,0	3,0	2,5	144
25 06 160	033806	160		verchromt	verchromt	isoliert mit Mehrkomponenten-Hüllen, VDE-geprüft	2,5	1,6	50,0		16,5	9,0	3,0	2,5	146
25 06 160 T	081432	160		verchromt	verchromt	isoliert mit Mehrkomponenten-Hüllen und integrierter Befestigungsöse, VDE-geprüft	2,5	1,6	50,0		16,5	9,0	3,0	2,5	155
25 21 160	050476	160		schwarz atramentiert	poliert	mit Kunststoff überzogen	2,5	1,6	50,0	23,0	16,5	9,0	3,0	2,5	116
25 25 160	016007	160		verchromt	verchromt	mit Mehrkomponenten-Hüllen	2,5	1,6	50,0	23,0	16,5	9,0	3,0	2,5	143
25 26 160	052111	160		verchromt	verchromt	isoliert mit Mehrkomponenten-Hüllen, VDE-geprüft	2,5	1,6	50,0	23,0	16,5	9,0	3,0	2,5	144

* Weitere Werkzeuge mit Befestigungsöse finden Sie ab Seite 294

Flachrundzangen mit Schneide

(Storchschnabelzangen)

- ▶ Flach-runde, lange, spitz zulaufende Backen
- ▶ Verwindungstolerante, elastische Präzisionsspitzen
- ▶ Geeignet für feinere Greif- und Schneidarbeiten; auch an leicht bis mittelschwer zugänglichen Stellen

> Mit Schneiden für weichen, mittelharten und harten Draht
 > Schneiden zusätzlich induktiv gehärtet, Schneidenhärte ca. 61 HRC
 > Vanadin-Elektrostahl, geschmiedet, mehrstufig ölgehärtet
 > DIN ISO 5745

26 16 200 T / 26 26 200 T*

> Zangen mit integrierter isolierter Befestigungsöse zum Anbringen einer Absturzsicherung

26 12 200 T / 26 15 200 T / 26 22 200 T / 26 25 200 T*

> Zangen mit Befestigungsöse zum Anbringen einer Absturzsicherung

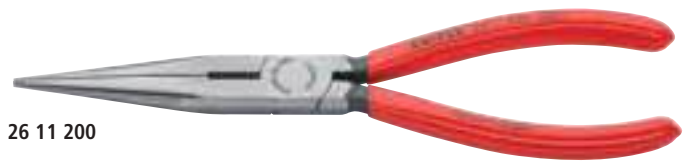

26 11 200

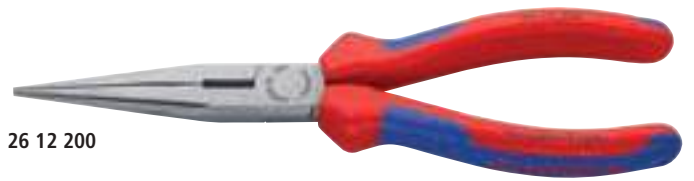

26 12 200

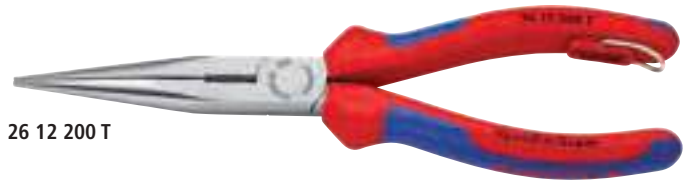

26 12 200 T

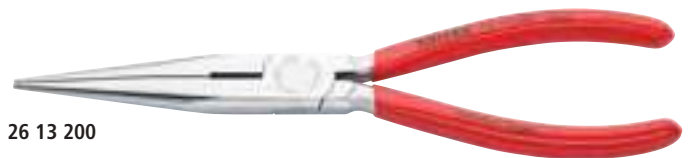

26 13 200



26 15 200

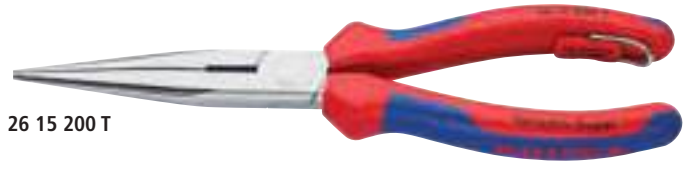

26 15 200 T



26 16 200









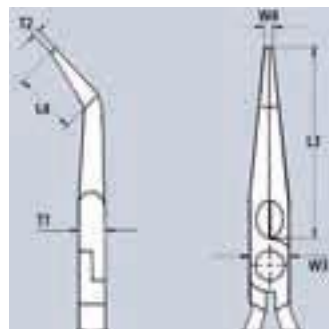
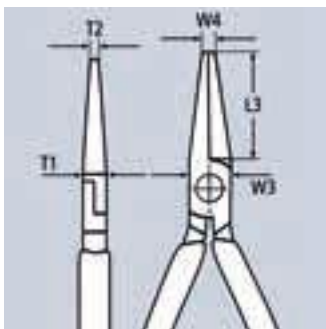

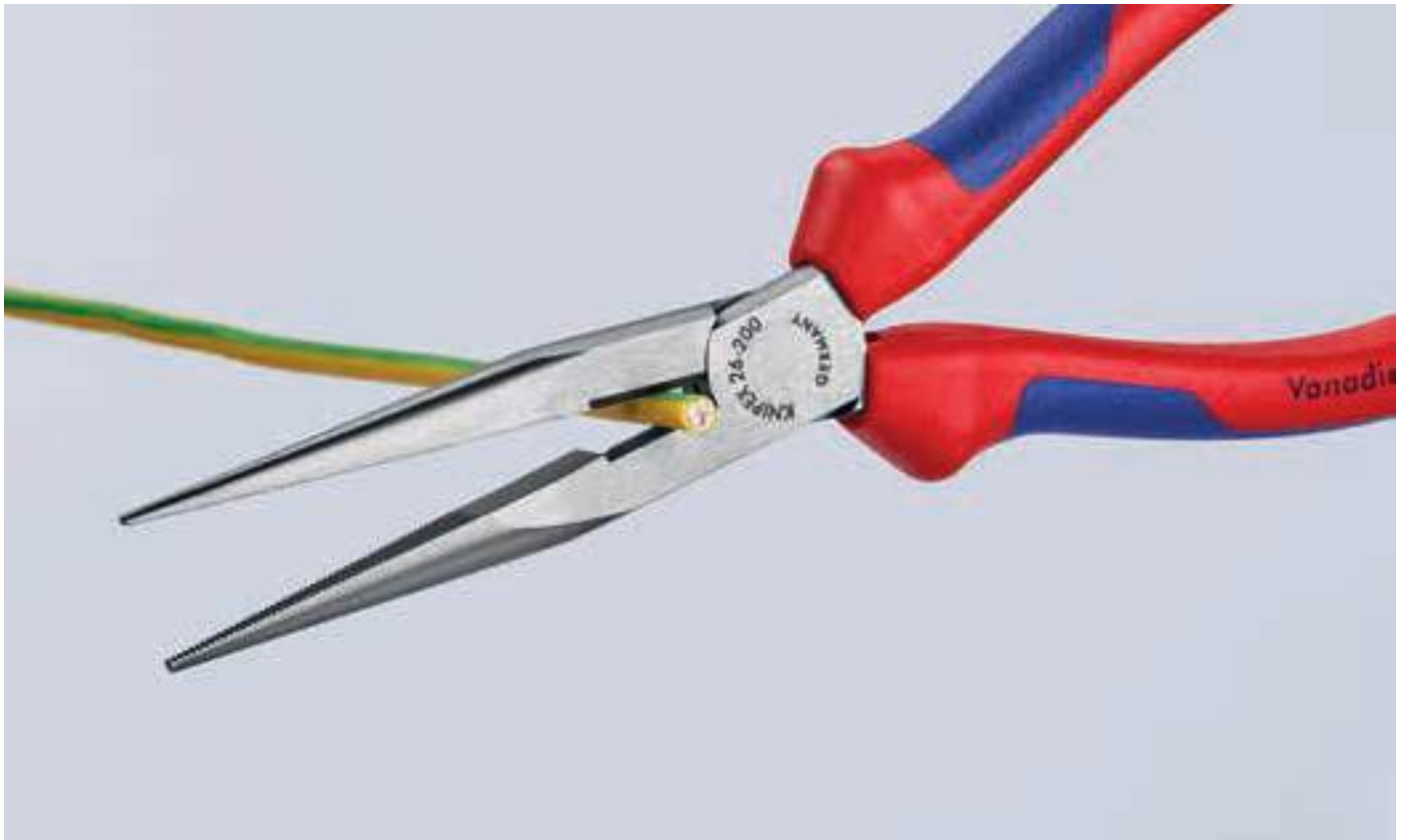

























































































26 17 200



26 25 200





Artikel-Nr.	EAN 4003773-	↔ mm	   	Zange	Kopf	Griffe	Schneidkapazitäten		Abmessungen						
							● Ø mm	● Ø mm	L3 mm	L4 mm	W3 mm	T1 mm	W4 mm	T2 mm	Δ g
26 11 200	022824	200	   	schwarz atramentiert	poliert	mit Kunststoff überzogen	3,2	2,2	73,0		18,0	9,5	3,0	2,5	170
26 12 200	023142	200	   	schwarz atramentiert	poliert	mit Mehrkomponenten-Hüllen	3,2	2,2	73,0		18,0	9,5	3,0	2,5	201
26 12 200 T	079989	200	   	schwarz atramentiert	poliert	mit Mehrkomponenten-Hüllen und integrierter Befestigungsöse	3,2	2,2	73,0		18,0	9,5	3,0	2,5	200
26 13 200	040590	200	   	verchromt	verchromt	mit Kunststoff überzogen	3,2	2,2	73,0		18,0	9,5	3,0	2,5	169
26 15 200	035022	200	   	verchromt	verchromt	mit Mehrkomponenten-Hüllen	3,2	2,2	73,0		18,0	9,5	3,0	2,5	198
26 15 200 T	079996	200	   	verchromt	verchromt	mit Mehrkomponenten-Hüllen und integrierter Befestigungsöse	3,2	2,2	73,0		18,0	9,5	3,0	2,5	204
26 16 200	022831	200	      	verchromt	verchromt	isoliert mit Mehrkomponenten-Hüllen, VDE-geprüft	3,2	2,2	73,0		18,0	9,5	3,0	2,5	206
26 16 200 T	081449	200	      	verchromt	verchromt	isoliert mit Mehrkomponenten-Hüllen und integrierter Befestigungsöse, VDE-geprüft	3,2	2,2	73,0		18,0	9,5	3,0	2,5	215
26 17 200	016069	200	      	verchromt	verchromt	tauchisoliert, VDE-geprüft	3,2	2,2	73,0		18,0	9,5	3,0	2,5	212
26 21 200	022848	200	    	schwarz atramentiert	poliert	mit Kunststoff überzogen	3,2	2,2	73,0	23,0	18,0	9,5	3,0	2,5	171
26 22 200	023135	200	    	schwarz atramentiert	poliert	mit Mehrkomponenten-Hüllen	3,2	2,2	73,0	23,0	18,0	9,5	3,0	2,5	197
26 22 200 T	080008	200	    	schwarz atramentiert	poliert	mit Mehrkomponenten-Hüllen und integrierter Befestigungsöse	3,2	2,2	73,0	23,0	18,0	9,5	3,0	2,5	202
26 25 200	035039	200	    	verchromt	verchromt	mit Mehrkomponenten-Hüllen	3,2	2,2	73,0	23,0	18,0	9,5	3,0	2,5	199
26 25 200 T	080015	200	    	verchromt	verchromt	mit Mehrkomponenten-Hüllen und integrierter Befestigungsöse	3,2	2,2	73,0	23,0	18,0	9,5	3,0	2,5	205
26 26 200	022855	200	       	verchromt	verchromt	isoliert mit Mehrkomponenten-Hüllen, VDE-geprüft	3,2	2,2	73,0	23,0	18,0	9,5	3,0	2,5	204
26 26 200 T	081456	200	       	verchromt	verchromt	isoliert mit Mehrkomponenten-Hüllen und integrierter Befestigungsöse, VDE-geprüft	3,2	2,2	73,0	23,0	18,0	9,5	3,0	2,5	215
26 27 200	016090	200	       	verchromt	verchromt	tauchisoliert, VDE-geprüft	3,2	2,2	73,0	23,0	18,0	9,5	3,0	2,5	220

Montierzangen

► Besonders gut geeignet für Greif-, Justier- und Montagearbeiten mit höherer Greifkraft

- > Vorteilhaft einsetzbar für Arbeiten an schwer zugänglichen Stellen, z. B. in engen und tiefen Schaltschränken
- > Greifflächen gezahnt
- > Spezial-Werkzeugstahl in Sondergüte, geschmiedet, ölgehärtet

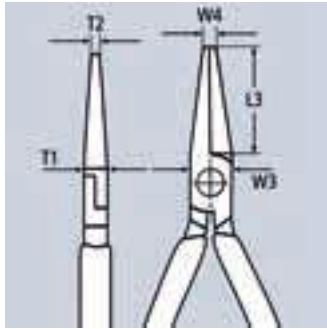

Artikel-Nr.	EAN 4003773-	↔ mm	Zange	Kopf	Griffe	Abmessungen					⚖ g	
						L3 mm	W3 mm	T1 mm	W4 mm	T2 mm		
28 01 200	044468	200		schwarz atramentiert	poliert	mit Kunststoff überzogen	33,0	13,5	10,5	4,0	10,5	180
28 21 200	028246	200		schwarz atramentiert	poliert	mit Kunststoff überzogen	34,0	13,5	10,5	3,0	3,0	187

Montierzangen

mit Querprofilen

► Für Greif-, Justier- und Montagearbeiten an schwer zugänglichen Stellen dank schlanker, sehr langer Bauform

- > Schonendes und trotzdem sicheres Greifen, Halten und Führen kleiner Kupferrohre, Schrauben und Kabel sowie anderer Rundteile durch gefräste Nuten mit glatter Oberfläche
- > Verzahntes Brennerloch zum Greifen von Rundteilen
- > Besonders geeignet für Arbeiten im Kfz-Gewerbe (z. B. im Motorraum), in der Montage und im Maschinenbau
- > Schlankes und trotzdem robustes Werkzeug
- > Geschmiedet aus Spezial-Werkzeugstahl, in Öl gehärtet
- > DIN ISO 5745

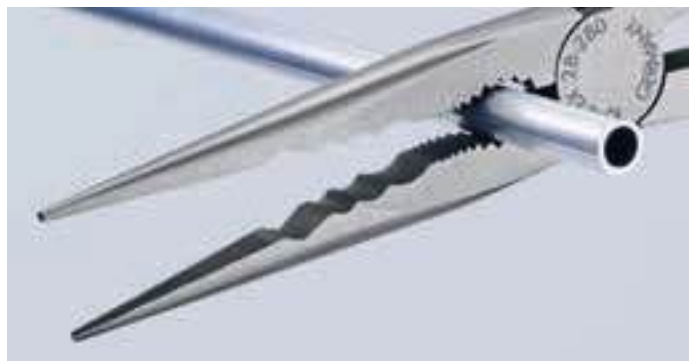

Wellen-Greifprofil: Querprofile zum Greifen, Halten und Führen

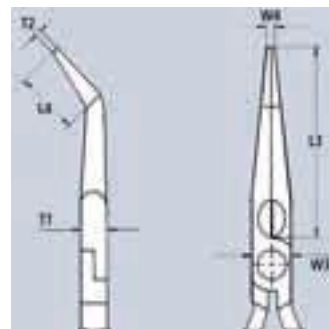
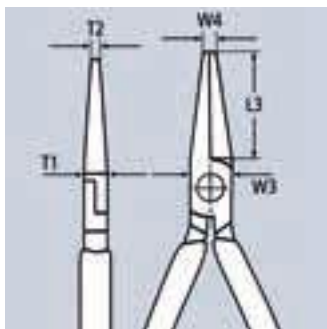

Artikel-Nr.	EAN 4003773-	↔ mm	Zange	Kopf	Griffe	Abmessungen					⚖ g		
						L3 mm	L4 mm	W3 mm	T1 mm	W4 mm		T2 mm	
28 71 280	079415	280		schwarz atramentiert	poliert	mit Kunststoff überzogen	76,5		20,0	9,0	3,0	2,5	235
28 81 280	079422	280		schwarz atramentiert	poliert	mit Kunststoff überzogen	70,0	20,0	20,0	9,0	2,5	2,5	235

Telefonzangen

► Besonders schlanke, flach zulaufende Spitzen

- > Greifflächen kreuzgezahnt
- > Chrom-Vanadin-Elektrostahl, geschmiedet, ölgehärtet
- > DIN ISO 5745

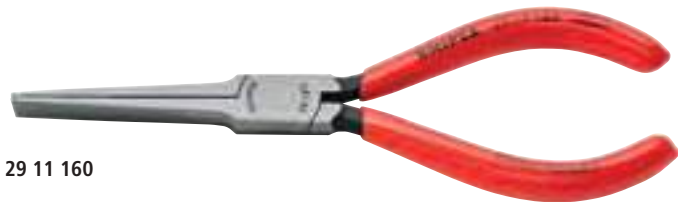

29 11 160

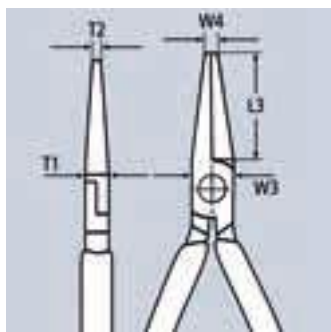

Artikel-Nr.	EAN	↔ mm	☒ ☐	Zange	Kopf	Griffe	Abmessungen					
							L3 mm	W3 mm	T1 mm	W4 mm	T2 mm	⚖ g
29 11 160	016175	160	☒ ☐	schwarz atramentiert	poliert	mit Kunststoff überzogen	55,0	14,0	8,0	2,5	8,5	103

Telefonzangen

► Besonders schlanke, feine Spitzen
► Auch als Löt-Spitzzange zu verwenden

- > Greifflächen kreuzgezahnt
- > Chrom-Vanadin-Elektrostahl, geschmiedet, ölgehärtet
- > DIN ISO 5745

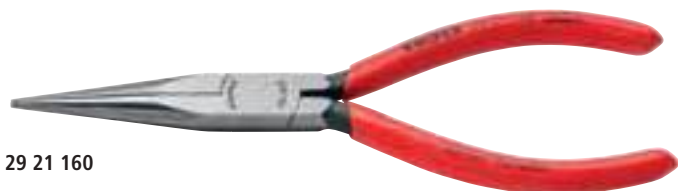

29 21 160

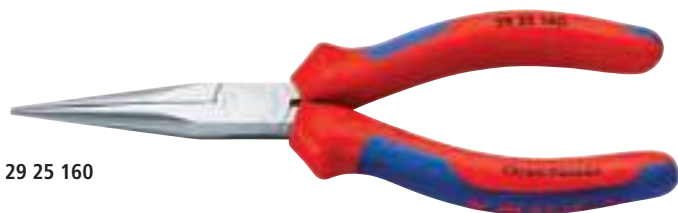

29 25 160

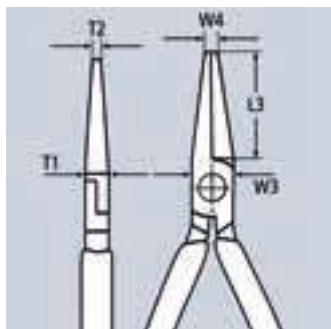

Artikel-Nr.	EAN	↔ mm	☒ ☐	Zange	Kopf	Griffe	Abmessungen					
							L3 mm	W3 mm	T1 mm	W4 mm	T2 mm	⚖ g
29 21 160	043454	160	☒ ☐ ⊖	schwarz atramentiert	poliert	mit Kunststoff überzogen	54,0	14,0	9,0	2,0	2,0	112
29 25 160	043478	160	☒ ☐ ⊖	verchromt	verchromt	mit Mehrkomponenten-Hüllen	54,0	14,0	9,0	2,0	2,0	139

Langbeckzangen

► Hoch belastbar und verschleißarm

- > Geeignet zum Greifen an leicht zugänglichen Stellen
- > Chrom-Vanadin-Elektrostahl, geschmiedet, ölgehärtet
- > DIN ISO 5745

Form 1

- > Lange, flache Backen; Greifflächen gezahnt

Form 2

- > Lange, flach-runde Backen; Greifflächen gezahnt

Form 3

- > Lange, runde Backen; Greifflächen glatt geschliffen

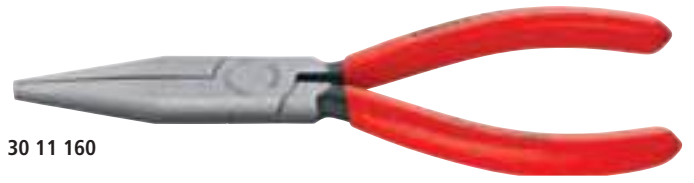
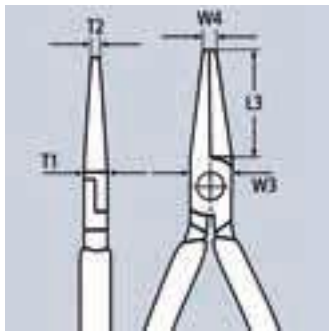

30 11 160

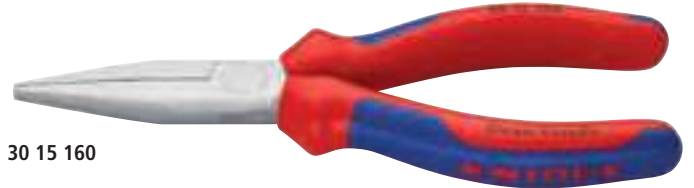

30 15 160



30 16 160



30 25 160



30 31 160



30 36 160

Artikel-Nr.	EAN 4003773-	↔ mm		Form	Zange	Kopf	Griffe	Abmessungen					
								L3 mm	W3 mm	T1 mm	W4 mm	T2 mm	Δ g
30 11 140	033936	140		1	schwarz atramentiert	poliert	mit Kunststoff überzogen	42,0	15,0	8,0	2,5	4,0	86
30 11 160	023128	160		1	schwarz atramentiert	poliert	mit Kunststoff überzogen	46,5	16,5	9,5	3,0	5,0	121
30 13 140	016298	140		1	verchromt	verchromt	mit Kunststoff überzogen	42,0	15,0	8,0	2,5	4,0	87
30 13 160	043485	160		1	verchromt	verchromt	mit Kunststoff überzogen	46,5	16,5	9,5	3,0	5,0	118
30 15 140	042914	140		1	verchromt	verchromt	mit Mehrkomponenten-Hüllen	42,0	15,0	8,0	2,5	4,0	106
30 15 160	035046	160		1	verchromt	verchromt	mit Mehrkomponenten-Hüllen	46,5	16,5	9,5	3,0	5,0	149
30 16 160	001904	160		1	verchromt	verchromt	isoliert mit Mehrkomponenten-Hüllen, VDE-geprüft	46,5	16,5	9,5	3,0	5,0	150
30 21 140	042433	140		2	schwarz atramentiert	poliert	mit Kunststoff überzogen	42,0	15,0	8,0	2,5	2,0	95
30 21 160	035053	160		2	schwarz atramentiert	poliert	mit Kunststoff überzogen	50,0	16,5	9,5	3,0	2,5	121
30 23 140	016373	140		2	verchromt	verchromt	mit Kunststoff überzogen	42,0	15,0	8,0	2,5	2,0	95
30 25 160	035060	160		2	verchromt	verchromt	mit Mehrkomponenten-Hüllen	50,0	16,5	9,5	3,0	2,5	151
30 25 140	001980	140		2	verchromt	verchromt	mit Mehrkomponenten-Hüllen	42,0	15,0	8,0	2,5	2,0	114
30 31 160	035077	160		3	schwarz atramentiert	poliert	mit Kunststoff überzogen	41,0	16,5	9,5	5,0	2,5	110
30 33 160	043539	160		3	verchromt	verchromt	mit Kunststoff überzogen	41,0	16,5	9,5	5,0	2,5	111
30 35 140	043102	140		3	verchromt	verchromt	mit Mehrkomponenten-Hüllen	37,5	15,0	8,0	4,0	2,0	102
30 35 160	035084	160		3	verchromt	verchromt	mit Mehrkomponenten-Hüllen	41,0	16,5	9,5	5,0	2,5	138
30 36 160	002123	160		3	verchromt	verchromt	isoliert mit Mehrkomponenten-Hüllen, VDE-geprüft	41,0	16,5	9,5	5,0	2,5	141

Greifzangen

(Nadelzangen)

- ▶ Präzisionszangen für feinste Montage-, Biege- und Justierarbeiten
- ▶ Schlank und ergonomisch geformt für Arbeiten an schwer zugänglichen Stellen

- > Glatt geschliffene Greifflächen
- > Kanten sorgfältig entgratet
- > Chrom-Vanadin-Elektrostahl, geschmiedet, ölgehärtet

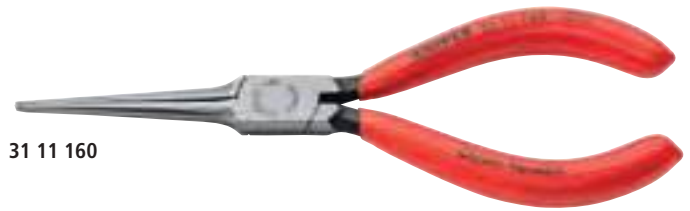

31 11 160



31 15 160

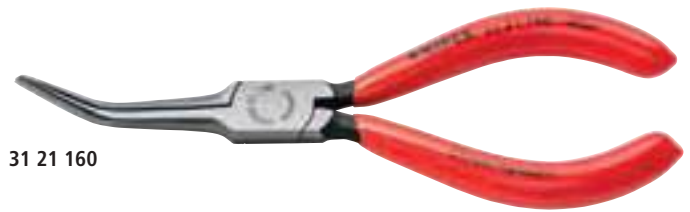

31 21 160

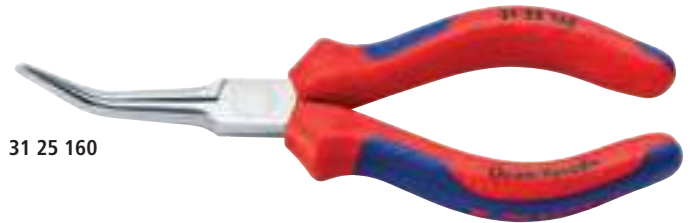

31 25 160

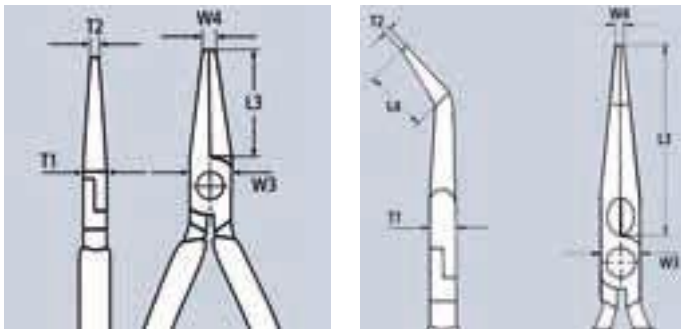

Artikel-Nr.	EAN 4003773-	↔ mm	Zange	Kopf	Griffe	Abmessungen						
						L3 mm	L4 mm	W3 mm	T1 mm	W4 mm	T2 mm	Δ g
31 11 160	044475	160	schwarz atramentiert	poliert	mit Kunststoff überzogen	55,0		16,0	7,5	1,8	2,5	100
31 15 160	016465	160	verchromt	verchromt	mit Mehrkomponenten-Hüllen	55,0		16,0	7,5	1,8	2,5	124
31 21 160	046790	160	$\angle 45^\circ$ schwarz atramentiert	poliert	mit Kunststoff überzogen	55,0	27,0	16,0	7,5	1,8	2,5	97
31 25 160	016489	160	$\angle 45^\circ$ verchromt	verchromt	mit Mehrkomponenten-Hüllen	55,0	27,0	16,0	7,5	1,8	2,5	123



Justierzangen

► Zum Greifen von Bauteilen und Drähten mit kleinem Durchmesser sowie zum Biegen von Kontakt- und Relaisfedern

- > Polierte Greifflächen
- > Kanten sorgfältig entgratet
- > Spezial-Werkzeugstahl in Sondergüte, geschmiedet, ölgehärtet



32 11 135

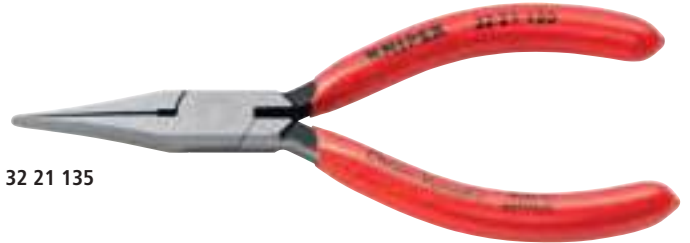

32 21 135

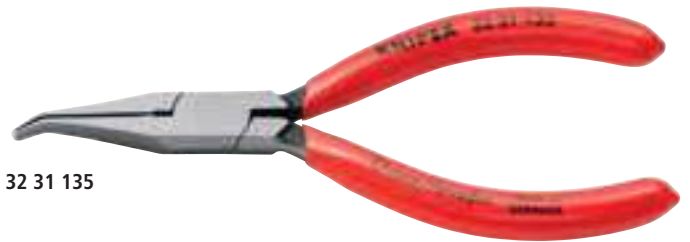

32 31 135

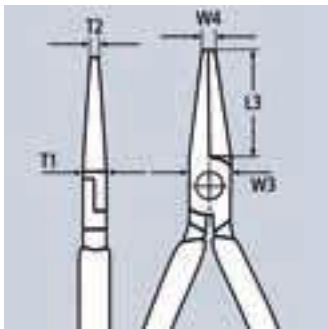

Artikel-Nr.	EAN 4003773-	↔ mm	Zange	Kopf	Griffe	Abmessungen					g
						L3 mm	W3 mm	T1 mm	W4 mm	T2 mm	
32 11 135	035091	135	schwarz atramentiert	poliert	mit Kunststoff überzogen	34,0	12,5	7,0	1,0	1,5	73
32 21 135	043553	135	schwarz atramentiert	poliert	mit Kunststoff überzogen	34,0	12,5	7,0	1,0	3,5	74
32 31 135	043560	135	schwarz atramentiert	poliert	mit Kunststoff überzogen	32,0	12,5	7,0	1,0	3,5	73

Weberzangen

► Lange, breite und dünn zulaufende Backen

- > Greifflächen glatt
- > 9,0 mm breite Backen, auf 1,5 mm dünn zulaufend
- > Chrom-Vanadin-Elektrostahl, geschmiedet, ölgehärtet



33 01 160

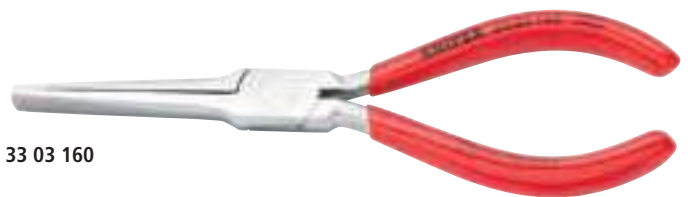

33 03 160

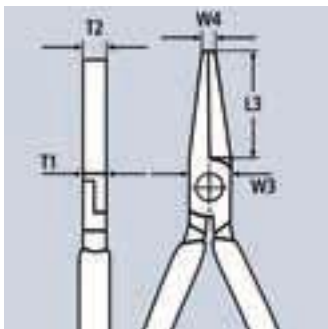

Artikel-Nr.	EAN 4003773-	↔ mm	Zange	Kopf	Griffe	Abmessungen					g
						L3 mm	W3 mm	T1 mm	W4 mm	T2 mm	
33 01 160	016663	160	schwarz atramentiert	poliert	mit Kunststoff überzogen	55,0	15,0	7,5	3,0	9,0	103
33 03 160	016670	160	verchromt	verchromt	mit Kunststoff überzogen	55,0	15,0	7,5	3,0	9,0	103

Greifzangen

► Präzisionszangen für feine Montagearbeiten,
z. B. in Elektronik und Feinmechanik

- > Zum Greifen, Halten und Biegen und Justieren
- > Spitzen präzisionsgeschliffen
- > Greifflächen glatt
- > Kanten sorgfältig entgratet
- > Eingelegtes Gelenk
- > Spezial-Werkzeugstahl in Sondergüte, geschmiedet, ölgehärtet
- > DIN ISO 9655

Form 1

> Flache, breite Backen

Form 2

> Flache, spitze Backen

Form 3

> Flach-runde Backen

Form 4

> Runde, spitze Backen zum Anbiegen von Drahtösen



37 11 125



37 13 125

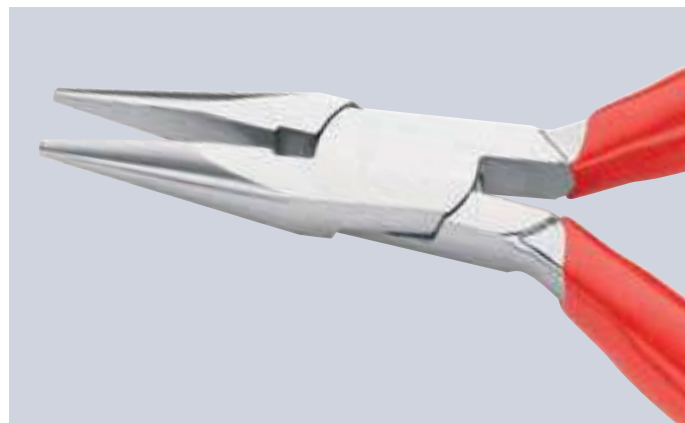

37 21 125



37 23 125



37 31 125



37 33 125

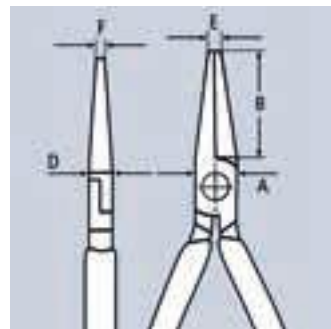

37 41 125



37 43 125

Artikel-Nr.	EAN 4003773-	↔ mm		Form	Kopf	Griffe	Abmessungen					⚖ g
							B mm	A mm	D mm	E mm	F mm	
37 11 125	014287	125		1	poliert	mit Kunststoff überzogen	27,0	12,5	7,0	2,0	5,5	76
37 13 125	043638	125		1	verchromt	mit Kunststoff überzogen	27,0	12,5	7,0	2,0	5,5	71
37 21 125	035138	125		2	poliert	mit Kunststoff überzogen	27,0	12,5	7,0	2,0	2,0	74
37 23 125	043645	125		2	verchromt	mit Kunststoff überzogen	27,0	12,5	7,0	2,0	2,0	72
37 31 125	035145	125		3	poliert	mit Kunststoff überzogen	27,0	12,5	7,0	2,0	1,6	74
37 33 125	016960	125		3	verchromt	mit Kunststoff überzogen	27,0	12,0	7,0	2,0	1,6	78
37 41 125	035152	125		4	poliert	mit Kunststoff überzogen	27,0	14,5	8,0	2,0	1,0	76
37 43 125	043652	125		4	verchromt	mit Kunststoff überzogen	27,0	14,5	8,0	2,0	1,0	76

Mechanikerzangen

► Hohe Biegefestigkeit der Zangenspitzen

- > Greifflächen kreuzgezahnt
- > Vanadin-Elektrostahl, geschmiedet, ölgehärtet
- > DIN ISO 5745

38 21 200 / 38 25 200

- > 40° gewinkelte Backen

38 31 200 / 38 35 200 / 38 35 200 T

- > Spitze geschweift

38 35 200 T*

- > Zange mit Befestigungsöse zum Anbringen einer Absturzsicherung

38 71 200

- > 70° gewinkelte, flach-runde Backen zum Ziehen von Splinten; für Greifaufgaben an schlecht zugänglichen Stellen

38 91 200 / 38 95 200

- > 45° gewinkelte, flach-runde, lange Backen, auch zum Greifen von Zündkerzensteckern und Rundteilen (Zündkerzenstecker-Ziehzange)



38 11 200



38 15 200

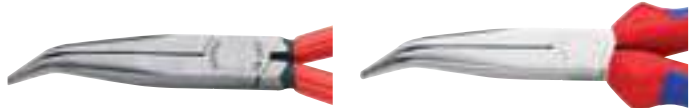

38 21 200

38 25 200



38 31 200

38 35 200

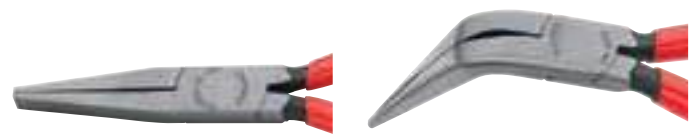

38 41 190

38 71 200



38 91 200

38 95 200

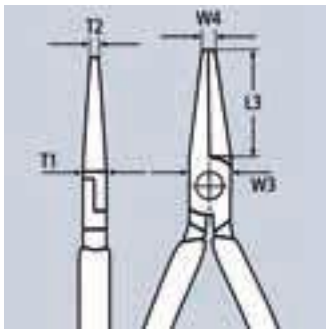

Artikel-Nr.	EAN 4003773-	↔ mm	☒ ⊖	Zange	Kopf	Griffe	Abmessungen					Δ g
							L3 mm	W3 mm	T1 mm	W4 mm	T2 mm	
38 11 200	035169	200	☒ ⊖	schwarz atramentiert	poliert	mit Kunststoff überzogen	73,0	17,5	9,5	3,0	2,5	179
38 15 200	039594	200	☒ ⊖	verchromt	verchromt	mit Mehrkomponenten-Hüllen	73,0	17,5	9,5	3,0	2,5	209
38 21 200	035176	200	☒ ⊖ ∠40°	schwarz atramentiert	poliert	mit Kunststoff überzogen	73,0	17,5	9,5	3,0	2,5	175
38 25 200	043669	200	☒ ⊖ ∠40°	verchromt	verchromt	mit Mehrkomponenten-Hüllen	73,0	17,5	9,5	3,0	2,5	209
38 31 200	040712	200	☒ ⊖	schwarz atramentiert	poliert	mit Kunststoff überzogen	73,0	17,5	9,5	3,0	2,5	176
38 35 200	017134	200	☒ ⊖	verchromt	verchromt	mit Mehrkomponenten-Hüllen	73,0	17,5	9,5	3,0	2,5	205
38 35 200 T	083771	200	☒ ⊖	verchromt	verchromt	mit Mehrkomponenten-Hüllen, mit integrierter Befestigungsöse zum Anbringen einer Absturzsicherung	73,0	17,5	9,5	3,0	2,5	210
38 71 200	017202	200	☒ ⊖ ∠70°	schwarz atramentiert	poliert	mit Kunststoff überzogen	73,0	17,5	9,5	3,0	2,0	174
38 91 200	017219	200	☒ ⊖ ∠45°	schwarz atramentiert	poliert	mit Kunststoff überzogen	73,0	17,5	9,5		2,5	177
38 95 200	017233	200	☒ ⊖ ∠45°	verchromt	verchromt	mit Mehrkomponenten-Hüllen	73,0	17,5	9,5		2,5	207

Universal-Gripzangen

- > Halten Rund-, Profil- und Flachmaterial sicher fest
- > Hoch belastbar
- > Mit Stellschraube und Lösehebel
- > Einhandbedienung
- > Hoher Spanndruck durch Kniehebelübersetzung
- > Zangenkörper: Walzstahl, hochfest
- > Greifbacken: Chrom-Vanadin-Elektrostahl, geschmiedet

40 14 250

- > Mit einer schwenkbaren Backe



40 04 250



40 14 250



Artikel-Nr.	EAN	↔ mm		Zange	○ mm	□ mm	⬡ mm	⚖ g
40 04 180	022190	180	▨	verzinkt	35,0	25,0	32,0	310
40 04 250	002710	250	▨	verzinkt	35,0	30,0	32,0	521
40 14 250	080329	250	▨	verzinkt	43,0	42,0	45,0	600



Gripzangen

- > Halten Rund-, Profil- und Flachmaterial sicher fest
- > Hoch belastbar
- > Mit Stellschraube und Lösehebel
- > Einhandbedienung
- > Hoher Spanndruck durch Kniehebelübersetzung
- > Zangenkörper: Walzstahl, hochfest
- > Greifbacken: Chrom-Vanadin-Elektrostahl, geschmiedet

Form 0

- > Backen für Rundmaterial, mit Drahtschneider

Form 1

- > Backen mit Doppelprisma für Rund-, Profil- und Flachmaterial

Form 2

- > Gerade Backen für Flachmaterial

Form 3

- > Langbeck-Gripzange, schmale, lange Backen

Form 4

- > Langbeck-Gripzange, schmale, lange Backen; gut geeignet für schwer zugängliche Bereiche; nicht verzahnter Greifbereich zum Abklemmen von Schläuchen



41 04 250



41 14 250



41 24 225



41 34 165



41 44 200



Artikel-Nr.	EAN 4003773-	↔ mm		Form	Zange	Schneidkapazitäten				⚖ g
						● Ø mm	○ mm	□ mm	⬡ mm	
41 04 180	002741	180				2,0	30,0	20,0	30,0	363
41 04 250	002758	250	▨	0	verzinkt	3,0	40,0	20,0	30,0	517
41 04 300	022183	300				3,2	65,0	30,0	34,0	923
41 14 250	023470	250	▨	1	verzinkt		36,0	36,0	36,0	557
41 24 225	023487	225	▨	2	verzinkt		25,0	16,0	30,0	504
41 34 165	047858	165	▨	3	verzinkt		20,0	10,0	24,0	189
41 44 200	080343	200	▨ ∠70°	4	verzinkt		20,0	20,0	30,0	400

Schweiß-Gripzangen

- > Zum Klemmen, Spannen und Halten von diversen Profilen
- > Hoch belastbar
- > Mit Stellschraube und Lösehebel
- > Einhandbedienung
- > Hoher Spanndruck durch Kniehebelübersetzung
- > Zangenkörper: Walzstahl, hochfest

42 14 280

- > Spannt nebeneinander liegendes Profil- oder Flachmaterial beim Schweißen
- > Auch für Profile mit Stegen bis zu 15 mm Höhe

42 24 280

- > Spannt zentrisch nebeneinander liegendes Rund- oder Rohrmaterial beim Schweißen

42 34 280

- > Greifbacken aus Chrom-Vanadin-Stahl, gesenkgeschmiedet
- > Spannt sperrige Werkstücke und Profile mit hohen Stegen bis zu 40 mm

42 44 280

- > Mit beweglichen Backen
- > Greifbacken aus Chrom-Vanadin-Stahl, gesenkgeschmiedet
- > Spannt ausgleichend sperrige Werkstücke und Profile mit hohen Stegen bis zu 40 mm



42 14 280



42 24 280



42 34 280



42 44 280



Artikel-Nr.	EAN 4003773-	↔ mm	Zange	○↔ mm	□↔ mm	⚖ g
42 14 280	022206	280	verzinkt	30,0 – 65,0	50,0	768
42 24 280	022213	280	verzinkt	10,0 – 70,0		780
42 34 280	022220	280	verzinkt		90,0	692
42 44 280	080350	280	verzinkt		90,0	740

SICHERUNGSRING- ZANGEN

Sicherungsringzangen für Innenringe in Bohrungen	070
Sicherungsringzangen für Außenringe auf Wellen	071
Präzisions-Sicherungsringzangen für Innenringe in Bohrungen	072
– mit Überdehnungsschutz	073
Präzisions-Sicherungsringzangen für Außenringe auf Wellen	074
– mit Überdehnungsschutz	075
Sicherungsringzangen für große Innenringe bis 400 mm	076
Sicherungsringzangen für große Außenringe bis 400 mm	076
Sicherungsringwerkzeug für Innen- und Außenringe bis 1000 mm	077
Montagezangen für Sprengringe auf Wellen	078
Sicherungsringzangen für Greifringe auf Wellen	078
Sicherungsringzangen-Sets	079
Werkzeug-Box „SRZ“	083

01

02

03

04

05

06

07

08

09

10

11

12

13

14

15



48 11 J2

Sicherungsringzangen

für Innenringe in Bohrungen



- > Kräftige Form, geschmiedet
- > Abrutschhemmende, stabile Spitzen
- > Zangenkörper und Spitzen: Chrom-Vanadin-Stahl, geschmiedet, ölgehärtet

Form 1

- > DIN 5256 C; gerade Backen

Form 2

- > DIN 5256 D; 90° gewinkelte Backen

Form 3

- > In Anlehnung an DIN 5256 C und DIN 5256 D, Backen aber 45° gewinkelt



44 11 J2



44 13 J2



44 21 J21

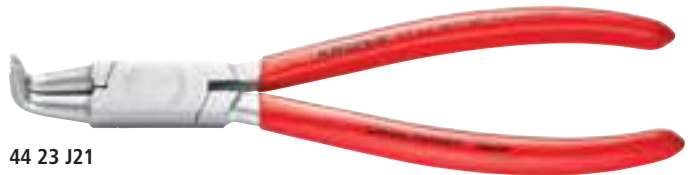

44 23 J21



44 31 J22

Artikel-Nr.	EAN	↔ mm		Form	Zange	Kopf	Griffe	Kapazität für Bohrungsdurchmesser Ø mm	Spitzen Ø mm	g
44 11 J0	4003773-040286	140	⊙	1	schwarz atramentiert	poliert	mit Kunststoff überzogen	8 – 13	0,9	88
44 11 J1	022862	140						12 – 25	1,3	88
44 11 J2	022879	180						19 – 60	1,8	135
44 11 J3	033943	225						40 – 100	2,3	196
44 11 J4	042549	320						85 – 140	3,2	469
44 13 J0	048176	140	⊙	1	verchromt	verchromt	mit Kunststoff überzogen	8 – 13	0,9	89
44 13 J1	042938	140						12 – 25	1,3	88
44 13 J2	042945	180						19 – 60	1,8	138
44 13 J3	042952	225						40 – 100	2,3	194
44 13 J4	017301	320						85 – 140	3,2	463
44 21 J01	040132	130	⊙ 90°	2	schwarz atramentiert	poliert	mit Kunststoff überzogen	8 – 13	0,9	88
44 21 J11	022886	130						12 – 25	1,3	88
44 21 J21	022893	170						19 – 60	1,8	139
44 21 J31	033769	215						40 – 100	2,3	196
44 21 J41	043683	300						85 – 140	3,2	462
44 23 J11	042969	130	⊙ 90°	2	verchromt	verchromt	mit Kunststoff überzogen	12 – 25	1,3	89
44 23 J21	042976	170						19 – 60	1,8	138
44 23 J31	042983	215						40 – 100	2,3	200
44 31 J02	066941	140	⊙ 45°	3	schwarz atramentiert	poliert	mit Kunststoff überzogen	8 – 13	0,9	90
44 31 J12	066958	140						12 – 25	1,3	90
44 31 J22	066965	180						19 – 60	1,8	140
44 31 J32	066972	225						40 – 100	2,3	195
44 31 J42	066989	310						85 – 140	3,2	465

Sicherungsringzangen

für Außenringe auf Wellen

- > Kräftige Form, geschmiedet
- > Abrutschhemmende, stabile Spitzen
- > Zangenkörper und Spitzen: Chrom-Vanadin-Stahl, geschmiedet, ölgehärtet



Form 1

- > DIN 5254 A; gerade Backen

Form 2

- > DIN 5254 B; 90° gewinkelte Backen

Form 3

- > In Anlehnung an DIN 5254 A und DIN 5254 B, Backen aber 45° gewinkelt



46 13 A2



46 21 A21



46 31 A22

Artikel-Nr.	EAN 4003773-	↔ mm		Form	Zange	Kopf	Griffe	Kapazität für Wellendurchmesser Ø mm	Spitzen Ø mm	⚖ g
46 11 A0	033950	140	Ø MM	1	schwarz atramentiert	poliert	mit Kunststoff überzogen	3 – 10	0,9	85
46 11 A1	022909	140						10 – 25	1,3	86
46 11 A2	022916	180						19 – 60	1,8	134
46 11 A3	033974	210						40 – 100	2,3	220
46 11 A4	042532	320						85 – 140	3,2	505
46 13 A0	017417	140	Ø MM	1	verchromt	verchromt	mit Kunststoff überzogen	3 – 10	0,9	85
46 13 A1	042990	140						10 – 25	1,3	82
46 13 A2	043003	180						19 – 60	1,8	133
46 13 A3	043010	210						40 – 100	2,3	211
46 21 A01	033967	125	Ø MM ∠90°	2	schwarz atramentiert	poliert	mit Kunststoff überzogen	3 – 10	0,9	85
46 21 A11	023005	125						10 – 25	1,3	85
46 21 A21	022923	170						19 – 60	1,8	132
46 21 A31	033981	200						40 – 100	2,3	219
46 21 A41	039365	300						85 – 140	3,2	510
46 23 A01	017509	125	Ø MM ∠90°	2	verchromt	verchromt	mit Kunststoff überzogen	3 – 10	0,9	84
46 23 A11	043027	125						10 – 25	1,3	84
46 23 A21	043034	170						19 – 60	1,8	132
46 23 A31	043041	200						40 – 100	2,3	221
46 31 A02	066996	130	Ø MM ∠45°	3	schwarz atramentiert	poliert	mit Kunststoff überzogen	3 – 10	0,9	83
46 31 A12	067009	130						10 – 25	1,3	85
46 31 A22	067016	185						19 – 60	1,8	133
46 31 A32	067023	210						40 – 100	2,3	213
46 31 A42	067030	310						85 – 140	3,2	511

Präzisions-Sicherungsringzangen

für Innenringe in Bohrungen

- ▶ Hoch belastbar im Dauereinsatz: bis zu 10-fach höhere Standzeit gegenüber angedrehten Spitzen
- ▶ Mit eingesetzten Spitzen für sicheres Arbeiten

- > Große Auflageflächen an den Spitzen: keine Verwindung der Ringe, leichte Montage
- > Geschraubtes Gelenk: präziser, spielfreier Gang der Zange
- > Rutschhemmender Kunststoffüberzug an den Griffen
- > Eingesetzte Spitzen: Federstahldraht, gezogen
- > Zangenkörper: Chrom-Vanadin-Elektrostahl, geschmiedet, ölgehärtet

Form 1

- > DIN 5256 C; gerade Backen

Form 2

- > DIN 5256 D; 90° gewinkelte Backen



48 11 J2



48 21 J21

Spitzenqualität

Leichte und sichere Montage: formschlüssig eingesetzte und verpresste Spitzen aus hochverdichtetem Federstahl bieten hohe Sicherheit gegen Überlastung, z. B. bei der Demontage festsitzender Ringe.

Große Auflageflächen und die Stellung der Spitzen erschweren ein Abspringen der Ringe.



Stabile, eingesetzte Spitzen aus hochverdichtetem Federstahl

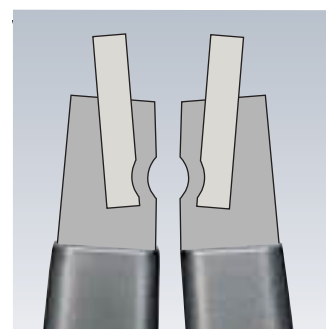

Formschluss durch Verpressung

Präzision und Haltbarkeit

Für die Spitzen wird ein hochverdichteter Federstahl mit einer riefenfreien Oberfläche eingesetzt. Hierdurch ist die Spitze dynamisch und statisch höher belastbar. Die Spitzen sind bei einmaliger Überlastung um 30 % stabiler gegenüber herkömmlichen Zangen, bei gleichzeitig guter Zugänglichkeit in der Montage. Bei dynamischer Belastung hält die Spitze bis zu 10 mal länger! Bei den Präzisions-Sicherungsringzangen werden die Spitzen durch Kaltverformung befestigt. Die Spitzen sind unverlierbar!

Artikel-Nr.	EAN 4003773-	↔ mm	Form	Zange	Griffe	Kapazität für Bohrungsdurchmesser Ø mm	Spitzen Ø mm	⚖ g
48 11 J0	048510	140	1	grau atramentiert	mit rutschhemmendem Kunststoff überzogen	8 – 13	0,9	105
48 11 J1	048527	140				12 – 25	1,3	105
48 11 J2	048534	180				19 – 60	1,8	175
48 11 J3	048541	225				40 – 100	2,3	266
48 11 J4	048558	320				85 – 140	3,2	580
48 21 J01	048619	130	2	grau atramentiert	mit rutschhemmendem Kunststoff überzogen	8 – 13	0,9	105
48 21 J11	048633	130				12 – 25	1,3	105
48 21 J21	048640	165				19 – 60	1,8	175
48 21 J31	048657	210				40 – 100	2,3	265
48 21 J41	048664	305				85 – 140	3,2	576

Präzisions-Sicherungsringzangen

für Innenringe in Bohrungen mit Überdehnungsschutz

- ▶ Hoch belastbar im Dauereinsatz: bis zu 10-fach höhere Standzeit gegenüber angedrehten Spitzen
- ▶ Mit eingesetzten Spitzen für sicheres Arbeiten

- > Große Auflageflächen an den Spitzen: keine Verwindung der Ringe, leichte Montage
- > Geschraubtes Gelenk: präziser, spielfreier Gang der Zange
- > Rutschhemmender Kunststoffüberzug an den Griffen
- > Eingesetzte Spitzen: Federstahldraht, gezogen
- > Zangenkörper: Chrom-Vanadin-Elektrostahl, geschmiedet, ölgehärtet
- > Mit Überdehnungsschutz (durch Anschlag einstellbar)
- > Einstellung mittels Innensechskant-Schraube
- > Ideal für die Serienfertigung, da eine Überdehnung der Ringe wirksam vermieden wird

Form 3

- > DIN 5256 C; gerade Backen

Form 4

- > DIN 5256 D; 90° gewinkelte Backen



48 31 J3



48 41 J21



KNIPEX-Sicherungsringzangen mit Überdehnungsschutz

Zur normgerechten Montage von Sicherungsringen in der industriellen Serienfertigung. Gerade Hersteller von sensiblen, sicherheitsrelevanten Bauteilen (wie z. B. Bremsen oder Getriebe) legen größten Wert auf die Einhaltung der DIN 471 und 472. Hier wird die Montage der Ringe mithilfe von Zangen mit Überdehnungsschutz oder einem Konus gefordert.

Die KNIPEX-Sicherungsringzangen mit Überdehnungsschutz erfüllen diese Forderung und bieten zudem eine überlegene Lebensdauer.

Artikel-Nr.	EAN 4003773-	↔ mm		Form	Zange	Griffe	Kapazität für Bohrungsdurchmesser Ø mm	Spitzen Ø mm	⚖ g
48 31 J0	079552	140	○	3	grau atramentiert	mit rutschhemmendem Kunststoff überzogen	8 – 13	0,9	105
48 31 J1	073864	140					12 – 25	1,3	105
48 31 J2	073871	180					19 – 60	1,8	175
48 31 J3	073888	225					40 – 100	2,3	266
48 41 J01	079569	130	○ ∠90°	4	grau atramentiert	mit rutschhemmendem Kunststoff überzogen	8 – 13	0,9	105
48 41 J11	079576	130					12 – 25	1,3	105
48 41 J21	080695	165					19 – 60	1,8	175
48 41 J31	079590	210					40 – 100	2,3	265

Präzisions-Sicherungsringzangen

für Außenringe auf Wellen

- ▶ Hoch belastbar im Dauereinsatz: bis zu 10-fach höhere Standzeit gegenüber angedrehten Spitzen
- ▶ Mit eingesetzten Spitzen für sicheres Arbeiten

- > Große Auflageflächen an den Spitzen: keine Verwindung der Ringe, leichte Montage
- > Geschraubtes Gelenk: präziser, spielfreier Gang der Zange
- > Im Gelenk liegende Öffnungsfeder, geschützt und unverlierbar
- > Rutschhemmender Kunststoffüberzug an den Griffen
- > Eingesetzte Spitzen: Federstahldraht, gezogen
- > Zangenkörper: Chrom-Vanadin-Elektrostahl, geschmiedet, ölgehärtet

Form 1

- > DIN 5254 A; gerade Backen

Form 2

- > DIN 5254 B; 90° gewinkelte Backen



49 11 A2



49 21 A21

Spitzenqualität

Leichte und sichere Montage: formschlüssig eingesetzte und verpresste Spitzen aus hochverdichtetem Federstahl bieten hohe Sicherheit gegen Überlastung, z. B. bei der Demontage festsitzender Ringe.

Große Auflageflächen und die Stellung der Spitzen erschweren ein Abspringen der Ringe.

Präzision und Haltbarkeit

Für die Spitzen wird ein hochverdichteter Federstahl mit einer riefenfreien Oberfläche eingesetzt. Hierdurch ist die Spitze dynamisch und statisch höher belastbar. Die Spitzen sind bei einmaliger Überlastung um 30 % stabiler gegenüber herkömmlichen Zangen, bei gleichzeitig guter Zugänglichkeit in der Montage. Bei dynamischer Belastung hält die Spitze bis zu 10 mal länger! Bei den Präzisions-Sicherungsringzangen werden die Spitzen durch Kaltverformung befestigt. Die Spitzen sind unverlierbar!



Innenliegende Feder: geschützte Lage im geschraubten Präzisionsgelenk. Keine Behinderung bei der Arbeit, keine Verschmutzung oder Verlust

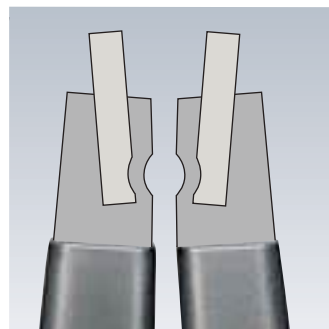

Formschluss durch Verpressung



KNIPLEX-Präzisions-Sicherungsringzange: verwindungsfreie, leichte und schnelle Montage des Rings



Stabile, eingesetzte Spitzen aus hochverdichtetem Federstahl

Artikel-Nr.	EAN 4003773-	↔ mm		Form	Zange	Griffe	Kapazität für Wellendurchmesser Ø mm	Spitzen Ø mm	⚖ g
49 11 A0	048718	140	○ MM	1	grau atramentiert	mit rutschhemmendem Kunststoff überzogen	3 – 10	0,9	101
49 11 A1	048725	140					10 – 25	1,3	100
49 11 A2	048732	180					19 – 60	1,8	170
49 11 A3	048749	225					40 – 100	2,3	270
49 11 A4	048756	320					85 – 140	3,2	599
49 21 A01	048817	130	○ MM ∠90°	2	grau atramentiert	mit rutschhemmendem Kunststoff überzogen	3 – 10	0,9	100
49 21 A11	048824	130					10 – 25	1,3	102
49 21 A21	048831	165					19 – 60	1,8	169
49 21 A31	048848	210					40 – 100	2,3	272
49 21 A41	048855	305					85 – 140	3,2	601

Präzisions-Sicherungsringzangen

für Außenringe auf Wellen

Einstellbare Anschlagsschraube verhindert ein Überdehnen der Ringe

- ▶ Hoch belastbar im Dauereinsatz: bis zu 10-fach höhere Standzeit gegenüber angedrehten Spitzen
- ▶ Mit eingesetzten Spitzen für sicheres Arbeiten

- > Große Auflageflächen an den Spitzen: keine Verwindung der Ringe, leichte Montage
- > Geschraubtes Gelenk: präziser, spielfreier Gang der Zange
- > Im Gelenk liegende Öffnungsfeder, geschützt und unverlierbar
- > Schlanker Zangenkopf für optimalen Zugang zum Werkstück
- > Eingesetzte Spitzen: Federstahldraht, gezogen
- > Zangenkörper: Chrom-Vanadin-Elektrostahl, geschmiedet, ölgehärtet
- > Mit Überdehnungsschutz (durch Anschlag einstellbar)
- > Einstellung mittels Innensechskant-Schraube
- > Ideal für die Serienfertigung, da eine Überdehnung der Ringe wirksam vermieden wird

Form 3

- > DIN 5254 A; gerade Backen

Form 4

- > DIN 5254 B; 90° gewinkelte Backen



49 31 A0



49 41 A01

KNIPEX-Sicherungsringzangen mit Überdehnungsschutz

Zur normgerechten Montage von Sicherungsringen in der industriellen Serienfertigung. Gerade Hersteller von sensiblen, sicherheitsrelevanten Bauteilen (wie z. B. Bremsen oder Getriebe) legen größten Wert auf die Einhaltung der DIN 471 und 472. Hier wird die Montage der Ringe mithilfe von Zangen mit Überdehnungsschutz oder einem Konus gefordert.

Die KNIPEX-Sicherungsringzangen mit Überdehnungsschutz erfüllen diese Forderung und bieten zudem eine überlegene Lebensdauer.



Artikel-Nr.	EAN 4003773-	↔ mm		Form	Zange	Griffe	Kapazität für Wellendurchmesser Ø mm	Spitzen Ø mm	⚖ g
49 31 A0	061748	140	○ MM	3	grau atramentiert	mit rutschhemmendem Kunststoff überzogen	3 – 10	0,9	103
49 31 A1	073895	140					10 – 25	1,3	100
49 31 A2	073901	180					19 – 60	1,8	170
49 31 A3	073918	225					40 – 100	2,3	270
49 41 A01	061755	130	○ MM ∠90°	4	grau atramentiert	mit rutschhemmendem Kunststoff überzogen	3 – 10	0,9	102
49 41 A11	079606	130					10 – 25	1,3	102
49 41 A21	079613	165					19 – 60	1,8	169
49 41 A31	079620	210					40 – 100	2,3	272

Sicherungsringzangen

für große Innenringe

- > Mit lösbarem Sperrmechanismus
- > Mit auswechselbaren Spitzen
- > Schwarz pulverbeschichtet
- > Zangenkörper: Walzstahl, hochfest
- > Spitzen: Spezial-Werkzeugstahl, ölgehärtet

Form 1

- > Gerade Spitzen

Form 2

- > 90° gewinkelte Spitzen



44 10 J5



44 20 J61

Artikel-Nr.	EAN 4003773-	↔ mm		Form	Zange	Kapazität für Bohrungsdurchmesser Ø mm	Spitzen Ø mm	⚖ g
44 10 J5	024910	570	⊙	1	schwarz pulverbeschichtet	122 – 300	3,5	1738
44 10 J6	024927	580				252 – 400	4,5	1755
44 20 J51	024958	590	⊙ ∠90°	2	schwarz pulverbeschichtet	122 – 300	3,5	1803
44 20 J61	024965	600				252 – 400	4,5	1723
44 19 J5	024934	1 Paar Ersatzspitzen für 44 10 J5						
44 19 J6	024941	1 Paar Ersatzspitzen für 44 10 J6						
44 29 J51	024972	1 Paar Ersatzspitzen für 44 20 J51						
44 29 J61	024989	1 Paar Ersatzspitzen für 44 20 J61						

Sicherungsringzangen

für große Außenringe

- > Mit lösbarem Sperrmechanismus
- > Mit auswechselbaren Spitzen
- > Schwarz pulverbeschichtet
- > Zangenkörper: Walzstahl, hochfest
- > Spitzen: Spezial-Werkzeugstahl, ölgehärtet

Form 1

- > DIN 5254 A; gerade Spitzen

Form 2

- > DIN 5254 B; 90° gewinkelte Spitzen



46 10 A5



46 20 A51

Artikel-Nr.	EAN 4003773-	↔ mm		Form	Zange	Kapazität für Wellendurchmesser Ø mm	Spitzen Ø mm	⚖ g
46 10 A5	024996	560	⊙	1	schwarz pulverbeschichtet	122 – 300	3,5	1773
46 10 A6	025009	570				252 – 400	4,5	1795
46 20 A51	025023	570	⊙ ∠90°	2	schwarz pulverbeschichtet	122 – 300	3,5	1832
46 20 A61	025030	580				252 – 400	4,5	1826
46 19 A5	024316	1 Paar Ersatzspitzen für 46 10 A5						
46 19 A6	025016	1 Paar Ersatzspitzen für 46 10 A6						
46 29 A51	025047	1 Paar Ersatzspitzen für 46 20 A51						
46 29 A61	025054	1 Paar Ersatzspitzen für 46 20 A61						

Sicherungsringwerkzeug

für Innen- und Außenringe bis zu 1000 mm Nennweite

- > Universell einsetzbar für große Sicherungsringe von 400–1000 mm Nennweite
- > Sicheres Öffnen und Schließen der Ringe und Halten durch selbsthemmenden Präzisions-Spindeltrieb
- > Montage oder Demontage der Sicherungsringe in einem Arbeitsgang
- > Sicherer Halt des Ringes durch kurze, direkte Aufnahmen
- > Austauschbare Spitzen mit \varnothing 6 mm und 9 mm, für unterschiedliche Durchmesserbereiche
- > Bedienung wahlweise mit Innensechskantschlüssel, Ratschenschlüssel oder Akku-Schrauber
- > Anwendungsbereiche überall dort, wo mit grossen Wellen und Lagern sehr hohe Kräfte und Drehmomente übertragen werden müssen, z. B. Windkraftanlagen, Gezeitenanlagen, Generatorenbau, Wasserkraftanlagen, Großmaschinenbau (Walzstraßen, Pressen), Schiffsbau, Luft- und Raumfahrt
- > Werkzeug im Kunststoffkoffer mit Schaumstoffeinlage
- > Werkstoff der Arbeitsspitzen: Chrom-Vanadin-Elektrostahl

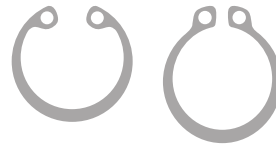

46 10 100



Von Hand zu betätigen



Maschinell oder von Hand zu betätigen



Wechselbare Einsätze für Innen und Außenringe



Artikel-Nr.	EAN 4003773-		Kapazität für Bohrungsdurchmesser \varnothing mm	Kapazität für Wellendurchmesser \varnothing mm	g
46 10 100	075417	⊙ ⊙	400 – 1000	400 – 1000	2200
46 19 100 01	084549	Ersatzspitzen \varnothing 6 mm für 46 19 100			
46 19 100 02	084556	Ersatzspitzen \varnothing 9 mm für 46 19 100			

Montagezangen für Sprengringe auf Wellen



> Zur Montage von Spreng- und Sicherungsringen ohne Greiflöcher

> Für Wellensicherungen

> Mit Öffnungsfeder

> Chrom-Vanadin-Elektrostahl, geschmiedet, ölgehärtet

45 11 170

> Für Sprengringe mit Mindest-Spaltengröße von 3,6 mm

45 21 200

> Gebogene Backen mit Zentrierung; Für Sprengringe nach Norm ab Ø 12,0 mm (z. B. bei Gelenkwellsicherung am Getriebe eines Kfz); Mindestöffnung der Ringe 2,2 mm



45 11 170



45 21 200



45 11 170



45 21 200



45 21 200

Artikel-Nr.	EAN 4003773-	↔ mm		Zange	Griffe	⚖ g
45 11 170	089766	170	○ MM	schwarz	mit Kunststoff überzogen	156
45 21 200	031208	220	○ MM $\angle 30^\circ$	schwarz	mit Kunststoff überzogen	186

Sicherungsringzangen für Greifringe auf Wellen



> Zur Montage von Greifringen auf Wellen

> Mit Öffnungsfeder

> Kräftige Form, geschmiedet

> Abrutschhemmende, stabile Spitzen

> Zangenkörper und Spitzen: Chrom-Vanadin-Stahl, geschmiedet, ölgehärtet

46 11 G0

> Mit justierbarer Begrenzungsschraube als Schutz gegen Überspreizung

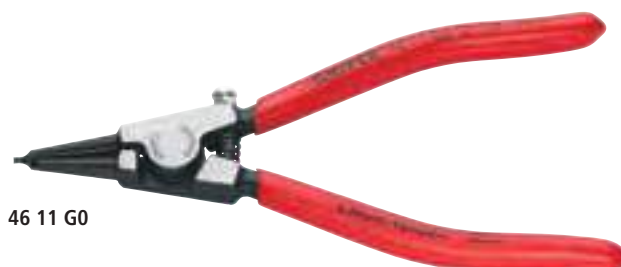

46 11 G0



46 11 G1

Artikel-Nr.	EAN 4003773-	↔ mm		Zange	Kopf	Griffe	Kapazität für Wellendurchmesser Ø mm	Spitzen Ø mm	⚖ g
46 11 G0	047896	140	○ MM	schwarz atramentiert	poliert	mit Kunststoff überzogen	1,5 – 4	0,9	87
46 11 G1	031062	140	○ MM	schwarz atramentiert	poliert	mit Kunststoff überzogen	4 – 7	1,3	85
46 11 G2	031079	140					5 – 13	1,3	85
46 11 G3	031086	140					14 – 18	1,3	86
46 11 G4	031093	180					20 – 30	1,8	134

Sicherungsringzangen-Sets in Rolltasche

4-teilig

- > Rolltasche aus strapazierfähigem Polyester-Gewebe
- > Mit praktischem, verstellbarem Schnellverschluss

00 19 56 / 00 19 56 V01

- > Vier gängige Sicherungsringzangen für Innen- und Außenringe

00 19 57 / 00 19 57 V01

- > Vier gängige Präzisions-Sicherungsringzangen für Innen- und Außenringe für höchste Anforderungen



00 19 56



00 19 57



00 19 56 V01



00 19 57 V01

Artikel-Nr.	EAN 4003773-		Form	Kapazität Ø mm	Spitzen Ø mm	Anzahl	g		
00 19 56	030973	Sicherungsringzangen-Set 4-teilig						720	
		☉	44 11 J2	Sicherungsringzange für Innenringe in Bohrungen	DIN 5256 C; gerade Backen	19 – 60	1,8		1
		☉ $\angle 90^\circ$	44 21 J21		DIN 5256 D; 90° gewinkelte Backen	19 – 60	1,8		1
		☉ $\overline{\overline{\overline{\text{MM}}}}$	46 11 A2	Sicherungsringzange für Außenringe auf Wellen	DIN 5254 A; gerade Backen	19 – 60	1,8		1
		☉ $\overline{\overline{\overline{\text{MM}}}}$ $\angle 90^\circ$	46 21 A21		DIN 5254 B; 90° gewinkelte Backen	19 – 60	1,8	1	
00 19 56 V01	081548	Sicherungsringzangen-Set 4-teilig						635	
		☉	44 11 J1	Sicherungsringzange für Innenringe in Bohrungen	DIN 5256 C; gerade Backen	12 – 25	1,3		1
			44 11 J2			19 – 60	1,8		1
		☉ $\overline{\overline{\overline{\text{MM}}}}$	46 11 A1	Sicherungsringzange für Außenringe auf Wellen	DIN 5254 A; gerade Backen	10 – 25	1,3		1
	46 11 A2		19 – 60	1,8		1			
00 19 57	050056	Sicherungsringzangen-Set 4-teilig						725	
		☉	48 11 J1	Präzisions-Sicherungsringzange für Innenringe in Bohrungen	DIN 5256 C; gerade Backen	12 – 25	1,3		1
			48 11 J2			19 – 60	1,8		1
		☉ $\overline{\overline{\overline{\text{MM}}}}$	49 11 A1	Präzisions-Sicherungsringzange für Außenringe auf Wellen	DIN 5254 A; gerade Backen	10 – 25	1,3		1
	49 11 A2	19 – 60	1,8			1			
00 19 57 V01	081555	Sicherungsringzangen-Set 4-teilig						885	
		☉	48 11 J2	Präzisions-Sicherungsringzange für Innenringe in Bohrungen	DIN 5256 C; gerade Backen	19 – 60	1,8		1
		☉ $\angle 90^\circ$	48 21 J21		DIN 5256 D; 90° gewinkelte Backen	19 – 60	1,8		1
		☉ $\overline{\overline{\overline{\text{MM}}}}$	49 11 A2	Präzisions-Sicherungsringzange für Außenringe auf Wellen	DIN 5254 A; gerade Backen	19 – 60	1,8		1
		☉ $\overline{\overline{\overline{\text{MM}}}}$ $\angle 90^\circ$	49 21 A21		DIN 5254 B; 90° gewinkelte Backen	19 – 60	1,8	1	

Sicherungsringzangen-Sets in Rolltasche

8-teilig

- > Rolltasche aus strapazierfähigem Polyester-Gewebe
- > Mit praktischem, verstellbarem Schnellverschluss

00 19 58 V01

- > Acht gängige Sicherungsringzangen für Innen- und Außenringe

00 19 58 V02

- > Acht gängige Präzisions-Sicherungsringzangen für Innen- und Außenringe für höchste Anforderungen

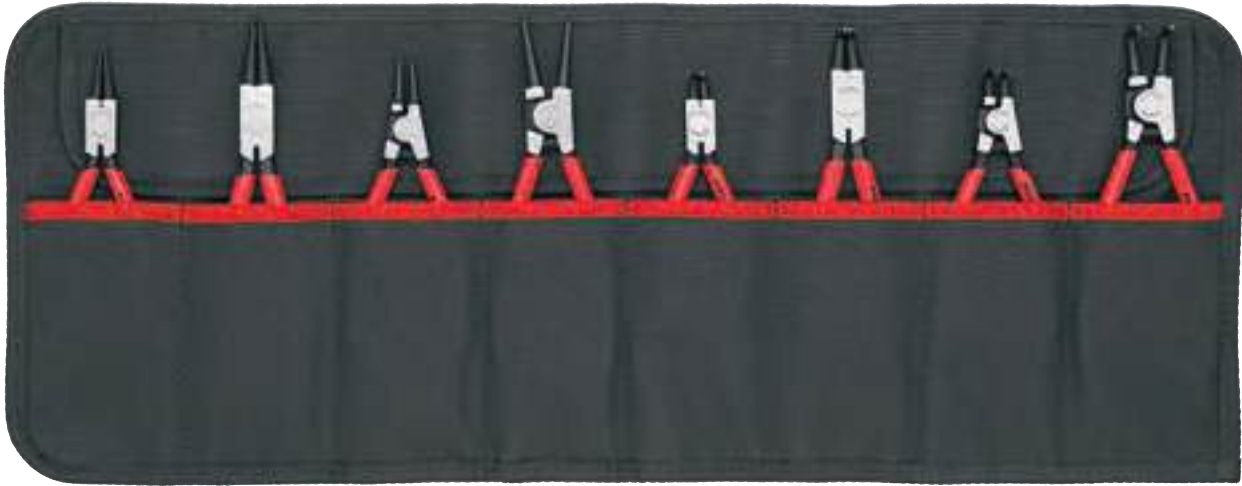

00 19 58 V01



00 19 58 V02

Artikel-Nr.	EAN			Form	Kapazität Ø mm	Spitzen Ø mm	Anzahl	△ g	
00 19 58 V01	4003773-081562	Sicherungsringzangen-Set 8-teilig						1190	
		☉	44 11 J1	Sicherungsringzange für Innenringe in Bohrungen	DIN 5256 C; gerade Backen	12 – 25	1,3		1
			44 11 J2			19 – 60	1,8		1
		☉ ∠90°	44 21 J11		DIN 5256 D; 90° gewinkelte Backen	12 – 25	1,3		1
			44 21 J21			19 – 60	1,8		1
		☉ MM	46 11 A1	Sicherungsringzange für Außenringe auf Wellen	DIN 5254 A; gerade Backen	10 – 25	1,3		1
			46 11 A2			19 – 60	1,8		1
		☉ MM ∠90°	46 21 A11		DIN 5254 B; 90° gewinkelte Backen	10 – 25	1,3		1
46 21 A21	19 – 60		1,8			1			
00 19 58 V02	081579	Sicherungsringzangen-Set 8-teilig						1395	
		☉	48 11 J1	Präzisions-Sicherungsringzange für Innenringe in Bohrungen	DIN 5256 C; gerade Backen	12 – 25	1,3		1
			48 11 J2			19 – 60	1,8		1
		☉ ∠90°	48 21 J11		DIN 5256 D; 90° gewinkelte Backen	12 – 25	1,3		1
			48 21 J21			19 – 60	1,8		1
		☉ MM	49 11 A1	Präzisions-Sicherungsringzange für Außenringe auf Wellen	DIN 5254 A; gerade Backen	10 – 25	1,3		1
			49 11 A2			19 – 60	1,8		1
		☉ MM ∠90°	49 21 A11		DIN 5254 B; 90° gewinkelte Backen	10 – 25	1,3		1
49 21 A21	19 – 60		1,8			1			

Zangen-Sets

in Schaumstoffeinlage

- > In Schaumstoffeinlage für Werkbank und Werkstattwagen
- > Zur übersichtlichen Aufbewahrung der Werkzeuge
- > Präzise Mulden für die Aufnahme der Zangen
- > Abmessungen der Schaumstoffeinlage (B x H x T): 335 x 33 x 165 mm
- > Werkstoff: zweifarbig, geschlossenporiger Schaumstoff



00 20 01 V02



00 20 01 V09

Artikel-Nr.	EAN 4003773-	Form			Kapazität Ø mm	Spitzen Ø mm	Anzahl	g	
00 20 01 V02	069652	Präzisions-Sicherungsringzangen-Set in Schaumstoffeinlage							915
		⊙	48 11 J1	Präzisions-Sicherungsringzange für Innenringe in Bohrungen	DIN 5256 C; gerade Backen	12 – 25	1,3	1	
			48 11 J2			19 – 60	1,8	1	
		⊙ $\sphericalangle 90^\circ$	48 21 J21		DIN 5256 D; 90° gewinkelte Backen	19 – 60	1,8	1	
		⊙ $\overline{\text{MM}}$	49 11 A1	Präzisions-Sicherungsringzange für Außenringe auf Wellen	DIN 5254 A; gerade Backen	10 – 25	1,3	1	
			49 11 A2			19 – 60	1,8	1	
	⊙ $\overline{\text{MM}}$ $\sphericalangle 90^\circ$	49 21 A21		DIN 5254 B; 90° gewinkelte Backen	19 – 60	1,8	1		
00 20 01 V09	073291	Zangen-Set in Schaumstoffeinlage							820
		⊙	48 11 J2	Präzisions-Sicherungsringzange für Innenringe in Bohrungen	DIN 5256 C; gerade Backen	19 – 60	1,8	1	
		⊙ $\sphericalangle 90^\circ$	48 21 J21			DIN 5256 D; 90° gewinkelte Backen	19 – 60	1,8	
		⊙ $\overline{\text{MM}}$	49 11 A2	Präzisions-Sicherungsringzange für Außenringe auf Wellen	DIN 5254 A; gerade Backen	19 – 60	1,8	1	
		⊙ $\overline{\text{MM}}$ $\sphericalangle 90^\circ$	49 21 A21			DIN 5254 B; 90° gewinkelte Backen	19 – 60	1,8	

Präzisions-Sicherungsringzangen-Sets

- > Attraktive Verkaufsverpackung mit SB-Lochung
- > Bestückt mit gängigen Präzisions-Sicherungsringzangen für Innen- und Außenringe für höchste Anforderungen
- > Stabile Kunststoffverpackung; auch zur weiteren Aufbewahrung der Zangen geeignet



00 20 03 SB



00 20 04 SB

Artikel-Nr.	EAN 4003773-			Form	Kapazität Ø mm	Spitzen Ø mm	Anzahl	Δ g	
00 20 03 SB	050100	Präzisions-Sicherungsringzangen-Set 4-teilig						685	
		☉	48 11 J1	Präzisions-Sicherungsringzange für Innenringe in Bohrungen	DIN 5256 C; gerade Backen	12 – 25	1,3		1
			48 11 J2			19 – 60	1,8		1
		☉ MM	49 11 A1	Präzisions-Sicherungsringzange für Außenringe auf Wellen	DIN 5254 A; gerade Backen	10 – 25	1,3		1
49 11 A2	19 – 60		1,8			1			
00 20 04 SB	062417	Präzisions-Sicherungsringzangen-Set 8-teilig						1275	
		☉	48 11 J1	Präzisions-Sicherungsringzange für Innenringe in Bohrungen	DIN 5256 C; gerade Backen	12 – 25	1,3		1
			48 11 J2			19 – 60	1,8		1
		☉ ∠90°	48 21 J11	Präzisions-Sicherungsringzange für Innenringe in Bohrungen	DIN 5256 D; 90° gewinkelte Backen	12 – 25	1,3		1
			48 21 J21			19 – 60	1,8		1
		☉ MM	49 11 A1	Präzisions-Sicherungsringzange für Außenringe auf Wellen	DIN 5254 A; gerade Backen	10 – 25	1,3		1
			49 11 A2			19 – 60	1,8		1
		☉ MM ∠90°	49 21 A11	Präzisions-Sicherungsringzange für Außenringe auf Wellen	DIN 5254 B; 90° gewinkelte Backen	10 – 25	1,3		1
49 21 A21	19 – 60		1,8			1			

Sicherungsringzangen-Sets

- > Attraktive Verkaufsverpackung mit SB-Lochung
- > Stabile Kunststoffverpackung; auch zur weiteren Aufbewahrung der Zangen geeignet
- > Bestückt mit gängigen Sicherungsringzangen für Innen- und Außenringe



00 20 03 V02



00 20 04 V01

Artikel-Nr.	EAN 4003773-			Form	Kapazität Ø mm	Spitzen Ø mm	Anzahl	Δ g	
00 20 03 V02	077640	Sicherungsringzangen-Set 4-teilig						450	
		☉	44 11 J1	Sicherungsringzange für Innenringe in Bohrungen	DIN 5256 C; gerade Backen	12 – 25	1,3		1
			44 11 J2			19 – 60	1,8		1
		☉ MM	46 11 A1	Sicherungsringzange für Außenringe auf Wellen	DIN 5254 A; gerade Backen	10 – 25	1,3		1
46 11 A2	19 – 60		1,8			1			
00 20 04 V01	077633	Sicherungsringzangen-Set 8-teilig						890	
		☉	44 11 J1	Sicherungsringzange für Innenringe in Bohrungen	DIN 5256 C; gerade Backen	12 – 25	1,3		1
			44 11 J2			19 – 60	1,8		1
		☉ ∠90°	44 21 J11	Sicherungsringzange für Innenringe in Bohrungen	DIN 5256 D; 90° gewinkelte Backen	12 – 25	1,3		1
			44 21 J21			19 – 60	1,8		1
		☉ MM	46 11 A1	Sicherungsringzange für Außenringe auf Wellen	DIN 5254 A; gerade Backen	10 – 25	1,3		1
			46 11 A2			19 – 60	1,8		1
		☉ MM ∠90°	46 21 A11	Sicherungsringzange für Außenringe auf Wellen	DIN 5254 B; 90° gewinkelte Backen	10 – 25	1,3		1
46 21 A21	19 – 60		1,8			1			

Werkzeug-Box „SRZ“

- > Hochwertiger, schlagfester Kunststoffkoffer
- > Bestückt mit gängigen Präzisions-Sicherungsringzangen für Innen- und Außenringe für höchste Anforderungen
- > Präzise Mulden für die Aufnahme der Zangen
- > Zur übersichtlichen Aufbewahrung der Werkzeuge
- > Abmessungen, außen (B x H x T): 260 x 80 x 210 mm



00 21 25

Artikel-Nr.	EAN 4003773-			Form	Kapazität Ø mm	Spitzen Ø mm	Anzahl	g
00 21 25	050131	Werkzeug-Box „SRZ“ Sicherungsringzangen						1635
		☉	48 11 J1	Präzisions-Sicherungsringzange für Innenringe in Bohrungen	DIN 5256 C; gerade Backen	12 – 25	1,3	1
			48 11 J2			19 – 60	1,8	1
		☉ ∠90°	48 21 J11	Präzisions-Sicherungsringzange für Außenringe auf Wellen	DIN 5256 D; 90° gewinkelte Backen	12 – 25	1,3	1
			48 21 J21			19 – 60	1,8	1
		☉ MM	49 11 A1	Präzisions-Sicherungsringzange für Außenringe auf Wellen	DIN 5254 A; gerade Backen	10 – 25	1,3	1
			49 11 A2			19 – 60	1,8	1
		☉ MM ∠90°	49 21 A11	Präzisions-Sicherungsringzange für Außenringe auf Wellen	DIN 5254 B; 90° gewinkelte Backen	10 – 25	1,3	1
			49 21 A21			19 – 60	1,8	1

KNEIF- UND MONIERZANGEN

Kneifzangen	086
Hammerzange	086
Hufbeschlagzange (Karosserieabreißzange)	087
Vornschnaider	087
Monierzangen (Rabitz- oder Flechterzangen)	088
Kraft-Monierzangen	089

01

02

03

04

05

06

07

08

09

10

11

12

13

14

15



99 11 250

Kneifzangen

- ▶ Hohe Verschleißfestigkeit und ausgewogene Gewichtsverteilung
- ▶ Bei Handwerkern wegen der präzisen Verarbeitung beliebt

- > Für härteste Beanspruchung
- > Schneidhärte ca. 60 HRC
- > Spezial-Werkzeugstahl, geschmiedet, ölgehärtet
- > DIN ISO 9243



50 00 160



50 00 210



50 00 160

Artikel-Nr.	EAN 4003773-	↔ mm	Zange	Kopf	Griffe	Schneidkapazitäten	
						Ø mm	△ g
50 00 160	023111	160	schwarz atramentiert	poliert		1,8	225
50 00 180	021940	180				2,0	320
50 00 210	021957	210				2,2	425
50 00 225	021964	225				2,2	440
50 00 250	022930	250				2,2	570
50 01 160	035275	160	schwarz atramentiert	poliert	mit Kunststoff überzogen	1,8	235
50 01 180	035282	180				2,0	330
50 01 210	035299	210				2,2	445
50 01 225	035305	225				2,2	465
50 01 250	035312	250				2,2	595

Hammerzange

- ▶ Mehrfachfunktion: Einschlagen, Ziehen und Schneiden von Nägeln

- > Kneifzange mit Schlagfläche zum Einschlagen von Nägeln
- > Schneidhärte ca. 60 HRC
- > Spezial-Werkzeugstahl, geschmiedet, ölgehärtet
- > DIN ISO 9243



51 01 210



Mehrfachfunktion: Einschlagen, Ziehen und Schneiden von Nägeln

Artikel-Nr.	EAN 4003773-	↔ mm	Zange	Kopf	Griffe	Schneidkapazitäten	
						Ø mm	△ g
51 01 210	023104	210	schwarz atramentiert	poliert	mit Kunststoff überzogen	2,2	413

Hufbeschlagzange (Karosserieabreißzange)

▶ Mit kleinem Kopf und Hufnagelumlenkung

- > Die Spezialzange für den Hufschmied
- > Im Karosseriebau für Demontagetarbeiten geeignet
- > Schneiden zusätzlich gehärtet, Schneidhärte ca. 59 HRC
- > Spezial-Werkzeugstahl, geschmiedet, mehrstufig ölgehärtet



55 00 300



Artikel-Nr.	EAN	↔ mm		Zange	Kopf	Kopfbreite (W3) mm	Δ g
55 00 300	4003773-039402	300	▶▶	schwarz atramentiert	poliert	20,0	780

Vorschneider

- ▶ Zum Verdrillen und Schneiden von Bindedraht
- ▶ Die Kopfform ermöglicht einen optimierten Bewegungsablauf beim Spannen des Flecht-knotens bei Monierarbeiten

- > Mit Schneiden für weichen und harten Draht
- > Schneiden zusätzlich gehärtet, Schneidhärte ca. 61 HRC
- > Spezial-Werkzeugstahl in Sondergüte, geschmiedet, mehrstufig ölgehärtet
- > DIN ISO 5748



68 01 160



Artikel-Nr.	EAN	↔ mm		Zange	Kopf	Griffe	Schneidkapazitäten			Δ g
							Ø mm	Ø mm	Ø mm	
68 01 160	4003773-013792	160		schwarz atramentiert	poliert	mit Kunststoff überzogen	4,0	2,8	2,3	202
68 01 180	013808	180	▶▶				4,0	3,2	2,5	284
68 01 200	013815	200					4,0	3,5	2,8	319
68 01 280	077664	280					4,5	4,0	3,2	465

Monierzangen (Rabitz- oder Flechterzangen)

► In einem Arbeitsgang: schnell, zuverlässig und kostengünstig

► Zum Verdrillen und Schneiden von Bindedraht von der Rolle

> Schneiden zusätzlich gehärtet, Schneidhärte ca. 61 HRC

> Spezial-Werkzeugstahl in Sondergüte, geschmiedet, mehrstufig ölgehärtet

> DIN ISO 9242

99 00 220 K12

> Mit 12 mm schmalen Kopf, speziell für Fliesenlegearbeiten



99 00 280



99 00 220 K12



99 01 220



99 04 280



Artikel-Nr.	EAN 4003773-	↔ mm	Zange	Kopf	Griffe	Schneidkapazitäten		
						Ø mm	Ø mm	Δ g
99 00 200	014393	200	schwarz atramentiert	poliert		1,8	1,4	230
99 00 220	013273	220				2,4	1,6	315
99 00 250	013280	250				2,4	1,6	405
99 00 280	014096	280				2,8	1,8	455
99 00 300	014409	300				3,1	1,8	510
99 00 220 K12	027812	220	schwarz atramentiert	poliert		2,4	1,6	305
99 01 200	021452	200	schwarz atramentiert	poliert	mit Kunststoff überzogen	1,8	1,4	247
99 01 220	021469	220				2,4	1,6	335
99 01 250	021483	250				2,4	1,6	429
99 01 280	021490	280				2,8	1,8	480
99 01 300	014416	300				3,1	1,8	548
99 04 220	048398	220	glanzverzinkt			2,4	1,6	315
99 04 250	048213	250				2,4	1,6	405
99 04 280	048220	280				2,8	1,8	455

Kraft-Monierzangen

hochübersetzt

- ▶ In einem Arbeitsgang: schnell, zuverlässig und kostengünstig; zum Verdrillen und Schneiden von Bindedraht von der Rolle
- ▶ Auch zum Binden tiefliegender Eisen durch ihre besonders schlanke Form
- ▶ 25% Kraftersparnis im Vergleich mit herkömmlichen, gleich großen Monierzangen
- ▶ Hoch übersetztes Gelenk, dadurch belastungsarmes Arbeiten auch bei Verwendung dickerer Bindedrähte

- > Entlastung von Sehnen und Muskulatur durch starke Dämpfung des Schnittschlags nach Durchtrennen des Bindedrahtes
- > Schneiden zusätzlich gehärtet, Schneidhärte ca. 61 HRC
- > Zum Fixieren von Moniereisen mit Bindedraht von der Rolle
- > Verdrillen und Abschneiden des Drahts in einem Arbeitsgang
- > Spezial-Werkzeugstahl in Sondergüte, geschmiedet, mehrstufig ölgehärtet
- > DIN ISO 9242



99 10 250



99 10 300



99 11 250



99 14 250



Artikel-Nr.	EAN 4003773-	↔ mm	Zange	Kopf	Griffe	Schneidkapazitäten		Kopfbreite (W3) Ø mm	Δ g
						● Ø mm	● Ø mm		
99 10 250	071396	250	schwarz atramentiert	poliert		3,3	1,8	25,0	350
99 10 300	022398	300				3,8	2,0	25,0	501
99 11 250	071402	250	schwarz atramentiert	poliert	mit Kunststoff überzogen	3,3	1,8	25,0	429
99 11 300	042365	300				3,8	2,0	25,0	537
99 14 250	071419	250	glanzverzinkt			3,3	1,8	25,0	350
99 14 300	028116	300				3,8	2,0	25,0	505

SCHNEIDENDE ZANGEN

Seitenschneider für Kunststoff	092
Seitenschneider für Lichtwellenleiter	093
Kraft-Bündigschneider	093
Seitenschneider	096
Seitenschneider für Elektromechaniker	098
KNIPEX X-Cut® – Kompakt-Seitenschneider	099
Kraft-Seitenschneider	100
KNIPEX TwinForce® – Hochleistungs-Seitenschneider	102
Kraft-Mittenschneider	103
KNIPEX CoBolt® S – Kompakt-Bolzenschneider	104
KNIPEX CoBolt® – Kompakt-Bolzenschneider	105
KNIPEX CoBolt® XL – Kompakt-Bolzenschneider	107
Bolzenschneider	108
Mattenschneider	109
Bolzen-Vornschneider	110
Kraft-Vornschneider	111
Vornschneider	111



- 01
- 02
- 03
- 04
- 05
- 06**
- 07
- 08
- 09
- 10
- 11
- 12
- 13
- 14
- 15

71 02 200

Seitenschneider

für Kunststoff

- > Mit plangeschliffenen Schneidflächen
- > Zum flächenbündigen Trennen von gespritzten Kunststoffteilen und Angussresten
- > Schneidet weiche Werkstoffe wie Blei glatt ab
- > Mit Öffnungsfeder
- > Vanadin-Elektrostahl, geschmiedet, ölgehärtet

72 01 160

- > Mit verlängerter Schneide



72 01 160



72 02 125







72 11 160



72 21 160



Artikel-Nr.	EAN	↔ mm		Kopf	Griffe	△ g
72 01 140	4003773-043713	140				120
72 01 160	041245	160	 MM	poliert	mit Kunststoff überzogen	164
72 01 180	046837	180				193
72 02 125	044215	125	 MM	poliert	mit Mehrkomponenten-Hüllen	109
72 11 160	046813	160	 $\angle 45^\circ$ MM	poliert	mit Kunststoff überzogen	156
72 21 160	046820	160	 $\angle 85^\circ$ MM	poliert	mit Kunststoff überzogen	165
72 09 01	053415	Druckfeder für 72 01				

Seitenschneider

für Lichtwellenleiter (Glasfaserkabel)

- > Speziell entwickelt zum Trennen von Lichtwellenleitern (Glasfaserkabel)
- > Mit plangeschliffenen Schneidflächen
- > Schneiden zusätzlich induktiv gehärtet, Schneidhärte ca. 63 HRC
- > Mit Öffnungsfeder
- > Vanadin-Elektrostahl, geschmiedet, mehrstufig ölgehärtet



72 51 160

Artikel-Nr.	EAN	↔ mm		Kopf	Griffe	⚖ g
72 51 160	4003773-028031	160	 	poliert	mit Kunststoff überzogen	166

Kraft-Bündigschneider

für Weichmetall und Kunststoff

- ▶ Für leichtes und bündiges Schneiden von Weichmetall oder dickeren Profilen und Bauteilen aus Kunststoff

- > Kraftsparendes Schneiden auch dicker Werkstücke dank hochwirksamer Übersetzungsmechanik
- > Freiraum für die Hände und bündiges Schneiden durch den um 20° gewinkelten Kopf mit einseitiger Lasche
- > In die Griffhüllen integrierte Öffnungsfeder und Verriegelung für komfortables Arbeiten und sicheren Transport
- > Präzisionsschneiden für weiche Werkstoffe
- > Langlebig durch induktiv auf 59 HRC gehärtete Schneiden
- > Chrom-Vanadin-Elektrostahl, geschmiedet, mehrstufig ölgehärtet



72 62 200



Stromschielen aus Kupfer werden sauber und flächenbündig abgeschnitten



Ideal zum bündigen Schneiden von Angüssen aus Kunststoff mit größeren Durchmessern



Artikel-Nr.	EAN	↔ mm		Zange	Griffe	Schneidkapazitäten ⊘ mm	⚖ g
72 62 200	4003773-081913	200	  	schwarz atramentiert	mit schlanken Mehrkomponenten-Hüllen	6,0	375

KNIPEX – WELT DER SEITENSCHNEIDER

Mit seinen vier Seitenschneidern bietet KNIPEX maßgeschneiderte Lösungen für jeden Einsatzzweck. Eine außergewöhnliche Typen-Vielfalt garantiert für jede Anforderung eine exzellente Antwort aus der „Welt der KNIPEX-Seitenschneider“.

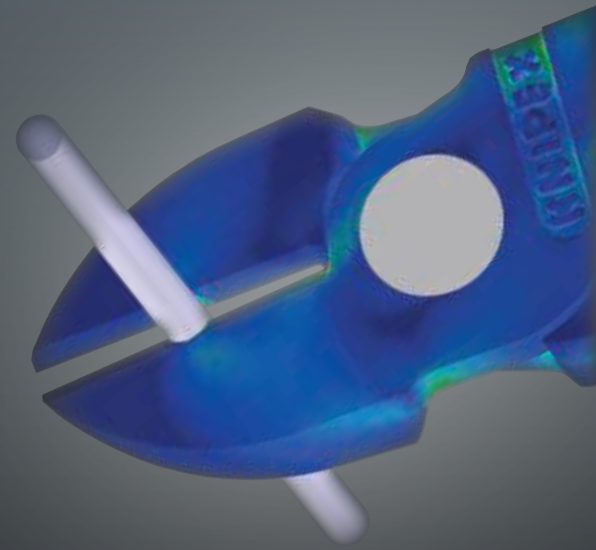

Seitenschneider Der Klassiker.

Das unentbehrliche Schneidwerkzeug für den vielseitigen Einsatz. Lange Schneiden zum Kabelschneiden. Präzise auch für feinste Litzendrähte.



12-fache Handkraftverstärkung

Kraft-Seitenschneider Der Robuste.

Für härteste, dauerhafte Beanspruchung. Angeschmiedete Gelenkachse für den robusten Einsatz.



13-fache Handkraftverstärkung

KNIPEX X-Cut® Der Generalist.

Kompakt und leicht. Kraftvoll und präzise. Durchgestecktes Gelenk: höchste Stabilität bei niedrigem Gewicht.



16-fache Handkraftverstärkung

KNIPEX TwinForce® Der Überlegene.

Für den Einsatz mit mehr Komfort, für Vielschneider oder für besonders harte Schneidfälle. Der Nachsetzschneider – Doppelgelenk-Konstruktion.

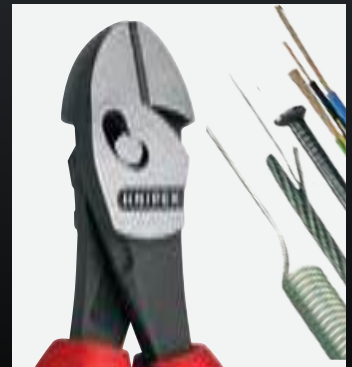

39-fache Handkraftverstärkung



KNIPEX TwinForce®

Kraft-Seitenschneider

KNIPEX X-Cut®

Seitenschneider

Vergleich der benötigten Handkraft in Kilogramm beim Schneiden eines Nagels mit Ø 3 mm

*mit Nachsetzen



Seitenschneider

► Schlanke Kopfform für den Einsatz in schwer zugänglichen Arbeitsbereichen

- > Der unentbehrliche Seitenschneider für vielseitigen Einsatz
- > Hochwertiges Material und präzise Verarbeitung für eine lange Standzeit
- > Präzisionsschneiden für weichen und harten Draht
- > Sauberer Schnitt bei dünnen Cu-Drähten, auch an den Schneidenspitzen
- > Schneiden zusätzlich induktiv gehärtet, Schneidenhärte ca. 62 HRC
- > Vanadin-Elektrostahl, geschmiedet, mehrstufig ölgehärtet
- > DIN ISO 5749

70 05 160 T / 70 05 180 T*

> Zange mit Befestigungsöse zum Anbringen einer Absturzsicherung

70 06 160 T / 70 06 180 T*

> Zange mit integrierter isolierter Befestigungsöse zum Anbringen einer Absturzsicherung



Sauberer Schnitt bei dünnen Cu-Drähten, auch an den Schneidenspitzen



70 01 160

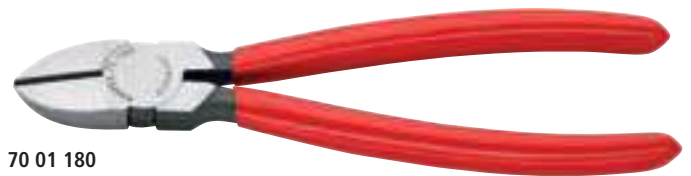

70 01 180



70 02 180



70 05 180



70 05 180 T



70 06 180



70 07 180



70 15 110



Artikel-Nr.	EAN 4003773-	↔ mm		Zange	Kopf	Griffe	Schneidkapazitäten			
							☉ Ø mm	◐ Ø mm	◑ Ø mm	⚖ g
70 01 110	014324	110					3,0	2,0	1,2	80
70 01 125	013402	125					3,0	2,3	1,5	80
70 01 140	013419	140	✂	schwarz atramentiert	poliert	mit Kunststoff überzogen	4,0	2,5	1,8	126
70 01 160	013426	160					4,0	3,0	2,0	171
70 01 180	018070	180					4,0	3,0	2,5	200
70 02 125	034025	125					3,0	2,3	1,5	119
70 02 140	023098	140	✂	schwarz atramentiert	poliert	mit Mehrkomponenten-Hüllen	4,0	2,5	1,8	150
70 02 160	034032	160					4,0	3,0	2,0	206
70 02 180	034049	180					4,0	3,0	2,5	252
70 05 125	039501	125					3,0	2,3	1,5	119
70 05 140	039488	140	✂	verchromt	verchromt	mit Mehrkomponenten-Hüllen	4,0	2,5	1,8	154
70 05 160	039600	160					4,0	3,0	2,0	207
70 05 180	043706	180					4,0	3,0	2,5	246
70 05 160 T	080022	160	✂	verchromt	verchromt	mit Mehrkomponenten-Hüllen und integrierter Befestigungsöse	4,0	3,0	2,0	210
70 05 180 T	080039	180					4,0	3,0	2,5	258
70 06 125	018124	125					3,0	2,3	1,5	121
70 06 140	040293	140	✂ ⚡ 1000 V ⚡	verchromt	verchromt	isoliert mit Mehrkomponenten-Hüllen, VDE-geprüft	4,0	2,5	1,8	160
70 06 160	021995	160					4,0	3,0	2,0	216
70 06 180	033813	180					4,0	3,0	2,5	254
70 06 160 T	081463	160	✂ ⚡ 1000 V ⚡	verchromt	verchromt	isoliert mit Mehrkomponenten-Hüllen und integrierter Befestigungsöse, VDE-geprüft	4,0	3,0	2,0	230
70 06 180 T	081470	180					4,0	3,0	2,5	270
70 07 160	018155	160	✂ ⚡ 1000 V ⚡	verchromt	verchromt	tauchisoliert, VDE-geprüft	4,0	3,0	2,0	227
70 07 180	018179	180					4,0	3,0	2,5	269
70 11 110	018193	110	✂ M	schwarz atramentiert	poliert	mit Kunststoff überzogen	3,0	2,0	1,2	91
70 15 110	029649	110	✂ M	verchromt	verchromt	mit Mehrkomponenten-Hüllen	3,0	2,0	1,2	98
70 26 160	018223	160	✂ ⚡ 1000 V ⚡	verchromt	verchromt	isoliert mit Mehrkomponenten-Hüllen, VDE-geprüft	4,0			216

Seitenschneider

für Elektromechaniker

- > Mit scharfen, exakt schließenden Schneiden
- > Schneiden zusätzlich induktiv gehärtet, Schneidhärte ca. 63 HRC
- > Eingelegtes Gelenk
- > Vanadin-Elektrostahl, geschmiedet, mehrstufig ölgehärtet
- > DIN ISO 5749

76 12 125

- > Reibungsarme Doppelfeder für ein sanftes und gleichmäßiges Öffnen

76 22 125

- > Reibungsarme Doppelfeder für ein sanftes und gleichmäßiges Öffnen
- > Ohne Facette zum flächengleichen Trennen von weichen Drähten

76 81 125

- > Besonders spitz zulaufender Kopf mit kleiner Facette für Arbeiten in engen Räumen (Kabelbäume, vieldrätige Kabel)



76 01 125



76 03 125



76 05 125



76 12 125



76 81 125

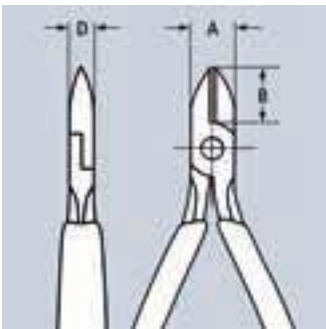

Artikel-Nr.	EAN 4003773-	↔ mm	Zange	Kopf	Griffe	Schneidkapazitäten				Abmessungen			Δ g
						Ø mm	Ø mm	Ø mm	Ø mm	A Ø mm	B Ø mm	D Ø mm	
76 01 125	044482	125	schwarz atramentiert	poliert	mit Kunststoff überzogen	0,4 – 3,0	2,3	1,5	0,6	14,5	16,0	9,0	85
76 03 125	048923	125	verchromt	verchromt	mit Kunststoff überzogen	0,4 – 3,0	2,3	1,5	0,6	14,5	16,0	9,0	85
76 05 125	005315	125	verchromt	verchromt	mit Mehrkomponenten-Hüllen	0,4 – 3,0	2,3	1,5	0,6	14,5	16,0	9,0	118
76 12 125	048015	125	schwarz atramentiert	poliert	mit Mehrkomponenten-Hüllen	0,4 – 3,0	2,3	1,5	0,6	14,5	16,0	9,0	112
76 22 125	048022	125	schwarz atramentiert	poliert	mit Mehrkomponenten-Hüllen	0,4 – 2,5				14,5	16,0	9,0	107
76 81 125	040644	125	schwarz atramentiert	poliert	mit Kunststoff überzogen	0,4 – 1,7	1,3	0,8		14,5	16,0	9,0	85

KNIPEX X-Cut®

Kompakt-Seitenschneider hochübersetzt

- ▶ Schneidet präzise feinste Drähte ebenso wie mehrdrähtige Kabel und harten Pianodraht
- ▶ Kraftvoll, leicht und universell
- > Hohe Schneidleistung bei geringem Kraftaufwand durch optimale Abstimmung von Schneidenwinkel und Übersetzungsverhältnis
- > Durchgestecktes Gelenk: höchste Stabilität bei niedrigem Gewicht
- > Doppelt gelagerte Gelenkachse für harte, dauerhafte Beanspruchung
- > Große Öffnungsweite für dickere Kabel
- > Präziser Schnitt auch bei feinen Cu-Litzen
- > Kompakte, gewichtssparende Bauweise
- > Universell einsetzbar, in Montage, Instandhaltung und Produktion
- > Chrom-Vanadin-Hochleistungsstahl, geschmiedet, mehrstufig ölgehärtet
- > DIN ISO 5749

73 05 160 T*

- > Zange mit Befestigungsöse zum Anbringen einer Absturzsicherung

73 06 160 T*

- > Zange mit integrierter isolierter Befestigungsöse zum Anbringen einer Absturzsicherung



73 02 160



73 05 160

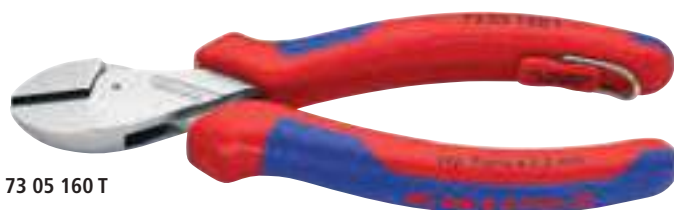

73 05 160 T



73 06 160

40 % Kraftersparnis
im Vergleich zu klassischen Seitenschneidern.
Mit doppelt gelagerter Gelenkachse.



Durchgestecktes Gelenk: höchste Stabilität bei niedrigem Gewicht

Artikel-Nr.	EAN 4003773-	↔ mm	PATENTED	Zange	Kopf	Griffe	Schneidkapazitäten					g
							Ø mm	Ø mm	Ø mm	Ø mm	Ø mm	
73 02 160	075127	160	PATENTED	schwarz atramentiert	poliert	mit Mehrkomponenten-Hüllen	4,8	3,8	2,7	2,2	12,0	175
73 05 160	075134	160	PATENTED	verchromt	verchromt	mit Mehrkomponenten-Hüllen	4,8	3,8	2,7	2,2	12,0	175
73 05 160 T	080077	160	PATENTED	verchromt	verchromt	mit Mehrkomponenten-Hüllen und integrierter Befestigungsöse	4,8	3,8	2,7	2,2	12,0	180
73 06 160	075141	160	PATENTED	verchromt	verchromt	isoliert mit Mehrkomponenten-Hüllen, VDE-geprüft	4,8	3,8	2,7	2,2	12,0	175
73 06 160 T	081487	160	PATENTED	verchromt	verchromt	isoliert mit Mehrkomponenten-Hüllen und integrierter Befestigungsöse, VDE-geprüft	4,8	3,8	2,7	2,2	12,0	185

* Weitere Werkzeuge mit Befestigungsöse finden Sie ab Seite 294

Kraft-Seitenschneider

- > Für härteste, dauerhafte Beanspruchung
- > Hohe Schneidleistung bei geringem Kraftaufwand durch optimale Abstimmung von Schneidwinkel und Übersetzungsverhältnis
- > Präzisionsschneiden zusätzlich induktiv gehärtet, (Schneidhärte ca. 64 HRC) für alle Drahtsorten einschließlich Pianodraht
- > Chrom-Vanadin-Hochleistungsstahl, geschmiedet, mehrstufig ölgehärtet
- > DIN ISO 5749

Form 1

- > Mit Öffnungsfeder, die bei Bedarf aktiviert werden kann

Form 2

- > 12° gewinkelter Kopf bietet Freiraum zum Greifen

Länge 250 mm

- > Der 250 mm lange Seitenschneider ist geeignet für Cu-Leiter bis 16 mm² und Al-Leiter bis 35 mm²

74 02 200 T / 74 02 250 T / 74 22 200 T / 74 22 250 T*

- > Zange mit Befestigungsöse zum Anbringen einer Absturzsicherung

74 06 250 T*

- > Zangen mit integrierter isolierter Befestigungsöse zum Anbringen einer Absturzsicherung



74 01 200

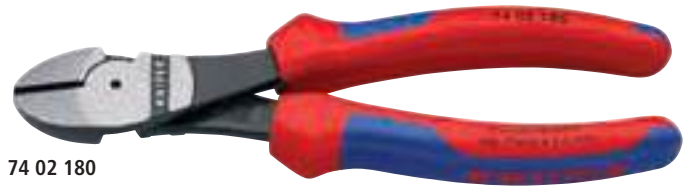

74 02 180



74 02 200 T



74 05 180



74 06 200



74 06 200 T



74 07 200



74 12 180

20 % Kräftersparnis

im Vergleich zu klassischen Seitenschneidern gleicher Länge.
Mit angeschmiedeter Gelenkchse.



74 12: Die Öffnungsfeder wird einfach durch Daumendruck aktiviert



74 12: Öffnungsfeder in deaktivierter Position



Mit angeschmiedeter Gelenkchse für härteste, dauerhafte Beanspruchung



Artikel-Nr.	EAN 4003773-	↔ mm		Form	Zange	Kopf	Griffe	Schneidkapazitäten			Δ g	
								● Ø mm	● Ø mm	● Ø mm		
74 01 140	039747	140						3,1	2,0	1,5	131	
74 01 160	033141	160						3,4	2,5	2,0	178	
74 01 180	022008	180	✂		schwarz atramentiert	poliert	mit Kunststoff überzogen	3,8	2,7	2,2	241	
74 01 200	034056	200						4,2	3,0	2,5	263	
74 01 250	034063	250						4,6	3,5	3,0	391	
74 02 140	042419	140						3,1	2,0	1,5	157	
74 02 160	023081	160						3,4	2,5	2,0	209	
74 02 180	023074	180	✂		schwarz atramentiert	poliert	mit Mehrkomponenten-Hüllen	3,8	2,7	2,2	273	
74 02 200	040309	200						4,2	3,0	2,5	304	
74 02 250	042402	250						4,6	3,5	3,0	437	
74 02 200 T	080084	200	✂		schwarz atramentiert	poliert	mit Mehrkomponenten-Hüllen und integrierter Befestigungsöse	4,2	3,0	2,5	305	
74 02 250 T	080091	250						4,6	3,5	3,0	460	
74 05 140	039617	140						3,1	2,0	1,5	157	
74 05 160	022961	160						3,4	2,5	2,0	209	
74 05 180	022978	180	✂		verchromt	verchromt	mit Mehrkomponenten-Hüllen	3,8	2,7	2,2	270	
74 05 200	035367	200						4,2	3,0	2,5	303	
74 05 250	039754	250						4,6	3,5	3,0	440	
74 06 160	040705	160						3,4	2,5	2,0	215	
74 06 180	022985	180	✂		verchromt	verchromt	isoliert mit Mehrkomponenten-Hüllen, VDE-geprüft	3,8	2,7	2,2	280	
74 06 200	033820	200						4,2	3,0	2,5	304	
74 06 250	041955	250						4,6	3,5	3,0	453	
74 06 200 T	081494	200	✂		verchromt	verchromt	isoliert mit Mehrkomponenten-Hüllen und integrierter Befestigungsöse, VDE-geprüft	4,2	3,0	2,5	305	
74 06 250 T	081500	250						4,6	3,5	3,0	465	
74 07 200	018414	200	✂		verchromt	verchromt	tauchisoliert, VDE-geprüft	4,2	3,0	2,5	328	
74 07 250	018421	250						4,6	3,5	3,0	510	
74 12 160	065111	160	✂	MM	1	schwarz atramentiert	poliert	mit Mehrkomponenten-Hüllen	3,4	2,5	2,0	209
74 12 180	060192	180						3,8	2,7	2,2	273	
74 21 200	050483	200	✂	∠25°	2	schwarz atramentiert	poliert	mit Kunststoff überzogen	4,2	3,0	2,5	258
74 21 250	045021	250						4,6	3,5	3,0	390	
74 22 200	051831	200	✂	∠25°	2	schwarz atramentiert	poliert	mit Mehrkomponenten-Hüllen	4,2	3,0	2,5	300
74 22 250	071372	250						4,6	3,5	3,0	437	
74 22 200 T	080107	200	✂	∠25°	2	schwarz atramentiert	poliert	mit Mehrkomponenten-Hüllen und integrierter Befestigungsöse	4,2	3,0	2,5	305
74 22 250 T	080114	250						4,6	3,5	3,0	460	

KNIPEX TwinForce®

Hochleistungs-Seitenschneider

► Der überlegene Kraft-Seitenschneider mit dem patentierten Doppelgelenk

- > Optimale Übersetzung durch Doppelgelenk-Konstruktion
- > Schneidet zuverlässig alle Drahtsorten, aber auch Bandmaterial
- > Für grobes und feinstes Schneiden
- > Wenig Schnittschlag: Die Hand wird geschont. Muskeln und Sehnen werden entlastet
- > Für den Einsatz mit mehr Komfort, für Vielschneider oder für besonders harte Schneidfälle
- > Hohe Stabilität und präzisen Gang durch angeschmiedete und präzisionsgefräste Gelenkachsen
- > Schneiden zusätzlich induktiv gehärtet, Schneidhärte ca. 64 HRC
- > Chrom-Vanadin-Elektrostahl, geschmiedet, mehrstufig ölgehärtet
- > DIN ISO 5749

73 72 180 F

> Mit Öffnungsfeder für vereinfachtes Nachsetzen und für Vielschneider



73 71 180



73 72 180



73 72 180 F



Die Hochleistungs-Seitenschneider mit Öffnungsfeder zum leichteren wieder ansetzen am Werkstück und für schweren Einsatz



Die Öffnungsfeder wird einfach durch Daumendruck aktiviert oder deaktiviert

Schneidet noch mal 50 % leichter, als der bewährte KNIPEX-Kraftseitenschneider

Die Möglichkeit zum Nachsetzen. Selbst 4 mm dicke Drähte schneidet der KNIPEX TwinForce® mit 2- bis 3-maligem Nachsetzen ohne großen Kraftaufwand.

Herkömmliche Kraftseitenschneider schneiden solche Durchmesser gar nicht oder nur mit sehr hohem Kraftaufwand.

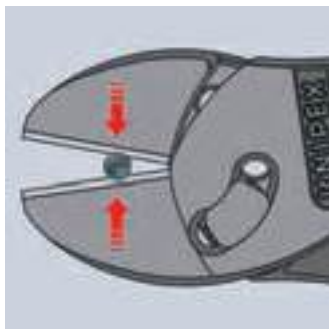

Drähte legt man immer so nah wie möglich am Gelenk ein. Bei hochübersetzten Schneidern ist die Öffnung nah am Drehpunkt meist kleiner, als der Draht dick ist und die Drähte können beim Anschneiden nach vorne rutschen.

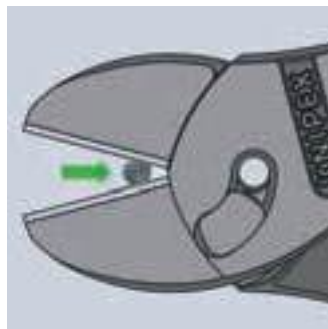

Kerben Sie mit dem KNIPEX TwinForce® den Draht zunächst vor, bis die erforderliche Handkraft stark ansteigt. Nun öffnen Sie die Zange und schieben dabei den Draht in der Kerbe weiter zum Gelenk hin.

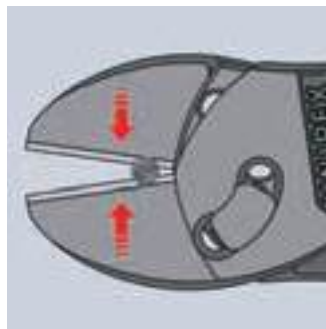

Schneiden Sie an der gleichen Stelle weiter. Sie können das Schneidgut nun viel leichter durchtrennen, da es jetzt näher am Drehpunkt liegt.

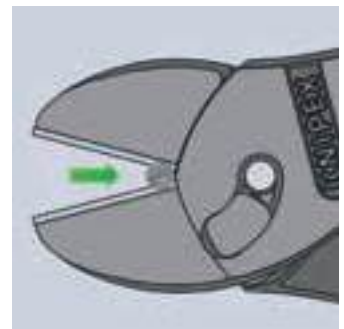

Diesen Vorgang können Sie bei Bedarf wiederholen.

Artikel-Nr.	EAN 4003773-	↔ mm	Zange	Kopf	Griffe	Schneidkapazitäten				g
						Ø mm	Ø mm	Ø mm	Ø mm	
73 71 180	074762	180	schwarz atramentiert	poliert	mit Kunststoff überzogen	5,5	4,6	3,2	3,0	255
73 72 180	074779	180	schwarz atramentiert	poliert	mit Mehrkomponenten-Hüllen	5,5	4,6	3,2	3,0	280
73 72 180 F	077657	180	schwarz atramentiert	poliert	mit Mehrkomponenten-Hüllen	5,5	4,6	3,2	3,0	291

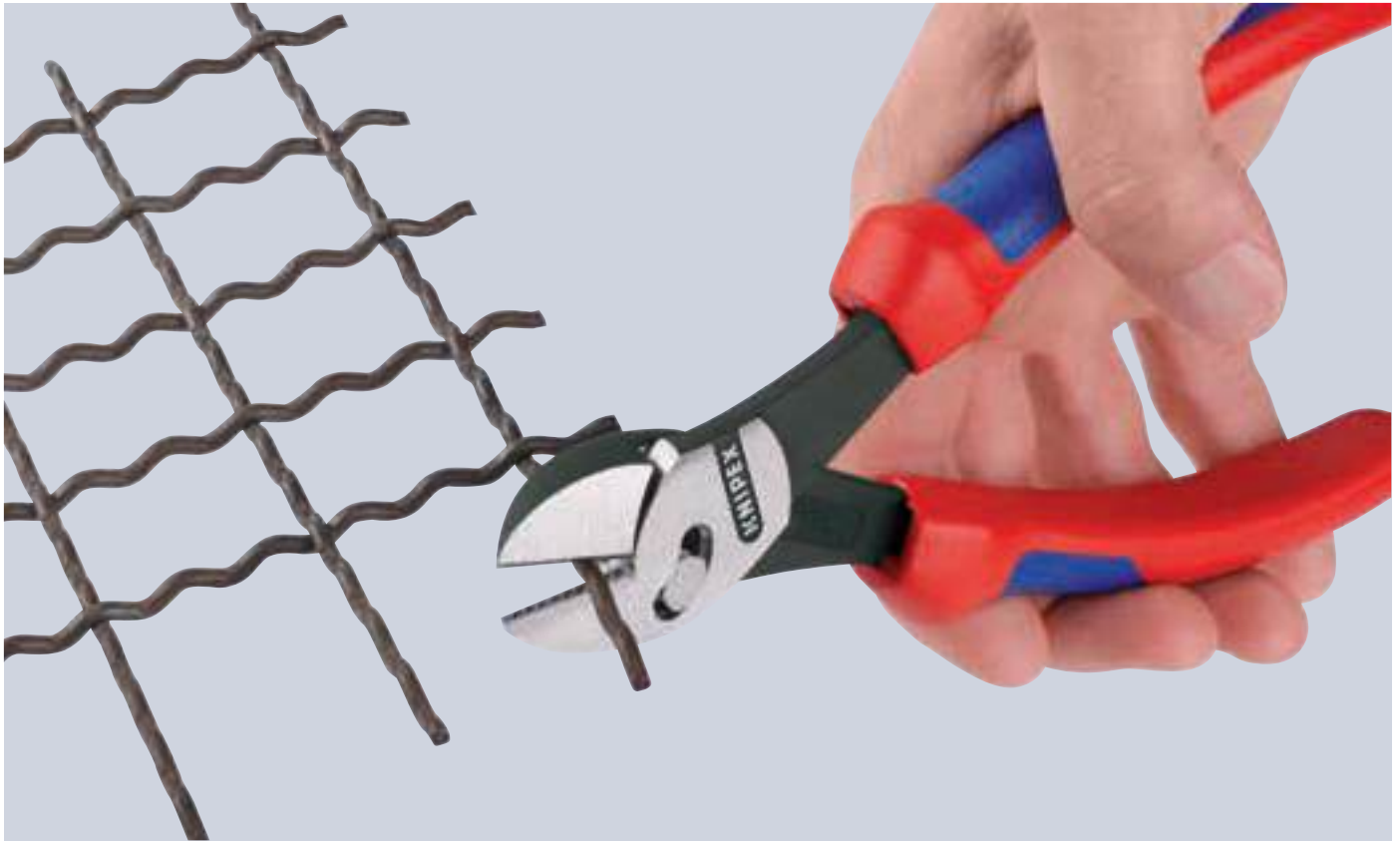

Kraft-Mittenschneider

- > Mit angeschmiedeter Gelenkachse für härteste, dauerhafte Beanspruchung
- > Mit Präzisionsschneiden für weichen, harten Draht sowie Pianodraht
- > Schneidet dicke Drähte mit geringerem Kraftaufwand als gleichlange Seitenschneider
- > Mittige Präzisionsschneiden
- > Hohe Schneidleistung bei geringem Kraftaufwand durch optimale Abstimmung von Schneidenwinkel und Übersetzungsverhältnis
- > Schneiden zusätzlich induktiv gehärtet, Schneidhärte ca. 64 HRC
- > Chrom-Vanadin-Hochleistungsstahl, geschmiedet, mehrstufig ölgehärtet

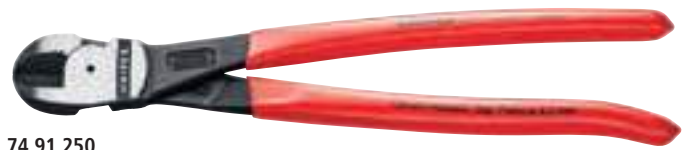

74 91 250



Die Schneidkanten liegen in der Mitte des Schneidkopfes

Artikel-Nr.	EAN	↔ mm	Zange	Kopf	Griffe	Schneidkapazitäten				g
						Ø mm	Ø mm	Ø mm	Ø mm	
74 91 250	034070	250	schwarz atramentiert	poliert	mit Kunststoff überzogen	5,0	5,0	3,8	3,5	395

KNIPEX CoBolt® S

Kompakt-Bolzenschneider

- ▶ Extrem hohe Schneidleistung in handlicher 160 mm Länge
- ▶ Kleiner, schlanker Kopf für sehr gute Zugänglichkeit

- > Kompakt und leistungsstark: Schneidet Bolzen, Nägel, Nieten usw.
- > Hochbelastbare, induktiv gehärtete Schneide für dünne, harte Drähte, Schrauben und Federn, Schneidhärte ca. 64 HRC
- > Geringerer Kraftaufwand durch effiziente Übersetzungsmechanik
- > Mit Greiffläche unter dem Gelenk zum Greifen und Ziehen von Drähten ab Ø 1,0 mm
- > Chrom-Vanadin-Hochleistungsstahl, geschmiedet, mehrstufig ölgehärtet

71 31 160

- > Schneiden mit Aussparung für leichteres Schneiden von größeren Querschnitten durch besseren Hebeleffekt in Drehpunktnähe



71 01 160



71 31 160



71 01 160



71 31 160



Leistungsstark bis in die Spitzen



Schlanker Kopf für optimale Zugänglichkeit



Kompakt, leicht und immer dabei

Artikel-Nr.	EAN 4003773-	↔ mm	Zange	Griffe	Schneidkapazitäten				g	
					☉ Ø mm	◐ Ø mm	◑ Ø mm	● Ø mm		
71 01 160	082668	160	☒	schwarz atramentiert	mit Kunststoff überzogen	5,3	4,4	3,2	3,0	200
71 31 160	084587	160	☒	schwarz atramentiert	mit Kunststoff überzogen	5,3	4,8	3,6	3,3	200

KNIPEX CoBolt®

Kompakt-Bolzenschneider

- > Mit Präzisionsschneiden für weichen, harten Draht sowie Pianodraht
- > Schneidet Bauteile wie Bolzen, Nägel, Nieten usw.
- > Besonders hohe Schneidleistung bei geringerem Kraftaufwand durch höchst effiziente Gelenkkonstruktion
- > Schneiden zusätzlich induktiv gehärtet, Schneidhärte ca. 64 HRC
- > Chrom-Vanadin-Hochleistungsstahl, geschmiedet, mehrstufig ölgehärtet

71 12 200

- > In die Griffhüllen integrierte Öffnungsfeder und Verriegelung für komfortables Arbeiten und sicheren Transport

71 02 200 T*

- > Zange mit Befestigungsöse zum Anbringen einer Absturzsicherung



71 01 200



71 02 200



71 02 200 T



71 12 200



Mikrostrukturierte Schneide verringert das Rutschen von Schneidmaterialien aus dem Zangenmaul



Mit Greiffläche unter dem Gelenk zum Greifen und Ziehen von Drähten ab Ø 1,0 mm

60 % Kraftersparnis im Vergleich zu herkömmlichen Kraft-Seitenschneidern

Die geniale Übersetzungsmechanik gewährleistet extrem günstige Hebelverhältnisse bei sehr geringer Reibung. Die Handkraft wird bis zu 30-fach verstärkt

Artikel-Nr.	EAN 4003773-	↔ mm	Zange	Griffe	Schneidkapazitäten				△ g
					Ø mm	Ø mm	Ø mm	Ø mm	
71 01 200	033165	200	schwarz atramentiert	mit Kunststoff überzogen	6,0	5,2	4,0	3,6	335
71 02 200	047056	200	schwarz atramentiert	mit schlanken Mehrkomponenten-Hüllen	6,0	5,2	4,0	3,6	365
71 02 200 T	080046	200	schwarz atramentiert	mit schlanken Mehrkomponenten-Hüllen, mit integrierter Befestigungsöse zum Anbringen einer Absturzsicherung	6,0	5,2	4,0	3,6	375
71 12 200	066859	200	schwarz atramentiert	mit schlanken Mehrkomponenten-Hüllen	6,0	5,2	4,0	3,6	375

* Weitere Werkzeuge mit Befestigungsöse finden Sie ab Seite 294

KNIPEX CoBolt®

Kompakt-Bolzenschneider

► 20° gewinkelter Kopf mit einseitiger Lasche und Seitenschnitt zum nahezu flächenbündigen Schneiden, mit Freiraum zum Greifen

- > Mit Präzisionsschneiden für weichen, harten Draht sowie Pianodraht
- > Schneidet Bauteile wie Bolzen, Nägel, Nieten usw.
- > Besonders hohe Schneidleistung bei geringerem Kraftaufwand durch höchst effiziente Gelenkkonstruktion
- > Schneiden zusätzlich induktiv gehärtet, Schneidhärte ca. 64 HRC
- > Mit Aussparung zum leichteren Schneiden von dickeren Drähten
- > Chrom-Vanadin-Hochleistungsstahl, geschmiedet, mehrstufig ölgehärtet

71 22 200 / 71 22 200 T*

> In die Griffhüllen integrierte Öffnungsfeder und Verriegelung für komfortables Arbeiten und sicheren Transport

71 22 200 T*

> Zange mit Befestigungsöse zum Anbringen einer Absturzsicherung

71 41 200 / 71 42 200

> Die Aussparung in der Schneide erleichtert das Schneiden dickerer Drähte, z. B. bei abgehängten Deckenkonstruktionen



71 21 200



71 22 200



71 42 200 T

60 % Kraftersparnis im Vergleich zu herkömmlichen Kraft-Seitenschneidern

Die geniale Übersetzungsmechanik gewährleistet extrem günstige Hebelverhältnisse bei sehr geringer Reibung. Die Handkraft wird bis zu 30-fach verstärkt



71 41 200 & 71 42 200



Artikel-Nr.	EAN 4003773-	↔ mm	Schneidwinkel	Zange	Griffe	Schneidkapazitäten				Δ g
						Ø mm	Ø mm	Ø mm	Ø mm	
71 21 200	066866	200	20° (PATENTED)	schwarz atramentiert	mit Kunststoff überzogen	6,0	5,2	4,0	3,6	320
71 22 200	066873	200	20° (PATENTED)	schwarz atramentiert	mit schlanken Mehrkomponenten-Hüllen	6,0	5,2	4,0	3,6	375
71 22 200 T	080053	200	20° (PATENTED)	schwarz atramentiert	mit schlanken Mehrkomponenten-Hüllen, mit integrierter Befestigungsöse zum Anbringen einer Absturzsicherung	6,0	5,2	4,0	3,6	370
71 41 200	066897	200	20° (PATENTED)	schwarz atramentiert	mit Kunststoff überzogen	6,0	5,2	4,0	3,6	335
71 42 200	087212	200	20° (PATENTED)	schwarz atramentiert	mit schlanken Mehrkomponenten-Hüllen	6,0	5,2	4,0	3,6	380

KNIPEX CoBolt®

Kompakt-Bolzenschneider

- > Mit Präzisionsschneiden für weichen, harten Draht sowie Pianodraht
- > Schneidet Bauteile wie Bolzen, Nägel, Niete usw.
- > Besonders hohe Schneidleistung bei geringerem Kraftaufwand durch höchst effiziente Gelenkkonstruktion
- > Mit Aussparung zum leichteren Schneiden von dickeren Drähten
- > Schneiden zusätzlich induktiv gehärtet, Schneidenhärte ca. 64 HRC
- > Chrom-Vanadin-Hochleistungsstahl, geschmiedet, mehrstufig ölgehärtet

71 32 200 / 71 32 200 T*

- > Zusätzlich in die Griffhüllen integrierte Öffnungsfeder und Verriegelung für komfortables Arbeiten und sicheren Transport

71 32 200 T*

- > Zange mit Befestigungsöse zum Anbringen einer Absturzsicherung



71 31 200



71 32 200



Artikel-Nr.	EAN 4003773-	↔ mm	Zange	Griffe	Schneidkapazitäten				⚖ g	
					⊙ Ø mm	◐ Ø mm	◑ Ø mm	● Ø mm		
71 31 200	042327	200	▶◀	schwarz atramentiert	mit Kunststoff überzogen	6,0	5,2	4,0	3,6	330
71 32 200	066880	200	▶◀ / M	schwarz atramentiert	mit schlanken Mehrkomponenten-Hüllen	6,0	5,2	4,0	3,6	370
71 32 200 T	080060	200	▶◀ / M	schwarz atramentiert	mit schlanken Mehrkomponenten-Hüllen, mit integrierter Befestigungsöse zum Anbringen einer Absturzsicherung	6,0	5,2	4,0	3,6	380

KNIPEX CoBolt® XL

Kompakt-Bolzenschneider

- ▶ Für kraftvolles Schneiden auch größerer Querschnitte und sehr harter Materialien
- ▶ Zweihandbedienung für maximale Schnittkraft

- > 60 % Kraftersparnis im Vergleich zu herkömmlichen Kraft-Seitenschneidern
- > 40-fache Handkraftverstärkung durch spezielle Gelenkkonstruktion
- > Mit Greiffläche unter dem Gelenk zum Greifen und Ziehen von Drähten ab Ø 1,0 mm
- > Induktiv gehärtete Präzisionsschneiden, Schneidenhärte ca. 64 HRC
- > Chrom-Vanadin-Hochleistungsstahl, geschmiedet, mehrstufig ölgehärtet

71 01 250

- > Gerade Schneiden

71 31 250

- > Schneiden mit Aussparung für leichteres Schneiden von größeren Querschnitten durch besseren Hebeleffekt in Drehpunktweite

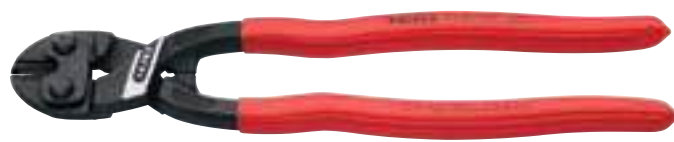

71 01 250



71 31 250



71 31 250



Zweihandbedienung für maximale Schnittkraft

Artikel-Nr.	EAN 4003773-	↔ mm	Zange	Griffe	Schneidkapazitäten			⚖ g	
					◐ Ø mm	◑ Ø mm	● Ø mm		
71 01 250	079637	250	▶◀	schwarz atramentiert	mit Kunststoff überzogen	5,6	4,0	3,8	465
71 31 250	079644	250	▶◀	schwarz atramentiert	mit Kunststoff überzogen	6,0	4,3	4,2	475

Bolzenschneider

- > Schneidleistung bis 48 HRC Härte
- > Robuste Schneiden zusätzlich induktiv gehärtet, Schneidenhärte ca. 62 HRC
- > Angeschmiedeter Anschlag mit komfortablem Dämpfer
- > Gute Zugänglichkeit durch sehr flachen Kopf- und Gelenkbereich
- > Schenkel ergonomisch abgewinkelt für ermüdungsarmes Arbeiten
- > Robuste und sehr griffige zweifarbige Mehrkomponenten-Hüllen
- > Präzises Einstellen (12fach) und Nachstellen durch Exzentrerschrauben
- > Hohe Schneidleistung bei geringem Kraftaufwand durch optimale Abstimmung von Schneidenwinkel und Übersetzungsverhältnis
- > Verschraubter Messerkopf, auswechselbar
- > Gelenk: Spezial-Werkzeugstahl, geschmiedet
- > Schenkel: Stahl-Rohr, pulverbeschichtet
- > Messer: Chrom-Vanadin-Hochleistungsstahl, geschmiedet, mehrstufig ölgehärtet



71 72 460 71 72 610 71 72 760 71 72 910



Angeschmiedeter Anschlag mit Dämpfung-Einsatz: dämpft den Schnittschlag komfortabel ab



Artikel-Nr.	EAN 4003773-	↔ mm	Kopf	Griffe	Schneidkapazitäten			△ g
					HRC 19 Ø mm	HRC 40 Ø mm	HRC 48 Ø mm	
71 72 460	066750	460	▶◀ grau atramentiert	mit Mehrkomponenten-Hüllen	8,0	6,0	5,0	2100
71 72 610	066767	610			9,0	8,0	7,0	2550
71 72 760	066774	760			11,0	9,0	8,0	4250
71 72 910	066781	910			13,0	10,0	9,0	4950
71 79 460	066804	Ersatzmesserkopf für 71 72 460 komplett mit Schrauben						
71 79 610	066811	Ersatzmesserkopf für 71 72 610 komplett mit Schrauben						
71 79 760	066828	Ersatzmesserkopf für 71 72 760 komplett mit Schrauben						
71 79 910	066835	Ersatzmesserkopf für 71 72 910 komplett mit Schrauben						

Mattenschneider

- > Schneidleistung bis 48 HRC Härte
- > Robuste Schneiden zusätzlich induktiv gehärtet, Schneidenhärte ca. 62 HRC
- > Angeschmiedeter Anschlag mit komfortablem Dämpfer
- > Gute Zugänglichkeit durch sehr flachen Kopf- und Gelenkbereich
- > Robuste und sehr griffige zweifarbige Mehrkomponenten-Hüllen
- > Präzises Einstellen (12fach) und Nachstellen durch Exzentrerschrauben
- > Hohe Schneidleistung bei geringem Kraftaufwand durch optimale Abstimmung von Schneidenwinkel und Übersetzungsverhältnis
- > Verschraubter Messerkopf, auswechselbar
- > Gelenk: Spezial-Werkzeugstahl, geschmiedet
- > Schenkel: Stahl-Rohr, pulverbeschichtet
- > Messer: Chrom-Vanadin-Hochleistungsstahl, geschmiedet, mehrstufig ölgehärtet



Die besondere Kopfform des Mattenschneiders ermöglicht das Schneiden flachliegender Baustähle



71 82 950

Artikel-Nr.	EAN 4003773- 066798	↔ mm 950	Kopf grau atramentiert	Griffe mit Mehrkomponenten-Hüllen	Schneidkapazitäten			⚖ g 4110
					HRC 19 Ø mm 11,0	HRC 40 Ø mm 9,0	HRC 48 Ø mm 6,0	
71 82 950								
71 89 950	066842	Ersatzmesserkopf für 71 82 950 komplett mit Schrauben						

Bolzen-Vorschneider

hochübersetzt

► Kraftvoll, kompakt, komfortabel

- > Im Vergleich zu herkömmlichen Vorschneidern größere Kapazität bei geringerem Kraftbedarf und besserem Handling
- > Mit Schneiden für weichen und harten Draht sowie Pianodraht
- > Besonders hohe Schneidleistung bei geringerem Kraftaufwand durch optimale Übersetzung
- > Schneiden zusätzlich induktiv gehärtet, Schneidhärte ca. 64 HRC
- > Vanadin-Elektrostahl, geschmiedet, mehrstufig ölgehärtet

61 02 200

- > Mit schlanken Mehrkomponenten-Hüllen ohne Kragen für besseres Handling und einfacheren Transport; mit großer Auflagefläche an den Hüllen für bessere Druckverteilung und angenehmeres Arbeiten



61 01 200



61 02 200



Nahezu bündiges Trennen von Bolzen, Nägeln usw.



Besonders leistungsfähig im Draht- und Zaunbau



Hohe Schneidleistung: auch für Pianodraht



Artikel-Nr.	EAN 4003773-	↔ mm	Zange	Kopf	Griffe	Schneidkapazitäten				g
						Ø mm	Ø mm	Ø mm	Ø mm	
61 01 200	033172	200	↘85° schwarz atramentiert	poliert	mit Kunststoff überzogen	1,0 – 6,0	4,0	3,5	3,0	435
61 02 200	067047	200	↘85° schwarz atramentiert	poliert	mit schlanken Mehrkomponenten-Hüllen	1,0 – 6,0	4,0	3,5	3,0	435



Kraft-Vorschneider

- > Mit Schneiden für weichen und harten Draht sowie Pianodraht
- > Hohe Schneidleistung bei geringerem Kraftaufwand durch optimale Abstimmung von Schneidenwinkel und Übersetzungsverhältnis
- > Schneiden zusätzlich induktiv gehärtet, Schneidhärte ca. 64 HRC
- > Chrom-Vanadin-Hochleistungsstahl, geschmiedet, mehrstufig ölgehärtet
- > DIN ISO 5748



67 01 200

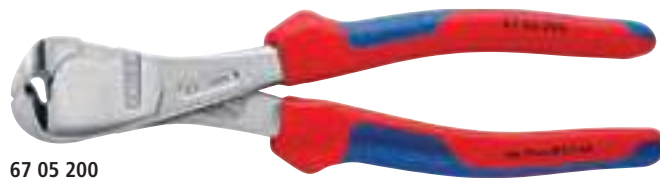

67 05 200

Artikel-Nr.	EAN 4003773-	↔ mm		Zange	Kopf	Griffe	Schneidkapazitäten				⚖ g
							Ø mm	Ø mm	Ø mm	Ø mm	
67 01 140	043690	140					4,0	3,1	2,0	1,5	152
67 01 160	040620	160	🟢	schwarz atramentiert	poliert	mit Kunststoff überzogen	4,5	3,4	2,5	2,0	237
67 01 200	040637	200					5,0	3,8	3,0	2,5	318
67 05 140	017929	140					4,0	3,1	2,0	1,5	176
67 05 160	017936	160	🟢	verchromt	verchromt	mit Mehrkomponenten-Hüllen	4,5	3,4	2,5	2,0	266
67 05 200	017943	200					5,0	3,8	3,0	2,5	361

Vorschneider

- ▶ Zum Verdrillen und Schneiden von Bindedraht geeignet
- ▶ Die Kopfform ermöglicht einen optimierten Bewegungsablauf beim Spannen des Flechtknotens bei Monierarbeiten

- > Mit Schneiden für weichen und harten Draht
- > Schneiden zusätzlich gehärtet, Schneidhärte ca. 61 HRC
- > Spezial-Werkzeugstahl in Sondergüte, geschmiedet, mehrstufig ölgehärtet
- > DIN ISO 5748



68 01 180



68 01 280



Artikel-Nr.	EAN 4003773-	↔ mm		Zange	Kopf	Griffe	Schneidkapazitäten			⚖ g
							Ø mm	Ø mm	Ø mm	
68 01 160	013792	160					4,0	2,8	2,3	202
68 01 180	013808	180	🟢	schwarz atramentiert	poliert	mit Kunststoff überzogen	4,0	3,2	2,5	284
68 01 200	013815	200					4,0	3,5	2,8	319
68 01 280	077664	280					4,5	4,0	3,2	465

ROHR- UND WASSERPUMPENZANGEN

Zangenschlüssel	114	KNIPEX Cobra® XL / XXL – Hightech-Wasserpumpenzange	124
Zangenschlüssel XS	116	KNIPEX Cobra®-Sets	125
Zangenschlüssel XL	116	KNIPEX Cobra® ...matic – Wasserpumpenzange	125
Zangenschlüssel-Set	117	KNIPEX Cobra® QuickSet – Hightech-Wasserpumpenzange	126
Zangenschlüssel mit aufgerauten Backen	118	KNIPEX Cobra® VDE – Hightech-Wasserpumpenzange	127
Kunststoffbacken Zangenschlüssel	118	KNIPEX Cobra® ES – Wasserpumpenzange	127
KNIPEX TwinGrip® – Frontgreifzange	119	KNIPEX Alligator® – Wasserpumpenzange	128
Schraubzange	120	KNIPEX Alligator® XL – Wasserpumpenzange	130
KNIPEX SmartGrip® – Wasserpumpenzange	120	Rohrzange 90°	131
KNIPEX Cobra® XS – Hightech-Wasserpumpenzange	121	Rohrzange 45°	131
KNIPEX Cobra® – Hightech-Wasserpumpenzange	122	Rohrzange S-Maul	132
Kunststoffbacken KNIPEX Cobra®	123	KNIPEX SpeedGrip® – Siphon- und Connectorenzangen	133



01

02

03

04

05

06

07

08

09

10

11

12

13

14

15

Zangenschlüssel

Zange und Schraubenschlüssel in einem Werkzeug

- ▶ Ersetzt einen Satz Schraubenschlüssel, metrisch wie zöllig
 - ▶ Glatte Backen für die schonende Montage von oberflächenveredelten Armaturen – Arbeiten direkt auf Chrom!
 - ▶ Praktische Einstellskala: Eine gelaserte Skala (metrisch und zöllig) ermöglicht vorab die Einstellung der Schlüsselweite
- > Schnelleinstellung per Knopfdruck direkt am Werkstück
 - > Auch hervorragend geeignet zum Greifen, Halten, Pressen und Biegen von Werkstücken
 - > Starke Klemmkraft durch hohe Übersetzung
 - > Keine Kantenbeschädigung bei empfindlichen Armaturen durch spielfreie, vollflächige Anlage
 - > Stufenloses Greifen aller Schlüsselweiten bis zur angegebenen Kapazität mittels parallel geführter Backen
 - > Sicheres Einrasten des Gelenkbolzens: keine unbeabsichtigte Verstellung
 - > Der Hub zwischen den Greifbacken ermöglicht ein schnelles Anziehen und Lösen von Schraubverbindungen nach dem Ratschenprinzip
 - > Keine unbeabsichtigte Verstellung der Greifbacken und kein Durchrutschen des Gelenks
 - > Chrom-Vanadin-Elektrostahl, geschmiedet, ölgehärtet

125 mm

- > Der Mini-Zangenschlüssel für feinmechanische Arbeiten
- > Insbesondere geeignet für Arbeiten an kleinen Verschraubungen
- > Sehr gute Zugänglichkeit bei sehr engen Platzverhältnissen

150 mm

- > Idealer Universalschlüssel im Taschenformat
- > Unverzichtbarer Begleiter im Bordwerkzeug

180 mm

- > Mit schmalen Greifbacken – für Schraubsituationen, die ein schlankes Werkzeug erfordern

250 mm

- > Ausführung Standard
- > Auch hervorragend geeignet zum Greifen, Halten, Pressen und Biegen von Werkstücken

300 mm

- > Mit Schlüsselweiten bis 68 mm auch für schwere Schraubarbeiten

180, 250 & 300 mm

- > Mit Skalierung zur Einstellung der Schlüsselweite abseits vom Werkstück

86 05 180 T / 86 05 250 T*

- > Zange mit Befestigungsöse zum Anbringen einer Absturzsicherung



86 01 180



86 01 300



86 02 180



86 02 250



86 03 125



86 03 250

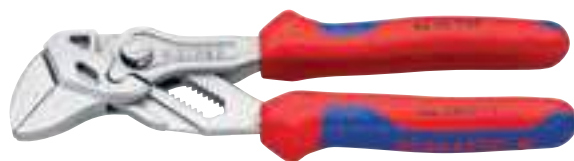

86 05 150



86 05 180

Die glatten Backen greifen, falls erforderlich, mit hohem Pressdruck alle parallelen Flächen im Kapazitätsbereich und erschließen dem Zangenschlüssel fast unbegrenzte Anwendungsmöglichkeiten: z. B. für Konterverschraubungen, Pressen zur Aktivierung der Klebekraft bei Kontaktklebern, Kantenbrechen bei Fliesenarbeiten, Knacken von Kabelbindern, Nutzung als kleiner Schraubstock.

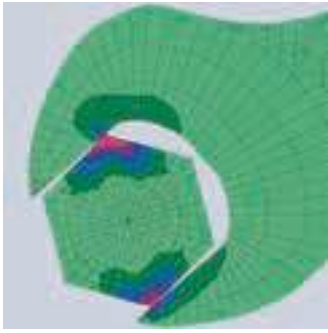

Herkömmlicher Schraubenschlüssel:
Kantenpressung führt zu Beschädigung

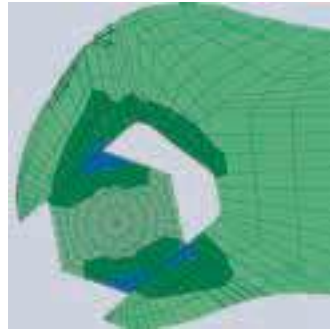

Zangenschlüssel: spielfreie Flächenpressung,
keine Kantenbeschädigung



Schlüsselweite metrisch (Vorderseite) und zöllig (Rückseite) am Zangenkopf eingelaset



Ersetzt einen Satz Schraubenschlüssel,
metrisch wie zöllig







Ideal für Biegearbeiten

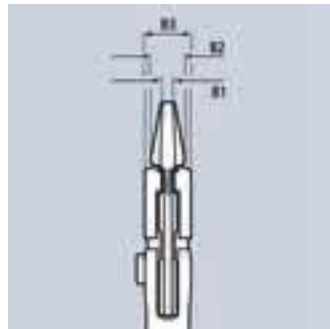

Schnelleinstellung per Knopfdruck



Artikel-Nr.	EAN 4003773-	↔ mm	Zange	Griffe	 Zoll  mm	Einstell- positionen	Abmessungen			 g	
							B1 mm	B2 mm	B3 mm		
86 01 180	084273	180	grau atramentiert	mit rutschhemmendem Kunststoff überzogen	1 1/2	15	5,0	8,0	12,0	230	
86 01 250	082385	250			2	19	8,0	8,0	14,0	465	
86 01 300	084662	300			2 1/2	24	9,5	9,5	15,0	645	
86 02 180	084280	180	grau atramentiert	mit Mehrkomponenten-Hüllen	1 1/2	15	5,0	8,0	12,0	255	
86 02 250	082392	250			2	19	8,0	8,0	14,0	485	
86 03 125	077497	125	verchromt	mit Kunststoff überzogen	7/8	11	3,0	5,0	9,5	105	
86 03 150	069676	150			1	14	4,7	7,0	10,5	175	
86 03 180	035466	180			1 1/2	15	5,0	8,0	12,0	230	
86 03 250	033837	250			2	19	8,0	8,0	14,0	465	
86 03 300	041429	300			2 1/2	24	9,5	9,5	15,0	656	
86 05 150	069928	150	verchromt	mit Mehrkomponenten-Hüllen	1	14	4,7	7,0	10,5	193	
86 05 180	047162	180			1 1/2	15	5,0	8,0	12,0	260	
86 05 250	047841	250			2	19	8,0	8,0	14,0	490	
86 05 180 T	080121	180	verchromt	mit Mehrkomponenten-Hüllen, mit integrierter Befestigungsöse zum Anbringen einer Absturzsicherung	1 1/2	15	5,0	8,0	12,0	260	
86 05 250 T	080138	250			2	19	8,0	8,0	14,0	500	
86 06 250	082408	250	 	verchromt	isoliert mit Mehrkomponenten-Hüllen, VDE-geprüft	2	19	8,0	8,0	14,0	525
87 09 01	074724	Ersatzteilsortiment Verstellung für 86/87 XX 250/300 (ohne 87 2X XXX)									
87 09 125	074151	Ersatzteilsortiment Verstellung für 86 / 87 125									
86 09 150	073123	Ersatzteilsortiment Verstellung für 86 150									
86 09 180	037514	Ersatzteilsortiment Verstellung für 86 XX 180									

Zangenschlüssel XS

Zange und Schraubenschlüssel in einem Werkzeug

- ▶ Optimale Zugänglichkeit bei engsten Platzverhältnissen: besonders kompakte Bauform, sehr schlanker Kopf
- ▶ Einhändige Feinverstellung für die einfachste Anpassung an verschiedene Werkstückgrößen durch Anschieben
- > Enorme Greifkapazität bei nur 100 mm Werkzeuglänge: parallele Maulöffnung greift stufenlos bis 21 mm Schlüsselweite
- > Robustes Gleitgelenk bietet hohe Stabilität und Belastbarkeit
- > Glatte Backen für die schonende Montage von empfindlichen und oberflächenveredelten Armaturen: Arbeiten direkt auf Chrom durch spielfreie, vollflächige Anlage
- > Vielseitige Einsatzgebiete: Feinmechanik, Sanitär, Bordwerkzeug für Fahrrad oder Motorrad, EDC (Every Day Carry), Modellbau
- > Klemmschutz verhindert Quetschverletzungen
- > Feinverstellung mit 10 Einstellpositionen



86 04 100



Dank hochübersetztem Gelenk greift, presst und hält der Zangenschlüssel XS alles gnadenlos fest.



Trotz geringer Größe greift der Zangenschlüssel XS Muttern und parallele Werkstücke bis 21 mm sicher und schonend.

Artikel-Nr.	EAN 4003773-	↔ mm		Zange	Griffe	⬡ Zoll	⬡ mm	Einstellpositionen	⚖ g
86 04 100	087281	100	⚠ (PATENTED)	verchromt	aufgeprägte, raue Oberfläche	3/4	21,0	10	70

Zangenschlüssel XL

Zange und Schraubenschlüssel in einem Werkzeug

- ▶ Das einzigartige Montagewerkzeug auch in 400 mm Länge
- ▶ Für Schlüsselweiten bis 85 mm / 3 3/8"
- > Auch hervorragend geeignet zum Greifen, Halten, Pressen und Biegen von Werkstücken
- > Optimierte Anpassung an das Werkstück bei handfreundlicher Griffstellung
- > Sicheres Einrasten des Gelenkbolzens: keine unbeabsichtigte Verstellung
- > Starke Klemmkraft durch hohe Übersetzung
- > Schnelleinstellung per Knopfdruck direkt am Werkstück
- > Der Hub zwischen den Greifbacken ermöglicht ein schnelles Anziehen und Lösen von Schraubverbindungen nach dem Ratschenprinzip
- > Stufenloses Greifen aller Schlüsselweiten bis zur angegebenen Kapazität mittels parallel geführter Backen
- > Glatte Backen, auch für die schonende Montage von hochwertigen Verschraubungen aus Messing, Rotguß oder Edelstahl
- > Keine Kantenbeschädigung bei empfindlichen Armaturen durch spielfreie, vollflächige Anlage
- > Chrom-Vanadin-Elektrostahl, geschmiedet, ölgehärtet



86 03 400

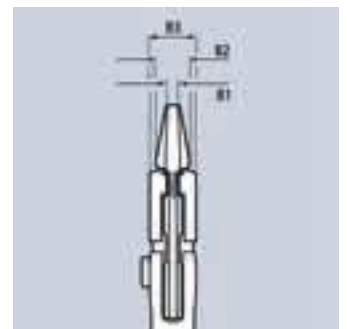

Artikel-Nr.	EAN 4003773-	↔ mm		Zange	Griffe	⬡ Zoll	⬡ mm	Einstellpositionen	Abmessungen			⚖ g
									B1 mm	B2 mm	B3 mm	
86 03 400	077312	400	⚠	verchromt	mit Kunststoff überzogen	3 3/8	85,0	25	12,5	16,0	20,0	1460
87 09 400	034391	Ersatzteilsortiment Verstellung für 87 400										

Zangenschlüssel-Sets

Allzweckwerkzeuge im Set: Zangen in platzsparender Rolltasche

- ▶ Zangenschlüssel von KNIPEX sind hervorragend geeignet zum schonenden Greifen, Halten, Pressen und Biegen von Werkstücken
- ▶ Ersetzen jeweils einen ganzen Satz Schraubenschlüssel

> Rolltasche aus strapazierfähigem Polyester-Gewebe mit Klettverschluss

00 19 55 S4

> Bestückt mit Zangenschlüsseln in fünf verschiedenen Längen von 125 bis 300 mm

00 19 55 S6

> Bestückt mit Zangenschlüsseln in 125, 180 und 250 mm Länge

00 19 55 S7

> Bestückt mit Zangenschlüsseln in 150, 250 und 300 mm Länge



00 19 55 S4



00 19 55 S6



00 19 55 S7

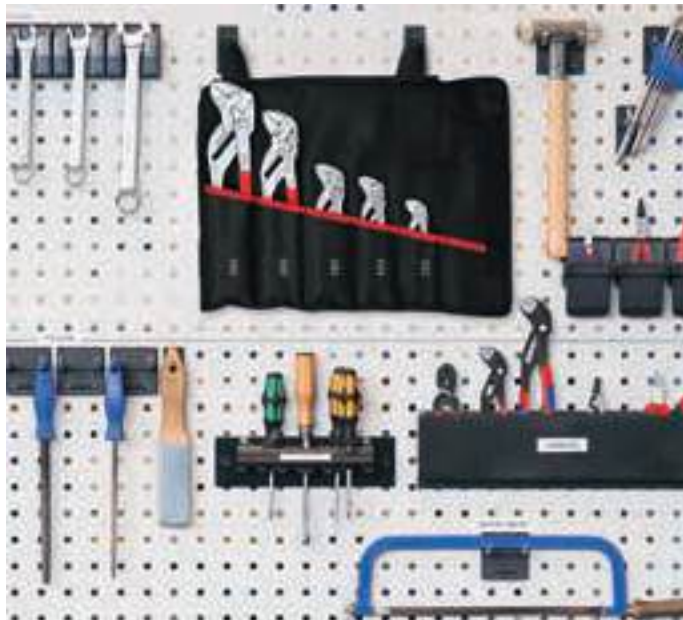

Artikel-Nr.	EAN 4003773-			Nennmaß	Anzahl	△ g	
00 19 55 S4	077817	Zangenschlüssel-Set				1925	
		☐	86 03 125	Mini-Zangenschlüssel	125 mm		1
			86 03 150	Zangenschlüssel	150 mm		1
			86 03 180		180 mm		1
			86 03 250		250 mm		1
			86 03 300		300 mm		1
00 19 55 S6	086505	Zangenschlüssel-Set				1030	
		☐	86 03 125	Mini-Zangenschlüssel	125 mm		1
			86 03 180	Zangenschlüssel	180 mm		1
86 03 250	250 mm	1					
00 19 55 S7	086512	Zangenschlüssel-Set				1520	
		☐	86 03 150	Zangenschlüssel	150 mm		1
			86 03 250		250 mm		1
			86 03 300		300 mm		1
00 19 55 S4 LE	077824	Rolltasche für Zangenschlüssel leer 6 Fächer					
00 19 55 S6 LE	086482	Rolltasche für Zangenschlüssel leer 4 Fächer					

Zangenschlüssel

mit aufgerauten Backen

speziell zum Öffnen von Kunststoff-Kabelbindern

- > Auch hervorragend geeignet zum Greifen, Halten, Pressen und Biegen von Werkstücken
- > Keine unbeabsichtigte Verstellung der Greifbacken und kein Durchrutschen des Gelenks
- > Starke Klemmkraft durch hohe Übersetzung
- > Schnelleinstellung per Knopfdruck direkt am Werkstück
- > Stufenloses Greifen paralleler Oberflächen bis zur angegebenen Kapazität mittels parallel geführter Backen
- > Spielfreie, vollflächige Anlage
- > Aufgeraute Backen verbessern die Haftung
- > Chrom-Vanadin-Elektrostahl, geschmiedet, ölgehärtet



86 05 150 S02

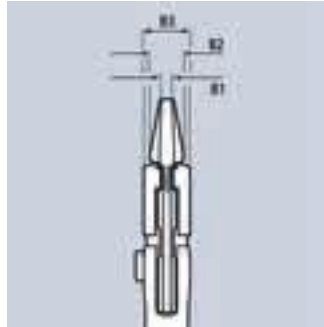

Artikel-Nr.	EAN 4003773-	↔ mm	Zange	Griffe	Zoll	mm	Einstell- positionen	Abmessungen			g
								B1 mm	B2 mm	B3 mm	
86 05 150 S02	071785	150	verchromt	mit Mehrkomponenten-Hüllen	1	27,0	14	4,7	7,0	10,5	193
86 09 150	073123	Ersatzteilsortiment Verstellung für 86 150									

Kunststoffbacken

für 86 XX 180 / 86 XX 250 / 86 XX 300

- > Optimal geeignet für Designarmaturen und weitere höchstempfindliche Materialien dank weicher, glatter Greifflächen
- > Ermöglicht den Einsatz auf Chrom, wenn die Backen des Zangenschlüssels durch unsachgemäße oder zu grobe Anwendung beschädigt wurden
- > Einfaches Aufstecken per Hand und zuverlässige Fixierung an den Greifbacken mittels innenliegendem Rasthaken
- > Set bestehend aus 3 Paar Schonbacken aus Kunststoff (Abbildungen ähnlich)



86 09 250 V01



Artikel-Nr.	EAN 4003773-	Beschreibung	g
86 09 180 V01	085805	3 Paar Kunststoffbacken für alle 86 XX 180er Modelle (Modelle ab 2019)	11
86 09 250 V01	084143	3 Paar Kunststoffbacken für alle 86 XX 250er Modelle (Modelle ab 2018)	14
86 09 300 V01	085812	3 Paar Kunststoffbacken für alle 86 XX 300er Modelle (Modelle ab 2020)	15

KNIPEX TwinGrip®

Frontgreifzangen

- ▶ Einzigartige Kombination: Frontgreif- und Seitengreif-Funktion, durchgestecktes Gelenk, Druckknopfverstellung
- ▶ Sehr schlanke Zange: Arbeiten auch in beengten Bauräumen, mit schlanker Drehzone für schnelles Schrauben
- ▶ Bissiges Frontgreifmaul mit robusten Zähnen und hoher Übersetzung an der Maulspitze

- > Große Front- und Seitengreif-Kapazitäten: für Durchmesser und Schlüsselweiten 4–22 mm
- > Zuverlässiges, frontales Greifen flacher Werkstücke durch Dreipunkt-Anlage
- > Greifen, Anziehen und Lösen von Schrauben mit verschlissenen Köpfen und Antrieben
- > Fünffach verstellbares Gleitgelenk mit Druckknopfverstellung für präzises Anpassen der Greifweite
- > Klemmschutz mindert das Risiko gequetschter Finger
- > Langlebig und belastbar durch robustes, durchgestecktes Zangengelenk
- > Geschmiedet aus Chrom-Vanadin-Elektrostahl, ölgehärtet, Zähne zusätzlich auf ca. 61 HRC induktiv gehärtet



82 01 200



82 02 200



Optimierte Maulgeometrie: 2-Zonen Greifmaul mit gegenläufiger Ausrichtung der Zähne – für maximalen Grip beim Lösen und Anziehen.

Komfortabel und zuverlässig: Der Druckknopf erlaubt die Einstellung der Greifweite in fünf Schritten direkt am Werkstück und rastet dann sicher ein – keine unbeabsichtigte Verstellung!



Bei der KNIPEX TwinGrip® lässt sich die Greifweite flexibel in fünf Positionen einstellen...

...und die Position per Knopfdruck schnell ändern!

Das durchgesteckte Gelenk ist robust und flexibel, so dass die Zange Werkstücke zwischen 4 und 22 mm festhalten kann.

Artikel-Nr.	EAN 4003773-	↔ mm	Zange	Griffe	📏 Zoll	📏 mm	Einstell- positionen	⚖️ g
82 01 200	087243	200	grau atramentiert	mit rutschhemmendem Kunststoff überzogen	7/8	22,0	5	236
82 02 200	087250	200	grau atramentiert	mit Mehrkomponenten-Hüllen	7/8	22,0	5	268

Schraubzange

- > Für metrische und zöllige Muttern und Schrauben mit Schlüsselweiten von 10 bis 32 mm (3/8" bis 1 1/4"); selbstklemmend im Bereich ab 17 mm: kein Abrutschen am Werkstück
- > Spielfreies Fassen metrischer oder zölliger Sechskantschraubenköpfe, kein Verrunden der Schraubenköpfe
- > Sicheres und festes Greifen auch verrundeter, verrosteter oder überlackierter Muttern und Schrauben
- > Ideal für Arbeiten an Kfz-Bremsanlagen
- > Schnelles Anziehen und Lösen von Schraubverbindungen nach dem Ratschenprinzip
- > Einstellung per Knopfdruck direkt am Werkstück, auch mit einer Hand möglich
- > Feinverstellung für optimale Anpassung an verschiedene Werkstückgrößen und handfreundliche Griffstellung
- > Durchgestecktes Gelenk: hohe Stabilität durch doppelte Führung
- > Sicheres Einrasten des Gelenkbolzens: keine unbeabsichtigte Verstellung
- > Günstige Hebelwirkung: optimale Kraftübertragung
- > Klemmschutz verhindert Quetschverletzungen
- > Ersetzt einen Satz Schraubenschlüssel, ideal zum Kontern
- > Chrom-Vanadin-Elektrostahl, geschmiedet, mehrstufig ölgehärtet



87 41 250



Arbeiten an verrosteter Mutter mit verrundeten Kanten



Selbstklemmend: kein Abrutschen am Werkstück, weniger Kraftaufwand

Die KNIPEX Schraubzange vereint in sich die komfortable Einstellung am Werkstück per Knopfdruck mit der Funktion eines universellen Schraubwerkzeugs. Spielfreies Zupacken der Backen verhindert ein Abrutschen von der Verschraubung oder ein Verrunden der Schraubenkanten. Selbst verrostete oder überlackierte Verschraubungen, die einem herkömmlichen Schraubenschlüssel keine sicheren Greifflächen mehr bieten, können durch die außergewöhnlich kraftvoll schließenden Greifbacken gelöst werden.



Artikel-Nr.	EAN 4003773-	↔ mm		Zange	Griffe	⊠ Zoll	⊠ mm	Einstell- positionen	⚖ g
87 41 250	054566	250		grau atramentiert	mit rutschhemmendem Kunststoff überzogen	1 1/4	32,0	15	328
87 09 01	074724	Ersatzteilsortiment Verstellung für 86/87 XX 250/300 (ohne 87 2X XXX)							

KNIPEX SmartGrip®

Wasserpumpenzange mit automatischer Einstellung

- > Optimal für häufiges Umgreifen auf verschiedene Werkstückgrößen
- > Automatische Einstellung per Einhandbedienung für Rechts- und Linkshänder
- > Guter Zugang zum Werkstück durch schlanke Bauform im Kopf- und Gelenkbereich und bündigen Gelenkbolzen
- > Selbstklemmend an Rohren und Muttern: kein Abrutschen am Werkstück, kraftsparendes Arbeiten
- > Greifflächen mit spezialgehärteten Zähnen, Härte der Zähne ca. 61 HRC: dauerhaft sicheres Greifen durch hohe Verschleißfestigkeit
- > Durchgestecktes Gelenk: hohe Stabilität durch doppelte Führung
- > Klemmschutz verhindert Quetschverletzungen
- > Verschlusshebel ermöglicht platzsparenden Transport mit sicher geschlossenen Griffen
- > Chrom-Vanadin-Elektrostahl, geschmiedet, mehrstufig ölgehärtet
- > DIN ISO 8976



85 01 250

Der Einstellvorgang zur Anpassung an das Werkstück geschieht mit der KNIPEX SmartGrip® automatisch!

Zange anlegen, Griffe zusammendrücken, passt!



Artikel-Nr.	EAN 4003773-	↔ mm		Zange	Kopf	Griffe	⊠ Ø Zoll	⊠ Ø mm	⊠ mm	⚖ g
85 01 250	061304	250		grau atramentiert	poliert	mit Kunststoffhüllen	1 1/4	32,0	36,0	370

KNIPEX Cobra® XS

- ▶ Optimale Zugänglichkeit bei engsten Platzverhältnissen: besonders kompakte Bauform, sehr schlanker Kopf
- ▶ Einhändige Feinverstellung für die einfachste Anpassung an verschiedene Werkstückgrößen durch Anchieben

- > Greifkapazität Ø 28 mm, Schlüsselweite bis 24 mm – bei nur 100 mm Länge
- > Durchgestecktes Gelenk: hohe Stabilität und Belastbarkeit durch doppelte Führung
- > Greifflächen mit spezialgehärteten Zähnen, Härte der Zähne ca. 61 HRC: dauerhaft sicheres Greifen durch hohe Verschleißfestigkeit
- > Selbstklemmend an Rohren und Muttern: kein Abrutschen am Werkstück, kraftsparendes Arbeiten
- > Klemmschutz verhindert Quetschverletzungen
- > Feinverstellung mit 11 Einstellpositionen
- > DIN ISO 8976



87 00 100



Selbstklemmend und belastbar – eben eine echte KNIPEX Wasserpumpenzange



Nackte Tatsache: Die Griffe sind nicht getaucht, um sie möglichst schlank zu halten. Für trotzdem guten Grip sind sie außen scharriert



Artikel-Nr.	EAN	↔ mm		Zange	Kopf	Griffe	⊘ Zoll	⊘ mm	⬡ mm	Einstellpositionen	⚖ g
87 00 100	4003773-085836	100	PATENTED	grau atramentiert	poliert	aufgeprägte, raue Oberfläche	1	28,0	24,0	11	62

KNIPEX Cobra®

Hightech-Wasserpumpenzangen

- > Einstellung per Knopfdruck direkt am Werkstück
- > Feinverstellung für optimale Anpassung an verschiedene Werkstückgrößen und handfreundliche Griffstellung
- > Selbstklemmend an Rohren und Muttern: kein Abrutschen am Werkstück, kraftsparendes Arbeiten
- > Greifflächen mit spezialgehärteten Zähnen, Härte der Zähne ca. 61 HRC: dauerhaft sicheres Greifen durch hohe Verschleißfestigkeit
- > Durchgestecktes Gelenk: hohe Stabilität durch doppelte Führung
- > Sicheres Einrasten des Gelenkbolzens: keine unbeabsichtigte Verstellung
- > Klemmschutz verhindert Quetschverletzungen
- > Chrom-Vanadin-Elektrostahl, geschmiedet, mehrstufig ölgehärtet
- > DIN ISO 8976

87 02 250 / 87 02 250 T / 87 05 250

- > Mit schlanken Mehrkomponenten-Hüllen ohne Kragen für besseres Handling und einfacheren Transport

87 02 180 T / 87 02 250 T / 87 02 300 T*

- > Zange mit Befestigungsöse zum Anbringen einer Absturzsicherung



87 01 125



87 01 250



87 01 300



87 02 180



87 02 250 T



87 03 250



87 05 250

KNIPEX Cobra® – die Hightech-Wasserpumpenzange.
Kein umständliches Ausprobieren der richtigen Öffnungsweite mehr. Stattdessen: obere Maulhälfte ans Werkstück anlegen, Knopf drücken und untere Backe ranschieben – genial einfach.



Feinverstellung per Druckknopf: schnell und komfortabel



Schnelle und passgenaue Einstellung direkt am Werkstück



Gegen die Drehrichtung versetzte Zähne bewirken einen Selbstklemmeffekt und verhindern das Abrutschen am Werkstück.



Artikel-Nr.	EAN 4003773-	↔ mm		Zange	Kopf	Griffe	∅ Zoll	∅ mm	∅ mm	Einstell- positionen	⚖ g
87 01 125	069935	125		grau atramentiert	poliert	mit rutschhemmendem Kunststoff überzogen	1	30,0	27,0	13	85
87 01 150	060116	150		grau atramentiert	poliert	mit rutschhemmendem Kunststoff überzogen	1 3/8	36,0	30,0	16	145
87 01 180	022015	180		grau atramentiert	poliert	mit rutschhemmendem Kunststoff überzogen	1 1/2	42,0	36,0	18	170
87 01 250	022022	250		grau atramentiert	poliert	mit rutschhemmendem Kunststoff überzogen	2	50,0	46,0	25	335
87 01 300	034087	300		grau atramentiert	poliert	mit rutschhemmendem Kunststoff überzogen	2 3/4	70,0	60,0	30	530
87 02 180	042396	180		grau atramentiert	poliert	mit Mehrkomponenten-Hüllen	1 1/2	42,0	36,0	18	196
87 02 300	029144	300		grau atramentiert	poliert	mit Mehrkomponenten-Hüllen	2 3/4	70,0	60,0	30	580
87 02 180 T	080145	180		grau atramentiert	poliert	mit Mehrkomponenten-Hüllen, mit integrierter Befestigungsöse zum Anbringen einer Absturzsicherung	1 1/2	42,0	36,0	18	200
87 02 300 T	080169	300		grau atramentiert	poliert	mit Mehrkomponenten-Hüllen, mit integrierter Befestigungsöse zum Anbringen einer Absturzsicherung	2 3/4	70,0	60,0	30	600
87 02 250	040316	250		grau atramentiert	poliert	mit schlanken Mehrkomponenten-Hüllen	2	50,0	46,0	25	366
87 02 250 T	080152	250		grau atramentiert	poliert	mit Mehrkomponenten-Hüllen, mit integrierter Befestigungsöse zum Anbringen einer Absturzsicherung	2	50,0	46,0	25	370
87 03 125	073949	125					1	29,0	27,0	13	85
87 03 180	005667	180		verchromt	verchromt	mit rutschhemmendem Kunststoff überzogen	1 1/2	42,0	36,0	18	175
87 03 250	043805	250		verchromt	verchromt	mit rutschhemmendem Kunststoff überzogen	2	50,0	46,0	25	335
87 03 300	041382	300		verchromt	verchromt	mit rutschhemmendem Kunststoff überzogen	2 3/4	70,0	60,0	30	530
87 05 250	005681	250		verchromt	verchromt	mit schlanken Mehrkomponenten-Hüllen	2	50,0	46,0	25	366
87 05 300	014126	300		verchromt	verchromt	mit schlanken Mehrkomponenten-Hüllen	2 3/4	70,0	60,0	30	580
87 09 01	074724	Ersatzteilsortiment Verstellung für 86/87 XX 250/300 (ohne 87 2X XXX)									
87 09 125	074151	Ersatzteilsortiment Verstellung für 86 / 87 125									
87 09 150	074168	Ersatzteilsortiment Verstellung für 87 150									
87 09 180	034360	Ersatzteilsortiment Verstellung für 87 180									

3 Paar Kunststoffbacken

für Cobra® Modelle

- ▶ Optimal geeignet für runde Werkstücke an Armaturen und weitere empfindliche Materialien dank weicher Greifflächen

- > Gesamte Greiffläche/Verzahnung ist bedeckt: verhindert Beschädigungen durch die aggressiven Zähne der Greifbacken
- > Einfaches Aufstecken per Hand und zuverlässige Fixierung an den Greifbacken mittels innenliegendem Rasthaken
- > Glatte Schonbackengreifflächen (keine Verzahnung)
- > Set bestehend aus 3 Paar Schonbacken aus Kunststoff



Artikel-Nr.	EAN 4003773-	Beschreibung	⚖ g
87 09 180 V01	088066	3 Paar Kunststoffbacken für alle 87 XX 180er Modelle (Modelle ab 2010)	12
87 09 250 V01	088073	3 Paar Kunststoffbacken für alle 87 XX 250er Modelle (Modelle ab 2007)	15
87 09 300 V01	088080	3 Paar Kunststoffbacken für alle 87 XX 300er Modelle (Modelle ab 2008)	33

KNIPEX Cobra® XL / XXL

Wasserpumpenzangen

- > Größere Greifweite aber viel geringeres Gewicht als vergleichbare Rohrзangen
- > Schnelle Einstellung per Knopfdruck direkt am Werkstück, kein unbeabsichtigtes Durchrutschen des Gelenks
- > Feinverstellung für optimale Anpassung an verschiedene Werkstückgrößen und handfreundliche Griffstellung
- > Selbstklemmend an Rohren und Muttern: kein Abrutschen am Werkstück, kraftsparendes Arbeiten
- > Greifflächen mit spezialgehärteten Zähnen, Härte der Zähne ca. 61 HRC: dauerhaft sicheres Greifen durch hohe Verschleißfestigkeit
- > Durchgestecktes Gelenk: hohe Stabilität durch doppelte Führung
- > Klemmschutz verhindert Quetschverletzungen
- > Chrom-Vanadin-Elektrostahl, geschmiedet, mehrstufig ölgehärtet
- > DIN ISO 8976



87 01 400

87 01 560

KNIPEX Cobra® XL

Länge 400 mm – Gewicht 1195 g

mit Überwurfmutter auf 2" Rohrverschraubung
große Greifkapazität von 95 mm, für die sonst eine 3"-Rohrzange notwendig ist



kleinere Abmessungen und geringeres Gewicht als eine 1 1/2"-Rohrzange

2" Rohrzange

Länge 560 mm – Gewicht 2670 g



Greifkapazität überschritten; sicheres Greifen nicht mehr gegeben

Artikel-Nr.	EAN	↔ mm	Zange	Kopf	Griffe	∅ Zoll	∅ mm	∅ mm	Einstellpositionen	g	
87 01 400	4003773-005636	400		grau atramentiert	poliert	mit rutschhemmendem Kunststoff überzogen	3 1/2	90,0	95,0	27	1190
87 01 560	044321	560		grau atramentiert	poliert	mit rutschhemmendem Kunststoff überzogen	4 1/2	115,0	120,0	20	2780
87 09 400	034391	Ersatzteilsortiment Verstellung für 87 400									
87 09 560	049845	Ersatzteilsortiment Verstellung für 87 560									

KNIPEX Cobra®-Sets

- ▶ Die KNIPEX Cobra® ist die legendäre Hightech-Wasserpumpenzange aus dem Hause KNIPEX
- ▶ Mit ihrem enorm festen Selbstklemmeffekt ermöglicht sie kraftsparendes Arbeiten ohne Abrutschen am Werkstück

> Hochwertige Rolltasche aus strapazierfähigem Polyestergewebe mit Klettverschluss



00 19 55 S8



00 19 55 S9



00 19 55 S5

Artikel-Nr.	EAN 4003773-		Nennmaß	Anzahl	⚖ g		
00 19 55 S5	082613	KNIPEX Cobra®-Set			1575		
			87 01 125	KNIPEX Cobra® Hightech-Wasserpumpenzange		125 mm	1
			87 01 150			150 mm	1
			87 01 180			180 mm	1
			87 01 250			250 mm	1
			87 01 300			300 mm	1
00 19 55 S8	086529	KNIPEX Cobra®-Set			820		
			87 01 125	KNIPEX Cobra® Hightech-Wasserpumpenzange		125 mm	1
			87 01 180			180 mm	1
87 01 250	250 mm	1					
00 19 55 S9	086536	KNIPEX Cobra®-Set			1255		
			87 01 150	KNIPEX Cobra® Hightech-Wasserpumpenzange		150 mm	1
			87 01 250			250 mm	1
87 01 300	300 mm	1					
00 19 55 S5 LE	082620	Rolltasche für KNIPEX Cobra® leer 6 Fächer					
00 19 55 S8 LE	086499	Rolltasche für KNIPEX Cobra® leer 4 Fächer					

KNIPEX Cobra®...matic

Wasserpumpenzange

- > Alle Merkmale der KNIPEX Cobra® 87 01 250
- > Automatische Einstellung per Knopfdruck direkt am Werkstück
- > Durch die geschützt liegende Feder schnellt die Zange bei Betätigung des Druckknopfes (Einhandbedienung!) selbsttätig zu
- > Chrom-Vanadin-Elektrostahl, geschmiedet, mehrstufig ölgehärtet
- > DIN ISO 8976



87 11 250

Artikel-Nr.	EAN 4003773-	↔ mm		Zange	Kopf	Griffe	⊘ Zoll	⊘ mm	⬡ mm	Einstell- positionen	⚖ g
87 11 250	035473	250		grau atramentiert	poliert	mit rutschhemmendem Kunststoff überzogen	2	50,0	46,0	25	335
87 09 01	074724	Ersatzteilsortiment Verstellung für 86/87 XX 250/300 (ohne 87 2X XXX)									
87 19 250	022640	Ersatzfeder für 87 11 250									

KNIPEX Cobra® QuickSet

Hightech-Wasserpumpenzangen

- ▶ Ganz öffnen, zuschieben, zupacken!
- ▶ Zusätzliche Schnelleinstellung an das Werkstück durch Zuschieben

- > Verbindet das bewährte, sichere Einrasten des Gelenkbolzens mit einer zusätzlichen Schiebefunktion, die das Arbeiten in sehr engen und unzugänglichen Arbeitsbereichen erleichtert
- > Die Einstellung direkt an das Werkstück kann durch einfaches Zuschieben erfolgen
- > Sicheres Einrasten des Gelenkbolzens bei der ersten Belastung. Danach ist die Griffweite der Zange fixiert und kann nur noch durch Drücken des Knopfes verstellt werden
- > Um die Schiebefunktion erneut zu aktivieren, wird der Gelenkbolzen per Knopfdruck ausgedrückt und die Zange einmal ganz geöffnet
- > Selbstklemmend an Rohren und Muttern: kein Abrutschen am Werkstück, kraftsparendes Arbeiten
- > Greifflächen mit spezialgehärteten Zähnen, Härte der Zähne ca. 61 HRC: dauerhaft sicheres Greifen durch hohe Verschleißfestigkeit
- > Durchgestecktes Gelenk: hohe Stabilität durch doppelte Führung
- > Klemmschutz verhindert Quetschverletzungen
- > Chrom-Vanadin-Elektrostahl, geschmiedet, mehrstufig ölgehärtet
- > DIN ISO 8976



87 21 250



87 22 250



Knopf drücken – Zange vollständig öffnen





Maul anlegen – Zange einfach zuschieben



Gelenkbolzen rastet bei Belastung ein



Artikel-Nr.	EAN 4003773-	↔ mm		Zange	Kopf	Griffe	⊘ Zoll	⊘ mm	⊘ mm	Einstell- positionen	⚖ g
87 21 250	072775	250	 PATENTED	grau atramentiert	poliert	mit rutschhemmendem Kunststoff überzogen	2	50,0	46,0	25	335
87 21 300	078524	300	 PATENTED	grau atramentiert	poliert	mit schlanken Mehrkomponenten-Hüllen	2 3/4	70,0	60,0	25	530
87 22 250	077794	250	 PATENTED	grau atramentiert	poliert	mit schlanken Mehrkomponenten-Hüllen	2	50,0	46,0	25	366
87 29 01	079002	Ersatzteilsortiment 87 2X 250									
87 29 300	084570	Ersatzteilsortiment 87 21 300									

KNIPEX Cobra® VDE

Hightech-Wasserpumpenzangen

- > Einstellung durch Anziehen direkt ans Werkstück: schnelle, sichere und bequeme Handhabung
- > Feinverstellung: ermöglicht optimale Anpassung an verschiedenste Werkstückgrößen und handfreundliche Griffstellung
- > Guter Zugang zum Werkstück durch schlanke Bauform im Kopf- und Gelenkbereich
- > Selbstklemmend an Rohren und Muttern: kein Abrutschen am Werkstück, kraftsparendes Arbeiten
- > Greifflächen mit spezialgehärteten Zähnen, Härte der Zähne ca. 61 HRC: dauerhaft sicheres Greifen durch hohe Verschleißfestigkeit
- > Durchgestecktes Gelenk: hohe Stabilität durch doppelte Führung
- > Klemmschutz verhindert Quetschverletzungen
- > Chrom-Vanadin-Elektrostahl, geschmiedet, mehrstufig ölgehärtet
- > DIN ISO 8976
- > DIN EN 60900
- > IEC 60900

87 26 250 T*

- > Zange mit Befestigungsöse zum Anbringen einer Absturzsicherung



87 26 250



87 26 250 T

Der Einstellvorgang zur Anpassung an das Werkstück erfolgt mit der KNIPEX Cobra® VDE sicher und einfach: geöffnete Zange mit oberer Greifbacke am Werkstück anlegen, Zange zuschieben, fertig!

Artikel-Nr.	EAN 4003773-	↔ mm		Zange	Kopf	Griffe	∅ Zoll	∅ mm	∅ mm	Einstellpositionen	△ g
87 26 250	071495	250		verchromt	verchromt	isoliert mit Mehrkomponenten-Hüllen, VDE-geprüft	2	50,0	46,0	24	340
87 26 250 T	081517	250		verchromt	verchromt	isoliert mit Mehrkomponenten-Hüllen und integrierter Befestigungsöse, VDE-geprüft	2	50,0	46,0	24	400
87 29 01	079002	Ersatzteilsortiment 87 2X 250									

KNIPEX Cobra® ES

Wasserpumpenzange extra-schlank

- > Ideal für Service und Instandhaltung, Gerätereperatur, Automobilbereich und Industrie
- > Lange, spitze Backen
- > Besonders guter Zugang zum Werkstück durch sehr schlanke Bauform im gesamten Kopf- und Gelenkbereich
- > Sicherer Griff auch an Flachteilen durch Dreipunktauflage
- > Einstellung per Knopfdruck direkt am Werkstück
- > Feinverstellung für optimale Anpassung an verschiedene Werkstückgrößen und handfreundliche Griffstellung
- > Selbstklemmend an Rohren und Muttern: kein Abrutschen am Werkstück, kraftsparendes Arbeiten
- > Durchgestecktes Gelenk: hohe Stabilität durch doppelte Führung
- > Sicheres Einrasten des Gelenkbolzens: keine unbeabsichtigte Verstellung
- > Günstige Hebelwirkung: optimale Kraftübertragung
- > Klemmschutz verhindert Quetschverletzungen
- > Greifflächen mit spezialgehärteten Zähnen, Härte der Zähne ca. 61 HRC: dauerhaft sicheres Greifen durch hohe Verschleißfestigkeit
- > Chrom-Vanadin-Elektrostahl, geschmiedet, mehrstufig ölgehärtet
- > DIN ISO 8976



87 51 250



Sehr schlanke Bauform im gesamten Kopf- und Gelenkbereich (im Vergleich zu konventionellen Wasserpumpenzangen)



Optimaler Zugang zum Werkstück. Ideal für Service und Instandhaltung, Gerätereperatur, Fahrzeugbereich und Industrie

Artikel-Nr.	EAN 4003773-	↔ mm		Zange	Kopf	Griffe	∅ Zoll	∅ mm	∅ mm	max. parallele Öffnung in mm	max. Greiftiefe in mm	Einstellpositionen	△ g
87 51 250	061267	250		grau atramentiert	poliert	mit rutschhemmendem Kunststoff überzogen	1 1/4	32,0	34,0	37,0	42,0	19	328
87 09 01	074724	Ersatzteilsortiment Verstellung für 86/87 XX 250/300 (ohne 87 2X XXX)											

* Weitere Werkzeuge mit Befestigungsöse finden Sie ab Seite 294

KNIPEX Alligator®

Wasserpumpenzangen

- ▶ **Guter Zugang zum Werkstück durch schlanke Bauform im Kopf- und Gelenkbereich**
- ▶ **Mehr Leistung und Komfort im Vergleich zu herkömmlichen Wasserpumpenzangen gleicher Länge: 9-stufige Rastenverstellung für 30% mehr Greifkapazität**

- > Selbstklemmend an Rohren und Muttern: kein Abrutschen am Werkstück, kraftsparendes Arbeiten
- > Greifflächen mit spezialgehärteten Zähnen, Härte der Zähne ca. 61 HRC: dauerhaft sicheres Greifen durch hohe Verschleißfestigkeit
- > Durchgestecktes Gelenk: hohe Stabilität durch doppelte Führung
- > Robuste Bauart, unempfindlich gegen Verschmutzung; besonders geeignet für Arbeiten im Außenbereich
- > Klemmschutz verhindert Quetschverletzungen
- > Chrom-Vanadin-Elektrostahl, geschmiedet, mehrstufig ölgehärtet
- > DIN ISO 8976

88 02 250 / 88 02 250 T / 88 05 250

- > Mit schlanken Mehrkomponenten-Hüllen ohne Kragen für besseres Handling und einfacheren Transport

88 02 250 T / 88 02 300 T*

- > Zange mit Befestigungsöse zum Anbringen einer Absturzsicherung



88 01 180



88 02 250

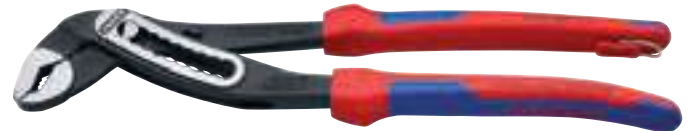

88 02 300 T



88 03 250

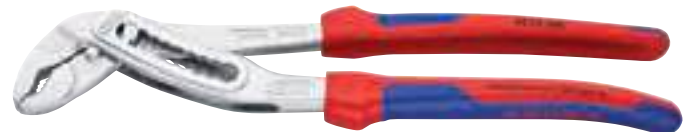

88 05 300



88 06 250



88 07 250



Selbstklemmend an Rohren und Muttern: kein Abrutschen am Werkstück; die gesamte Betätigungskraft kann zum Drehen der Werkstücke eingesetzt werden; festes Zusammendrücken der Zangenschenkel ist nicht erforderlich, dadurch weniger Kraftaufwand





herkömmliche
Wasserpumpenzange

KNIPEX Alligator® 250/300

Spezialgehärtete Zähne
hohe Verschleißfestigkeit, die ein dauerhaftes, sicheres Greifen ermöglicht

Robuste Verstellmechanik
unempfindlich gegen Verschmutzung, besonders für Arbeiten im Außenbereich geeignet

9-stufige bogenförmige Rastenverstellung
30 % mehr Greifkapazität, optimierte Anpassung an das Werkstück und eine handliche Griffstellung, schlanke Bauform

Durchgestecktes Gelenk, doppelte Führung
kein Lockern der Gelenkverbindung, dauerhaft hoch belastbar

Artikel-Nr.	EAN 4003773-	↔ mm		Zange	Kopf	Griffe	∅ Zoll	∅ mm	∅ mm	Einstell- positionen	⚖ g
88 01 180	035480	180					1 1/2	42,0	36,0	9	180
88 01 250	022992	250	▨	schwarz atramentiert	poliert	mit rutschhemmendem Kunststoff überzogen	2	50,0	46,0	9	331
88 01 300	034094	300					2 3/4	70,0	60,0	9	511
88 02 180	044222	180	▨	schwarz atramentiert	poliert	mit Mehrkomponenten-Hüllen	1 1/2	42,0	36,0	9	210
88 02 300	029151	300					2 3/4	70,0	60,0	9	565
88 02 300 T	080183	300	▨	schwarz atramentiert	poliert	mit Mehrkomponenten-Hüllen, mit integri- rierter Befestigungsöse zum Anbringen einer Absturz-sicherung	2 3/4	70,0	60,0	9	595
88 02 250	019282	250	▨	schwarz atramentiert	poliert	mit schlanken Mehrkomponenten-Hüllen	2	50,0	46,0	9	347
88 02 250 T	080176	250	▨	schwarz atramentiert	poliert	mit schlanken Mehrkomponenten- Hüllen, mit integrierter Befestigungsöse zum Anbringen einer Absturz-sicherung	2	50,0	46,0	9	370
88 03 180	042860	180					1 1/2	42,0	36,0	9	181
88 03 250	005742	250	▨	verchromt	verchromt	mit rutschhemmendem Kunststoff überzogen	2	50,0	46,0	9	319
88 03 300	019312	300					2 3/4	70,0	60,0	9	499
88 05 180	060130	180	▨	verchromt	verchromt	mit Mehrkomponenten-Hüllen	1 1/2	42,0	36,0	9	210
88 05 300	042389	300					2 3/4	70,0	60,0	9	560
88 05 250	035497	250	▨	verchromt	verchromt	mit schlanken Mehrkomponenten-Hüllen	2	50,0	46,0	9	344
88 06 250	039303	250	▨ ⚡ 1000 V ⚡	verchromt	verchromt	isoliert mit Mehrkomponenten-Hüllen, VDE-geprüft	2	50,0	46,0	9	374
88 07 250	019343	250	▨ ⚡ 1000 V ⚡	verchromt	verchromt	tauchisoliert, VDE-geprüft	2	50,0	46,0	9	420
88 07 300	022350	300					2 3/4	70,0	60,0	9	661

KNIPEX Alligator® XL

Wasserpumpenzange

- ▶ Der Klassiker auch in 400 mm Länge
- ▶ Robuste Bauart, unempfindlich gegen Verschmutzung; besonders geeignet für Arbeiten im Außenbereich
- > Guter Zugang zum Werkstück durch schlanke Bauform im Kopf- und Gelenkbereich
- > Klemmschutz verhindert Quetschverletzungen
- > Greifflächen mit spezialgehärteten Zähnen, Härte der Zähne ca. 61 HRC: dauerhaft sicheres Greifen durch hohe Verschleißfestigkeit
- > Selbstklemmend an Rohren und Muttern: kein Abrutschen am Werkstück, kraftsparendes Arbeiten
- > Durchgestecktes Gelenk: hohe Stabilität durch doppelte Führung
- > Robuste Verstellmechanik, unempfindlich gegen Verschmutzung, leicht zu reinigen; besonders geeignet für den Außenbereich
- > 11-stufige Rastenverstellung mit einer Greifkapazität bis zu 3 1/2", optimierte Anpassung an das Werkstück und eine handliche Griffstellung
- > Chrom-Vanadin-Elektrostahl, geschmiedet, mehrstufig ölgehärtet
- > DIN ISO 8976



88 01 400

Die KNIPEX Alligator® XL bietet die Leistungsfähigkeit und den Komfort einer Wasserpumpenzange bei 50% weniger Gewicht und einer größeren Greifkapazität (3 1/2") als vergleichbare Rohrzanzen. Im handlichen Format von 400 mm Länge findet die KNIPEX Alligator® XL in jedem Werkzeugkoffer ihren Platz.



Die Zange für den rauen Einsatz

Greifflächen mit spezialgehärteten Zähnen, Härte der Zähne ca. 61 HRC: dauerhaft sicheres Greifen durch hohe Verschleißfestigkeit

Selbstklemmend an Rohren und Muttern: kein Abrutschen am Werkstück, kraftsparendes Arbeiten

Durchgestecktes Gelenk: hohe Stabilität durch doppelte Führung

Robuste Verstellmechanik, unempfindlich gegen Verschmutzung, leicht zu reinigen; besonders geeignet für den Außenbereich

11-stufige Rastenverstellung mit einer Greifkapazität bis zu 3 1/2", optimierte Anpassung an das Werkstück bei handfreundlicher Griffstellung



Artikel-Nr.	EAN	↔ mm	Zange	Kopf	Griffe	∅ Zoll	∅ mm	∅ mm	Einstell- positionen	△ g
88 01 400	075844	400		schwarz atramentiert	poliert mit rutschhemmendem Kunststoff überzogen	3 1/2	90,0	95,0	11	1175

Rohrzangen 90°

- > Schwedische Form
- > 90° abgewinkeltes Maul
- > Gegen die Drehrichtung versetzte Verzahnung
- > Verzahnung zusätzlich induktiv gehärtet
- > Doppel-T-Profilgriff
- > Unverlierbare Stellmutter
- > Rot pulverbeschichtet, Backen blank geschliffen
- > Greifflächen mit spezialgehärteten Zähnen, Härte der Zähne ca. 56 HRC
- > Chrom-Vanadin-Elektrostahl, geschmiedet, mehrstufig ölgehärtet
- > DIN 5234



83 10 015



Artikel-Nr.	EAN 4003773-	↔ mm		Zange	∅ Zoll	∅ mm	∅ Zoll	g
83 10 010	014188	310		rot pulverbeschichtet	1 5/8	42,0	1	779
83 10 015	014195	420			2 3/8	60,0	1 1/2	1415
83 10 020	014201	560			2 3/4	70,0	2	2600
83 10 030	022329	650			4 3/8	110,0	3	3433
83 10 040	022336	750			5 1/8	130,0	4	4921

Rohrzangen 45°

- > Schwedische Form
- > 45° abgewinkeltes Maul
- > Gegen die Drehrichtung versetzte Verzahnung
- > Verzahnung zusätzlich induktiv gehärtet
- > Doppel-T-Profilgriff
- > Unverlierbare Stellmutter
- > Rot pulverbeschichtet, Backen blank geschliffen
- > Greifflächen mit spezialgehärteten Zähnen, Härte der Zähne ca. 56 HRC
- > Chrom-Vanadin-Elektrostahl, geschmiedet, mehrstufig ölgehärtet
- > DIN 5234



83 20 015



Artikel-Nr.	EAN 4003773-	↔ mm		Zange	∅ Zoll	∅ mm	∅ Zoll	g
83 20 010	014218	320		rot pulverbeschichtet	1 5/8	42,0	1	817
83 20 015	014225	430			2 3/8	60,0	1 1/2	1408
83 20 020	014232	570			2 3/4	70,0	2	2596

Rohrzangen S-Maul

- > Schlankes, S-förmiges Maul
- > Gegen die Drehrichtung versetzte Verzahnung
- > Verzahnung zusätzlich induktiv gehärtet
- > Dreipunktanlage am Rohr, selbstklemmend
- > Doppel-T-Profilgriff
- > Unverlierbare Stellmutter
- > Rot pulverbeschichtet, Backen blank geschliffen
- > Greifflächen mit spezialgehärteten Zähnen, Härte der Zähne ca. 56 HRC
- > Chrom-Vanadin-Elektrostahl, geschmiedet, mehrstufig ölgehärtet
- > DIN 5234



83 30 015



Artikel-Nr.	EAN 4003773-	↔ mm		Zange	∅ Zoll	∅ mm	∅ Zoll	g
83 30 005	025221	245		rot pulverbeschichtet	1 1/2	35,0	1/2	472
83 30 010	014249	320			1 5/8	42,0	1	836
83 30 015	014256	420			2 3/8	60,0	1 1/2	1540
83 30 020	014263	570			2 3/4	70,0	2	2669
83 30 030	014164	680			4 3/4	120,0	3	4366

Rohrzangen S-Maul

mit Schnelleinstellung

- > Klemmschutz verhindert Quetschverletzungen
- > Zeitsparende, präzise Einstellung der Öffnungsweite per Knopfdruck direkt am Werkstück
- > Kraftsparendes Arbeiten durch Selbstklemmung
- > Kein unbeabsichtigtes Verstellen der Zangenschenkel
- > Hohe Verschleißfestigkeit durch zusätzlich gehärtete Verzahnung
- > Höchste Belastbarkeit durch vollvergütete Zangenschenkel
- > Greifflächen mit spezialgehärteten Zähnen, Härte der Zähne ca. 56 HRC
- > Chrom-Vanadin-Elektrostahl, geschmiedet, mehrstufig ölgehärtet



83 60 010



83 61 010



Artikel-Nr.	EAN 4003773-	↔ mm		Zange	Griffe	∅ Zoll	∅ mm	∅ Zoll	g
83 60 010	075424	330		rot pulverbeschichtet		1 5/8	42,0	1	898
83 60 015	075677	420				2 3/8	60,0	1 1/2	1470
83 60 020	078838	560				2 3/4	70,0	2	2366
83 61 010	077602	330		grau pulverbeschichtet	mit Kunststoff überzogen	1 5/8	42,0	1	930
83 61 015	077619	420				2 3/8	60,0	1 1/2	1523
83 61 020	078876	560				2 3/4	70,0	2	2456

KNIPEX SpeedGrip®

Siphon- und Connectorenzangen

- ▶ Ideal zum Anziehen und Lösen von Siphon-Verschraubungen, Kunststoff-Rohrverbindungen und runden Überwurfmuttern
- ▶ Feinverstellung für optimale Anpassung an unterschiedlichste Durchmesser
- ▶ Für Connectoren, Ölfilter, Kunststoffrohre und Siphons
- ▶ Robust, hoch belastbar

- > Für Stecker und Kupplungen mit Schraubverschluss (wie z. B. Cannon-Rundsteckverbinder)
- > Zum schonenden Lösen von Schläuchen auf Rohrstützen und von Filterpatronen
- > Optimale Haftung bei schmutz-, öl- und fettfreien Oberflächen
- > 25-fach verstellbares, durchgestecktes Gelenk
- > Ergonomische Schenkelgeometrie
- > Wechselbare Greifbacken mit Zweikomponenten-Kunststoffeinsatz mit einer harten Trägerkomponente (rot) und einer weichen Haftungskomponente (blau)
- > Chrom-Vanadin-Elektrostahl, geschmiedet, ölgehärtet
- > DIN ISO 8976

81 01 250 / 81 03 250

- > Mit gezahnten Greifbacken; bis Ø 80 mm

81 11 250 / 81 13 250

- > Mit auswechselbaren Kunststoffbacken für empfindliche Oberflächen; bis Ø 75 mm



81 01 250



81 03 250



81 11 250



81 13 250



Artikel-Nr.	EAN 4003773-	↔ mm		Zange	Kopf	Griffe	Kapazität Spannbereich Ø mm	Einstellpositionen	Δ g
81 01 250	078463	250		schwarz atramentiert	poliert	mit rutschhemmendem Kunststoff überzogen	25,0 – 80,0	25	355
81 03 250	078487	250		verchromt	poliert	mit rutschhemmendem Kunststoff überzogen	25,0 – 80,0	25	355
81 11 250	078470	250		schwarz atramentiert	poliert	mit rutschhemmendem Kunststoff überzogen	10,0 – 75,0	25	345
81 13 250	078494	250		verchromt	verchromt	mit rutschhemmendem Kunststoff überzogen	10,0 – 75,0	25	345
87 09 01	074724	Ersatzteilsortiment Verstellung für 86/87 XX 250/300 (ohne 87 2X XXX)							
81 19 250 V01	086567	2 Paar Kunststoffeinsätze 1K für 81 11 250 / 81 13 250							
81 19 250 V02	086550	2 Paar Kunststoffeinsätze 2K für 81 11 250 / 81 13 250							

ROHRSCHEIDER

Rohrschneider für Mehrschicht- und Pneumatikschläuche	136
KNIPEX PlastiCut® – Schlauch- und Schutzrohrschneider	136
Rohrschneider für Kunststoffrohre	137
KNIPEX TwistCut® – Wellrohrschneider	138
KNIPEX BiX® – Schneider für Kunststoffrohre und Dichthülsen	139
KNIPEX DP50 – Rohrschneider für Kunststoff-Abflussrohre	140
Rohrschneider für Verbund- und Kunststoffrohre	141
Rohrschneider für Verbund- und Schutzrohre	141
KNIPEX TubiX® / TubiX® XL– Rohrabschneider	144

01

02

03

04

05

06

07

08

09

10

11

12

13

14

15



90 31 02

Rohrschneider

für Mehrschicht- und Pneumatikschläuche

- ▶ Ideal für alle marktüblichen Flüssigkeits-, Mehrschicht- und Pneumatikschläuche/-rohre im großen Anwendungsbereich von Ø 4–20 mm
- ▶ Mit Universalauflage zum rechtwinkligen Positionieren
- ▶ Schonend auch bei Daueranwendung durch geringen Kraftaufwand und automatischem Öffnen dank Federmechanismus

- > Auswechselbares Messer
- > Mit Öffnungsfeder und Sperrklinke
- > Ergonomisch geformte Griffe aus glasfaserverstärktem Kunststoff
- > Nicht zum Schneiden von Kabeln geeignet
- > Messer aus hochfestem Spezialstahl, in Öl gehärtet und angelassen



90 10 185



Artikel-Nr.	EAN 4003773-	↔ mm		Schneidkapazitäten Ø mm	⚖ g
90 10 185	084846	185		4,0 – 20,0	175
90 29 01	031932	Ersatzmesser für 90 25 20 / 90 10 185 / 90 25 185			

KNIPEX PlastiCut®

Schlauch- und Schutzrohrschneider

- ▶ Zum Schneiden von dünnwandigen Kunststoffrohren (z. B. Kunststoff-Panzerrohre) und Schläuchen, auch gewebeverstärkt, aus Kunststoff und Gummi bis Ø 25 mm Außendurchmesser

- > Auswechselbares Messer
- > Mit Öffnungsfeder und Sperrklinke
- > Ergonomisch geformte Griffe aus glasfaserverstärktem Kunststoff
- > Nicht zum Kabelschneiden geeignet
- > Messer: Spezial-Werkzeugstahl, ölgehärtet, auswechselbar
- > Werkzeugkörper: Kunststoff, glasfaserverstärkt



90 20 185



Mit auswechselbarem Messer



Artikel-Nr.	EAN 4003773-	↔ mm		Schneidkapazitäten max. Ø mm	⚖ g
90 20 185	067122	185	MM	25,0	172
90 29 185	067139	Ersatzmesser für 90 20 185			



Rohrschneider

für Kunststoffrohre

- ▶ Zum gratfreien Schneiden von dünnwandigen Kunststoffrohren (z. B. Kunststoff-Panzerrohre) mit Ø 6–35 mm
- ▶ Geringer Kraftaufwand durch spezielle Schneidengeometrie und optimale Übersetzung

- > Messer austauschbar und aus jeder Position zurückholbar
- > Ermüdungsarmes Arbeiten durch ergonomische Griffgestaltung und schrittweisen Messervorschub
- > Nicht zum Kabelschneiden geeignet
- > Messer: Spezial-Werkzeugstahl, ölgehärtet
- > Gehäuse: Aluminium-Druckguss, rot lackiert



94 10 185



Artikel-Nr.	EAN	↔ mm		Gehäuse	Schneidkapazitäten Ø mm	Schneidenlänge mm	△ g
94 10 185	4003773-047025	185	MM	Aluminium Druckguss, rot lackiert	6,0 – 35,0	35,0	583
94 19 185	047032	Ersatzmesser für 94 10 185					
94 19 185 02	053804	Schenkelfeder für 94 10 185					

KNIPEX TwistCut®

Wellrohrschneider

- ▶ Zum sicheren und schnellen Schneiden von vielen Kunststoffwellrohren im universellem Kapazitätsbereich von Ø 13 bis 32 mm
 - ▶ Für Kunststoffwellrohre mit Wellenprofilbreiten bis 2,7 mm
 - ▶ Keine Beschädigung innen liegender Kabel oder Rohre
 - ▶ Sogar weichere, nachgiebige Kunststoff-Wellrohre trennen: einfach beim Schneiden wenig Druck auf den TwistCut® ausüben, um das Wellrohr nicht zu verformen
- > Leichtes Einlegen, sicheres und einfaches Trennen ohne Verschnitt
 > Präziser Schnitt ohne Beschädigungen durch einzigartige Messer-anordnung mit Seitenführung
 > Gute Zugänglichkeit durch schlanke Form
 > Aus glasfaserverstärktem Mehrkomponenten-Kunststoff mit weicher Griffzone



90 22 01 SB



90 22 02 SB



Einfache Handhabung: KNIPEX TwistCut® zusammendrücken, mit leichtem Druck drehen, fertig



Saubere Schnittkante und keine Beschädigung der innen liegenden Kabel, da der Schnitt immer oben auf der Welle erfolgt

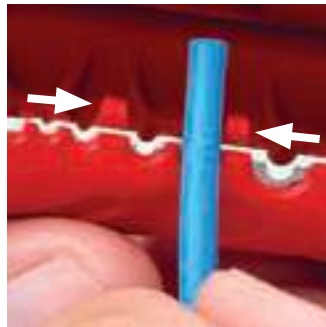

90 22 02 SB: Praktische Positionierhilfe erleichtert das Einlegen von Einzelleitern zum Abisolieren





Komfortables Handling durch Verschluss mit Sperrklinke und Öffnung durch innenliegende Feder



Auch für Schutzrohre von Aluverbundrohren im Sanitärbereich bis Ø 32 mm



90 22 02 SB: Eingespritzte Längenskala für gleichmäßiges Abisolieren auf eine einheitliche Länge, lesbar für Rechts- und Linkshänder

Artikel-Nr.	EAN 4003773-	↔ mm	 (PATENTED)	Schneidkapazitäten Ø mm	Abisolierwert Leiter und Litze mm ²	 g
90 22 01 SB	082286	100	 (PATENTED)	13,0 – 32,0		47
90 22 02 SB	082293	100	 (PATENTED)	13,0 – 32,0	0,2 – 4	47

KNIPEX BiX®

Schneider für Kunststoffrohre und Dichthülsen

- ▶ Besonders pfiffiger Rohrschneider: trennt Rohre spanlos und passt in die Faust
- ▶ Schneidet u.a. Hochtemperatur-Abwasserrohre und Elektro-Leerrohre im Handumdrehen
- ▶ Kürzt Tropf- und Dichthülsen bei der Endmontage – normgerecht nahe der Wand

- > Schneidet unverstärkte Kunststoffrohre von Ø 20 bis 50 mm mit Wandstärken bis 2,4 mm
- > Schneidet weiche Kunststoffrohre und solche mit geschäumten Kernen von Ø 20 bis 50 mm mit Wandstärken bis 3,5 mm
- > Schneidet Tropf- und Dichthülsen mit ca. 2–3 mm Wandabstand
- > Trennt Rohre sauber und spanlos in wenigen Umdrehungen
- > Drehbarer Messerblock zum Schneiden von Kunststoffrohren (Klinge mittig) oder Tropf- und Dichthülsen (Klinge außen)
- > Mit Verschlussmechanismus zum sicheren Transport
- > Zwei Ersatzklingen im Werkzeug integriert
- > Werkzeug aus stabilem, verstärktem Kunststoff, Messerblock aus Zinkdruckguss
- > Klingen aus speziellem Messerstahl – Made in Solingen

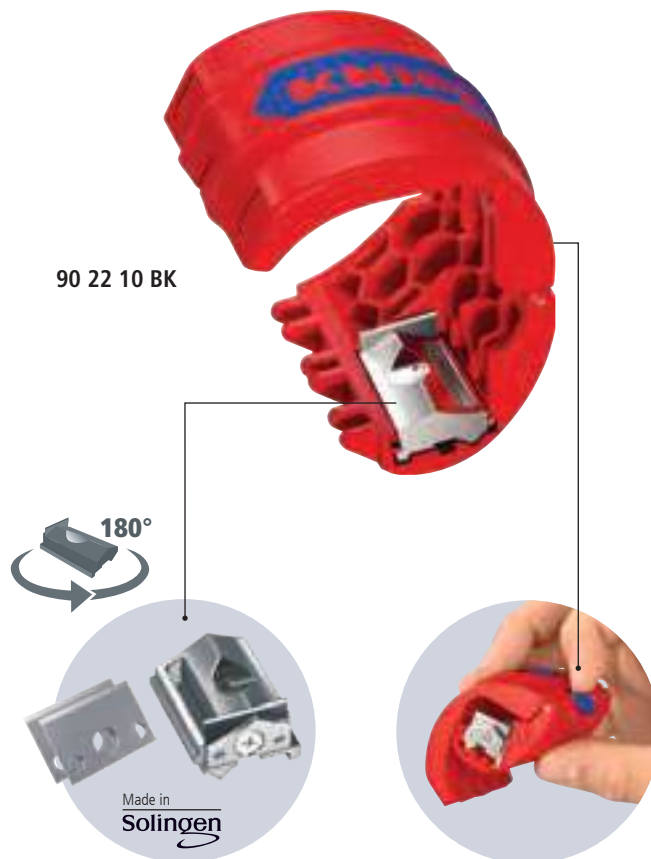

Der variable Messerblock lässt sich je nach Bedarf um 180 Grad gedreht einsetzen

Mit dem blauen Riegel lässt sich der eingeklappte KNIPEX BiX® für den Transport sicher verschließen



Praktisch, schnell und sauber: Kunststoffrohre lassen sich im Handumdrehen trennen, Abschnitte verbleiben im Werkzeug.



Durch die einzigartige Konstruktion des drehbaren Messerblocks lassen sich Tropf- und Dichthülsen zuverlässig 2 bis 3 mm vor der Wand einkürzen, um Feuchtigkeit sicher abzuleiten.

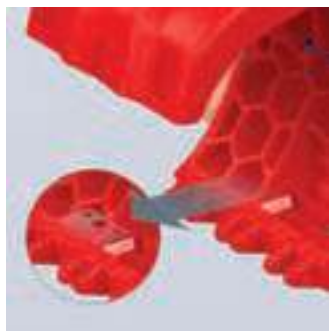

Artikel-Nr.	EAN 4003773-	↔ mm	Schneidwerte Ø mm	△ g
90 22 10 BK	087311	72	20 – 50	70
90 22 10 E01	087564	Satz mit 8 Ersatzklingen für 90 22 10 BK		

KNIPEX DP50

Rohrschneider für Kunststoff-Abflussrohre

- ▶ Perfekter Sanitär-Helfer: alle gängigen Hausabwasserrohre aus Kunststoff bis Ø 50 mm in einem Schritt bequem schneiden und anfasen
- ▶ Werkzeuglos wechselbare Wendeklinge aus hochwertigem Kugellagerstahl
- ▶ Glatter Schnitt: kein Nachstellen, kein Entgraten, verminderte Gefahr von Verstopfungen oder Schädigung der Dichtung

- > Schneidet HT- und viele andere Kunststoffrohre mit Ø 32, 40 oder 50 mm und Wandstärken bis 2,4 mm
- > Optimale Rohrführung und leichtes Schneiden durch gleitgelagerte und selbsteinstellende Rollen
- > Leichtes Positionieren durch freien Blick auf die Trennstelle
- > Abgefederte Schneidklinge: kein lästiges Nachstellen während des Schneidens nötig
- > Wendeklinge mit Doppelschneide zum Wenden bei Verschleiß; Klinge werkzeuglos wechselbar
- > Nach- oder Feinschnitt ab ca. 10 mm Abschnittlänge möglich
- > Werkzeugkörper aus glasfaserverstärktem Kunststoff



90 23 01 BK



Einmal eingesetzt, übt die federbelastete Klinge genug Druck für den Schnitt aus – kein Nachjustieren nötig!



Drei Durchmesser mit einem Werkzeug: Der Rohrdurchmesser lässt sich mit dem Metallversteller vor einstellen



In einem einzigen Arbeitsgang schneidet das Messer das Rohr und formt die Fase für eine einwandfreie Verbindung



Auch kurze Abschnitte ab nur ca. 10 mm sind möglich. Der spiralförmige Span entsteht durch das Anfasen



Wenn die Klinge abgenutzt ist, kann sie ohne Werkzeug gewendet oder ausgetauscht werden

Artikel-Nr.	EAN 4003773-	↔ mm	Ø mm	⚖ g
90 23 01 BK	087809	165	32 / 30 / 50	295
90 23 01 E01	088103	Ersatzklinge für 90 23 01 beidseitig verwendbar		
90 23 01 E02	088110	Schnellwechselachse für 90 23 01		

Rohrschneider

für Verbund- und Kunststoffrohre

- ▶ Zum Schneiden von Verbundrohren von \varnothing 12–25 mm
- ▶ Saubere, glatte und gratfreie Schnittflächen

- > Auswechselbares Messer
- > Mit Öffnungsfeder und Sperrklinke
- > Ergonomisch geformte Griffe aus glasfaserverstärktem Kunststoff
- > Nicht zum Schneiden von Kabeln geeignet
- > Messer aus hochfestem Spezialstahl, in Öl gehärtet und angelassen



90 25 185



Das hochfeste, scharfe Messer schneidet Verbund- und Kunststoffrohre glatt und gratfrei

Artikel-Nr.	EAN 4003773-	↔ mm		Schneidkapazitäten max. \varnothing mm	⚖ g
90 25 185	084839	185	MM	25,0	175
90 29 01	031932	Ersatzmesser für 90 25 20 / 90 10 185 / 90 25 185			

Rohrschneider

für Verbund- und Schutzrohre

- ▶ Zum Schneiden von Verbundrohren bis \varnothing 26,0 mm
- ▶ Zum Schneiden von vielen Kunststoffwellrohren von \varnothing 18 bis 35 mm ohne Beschädigung innen liegender Kabel oder Rohre
- ▶ Saubere, glatte und gratfreie Schnittflächen

- > Mit Öffnungsfeder und Sperrklinke
- > Möglichkeit zur Anbringung eines Kalibrierdorns z. B. für Geberit-Verbundrohre \varnothing 11,5 und 15,0 mm
- > Nicht zum Schneiden von Kabeln geeignet
- > Messer: Spezial-Werkzeugstahl, ölgehärtet, auswechselbar
- > Werkzeugkörper: Chrom-Vanadin-Elektrostahl in Sondergüte, ölgehärtet



90 25 20



Sauberes Schneiden von Wellrohren \varnothing 18 bis 35 mm

Verbundrohre bis \varnothing 26 mm werden sauber und rechtwinklig geschnitten

Artikel-Nr.	EAN 4003773-	↔ mm	Werkzeug	Griffe	Schneidwerte Verbundrohre max. \varnothing mm	Schneidwerte Schutzrohre \varnothing mm	Messerlänge mm	⚖ g
90 25 20	046004	210	verchromt	mit Mehrkomponenten-Hüllen	26,0	18,0 – 35,0	25,0	318
90 29 01	031932	Ersatzmesser für 90 25 20 / 90 10 185 / 90 25 185						
90 29 02	031949	1 Paar Ersatzmesser für 90 25 20 (Schutzrohre) Altes Modell						
90 25 20 E01	089117	1 Paar Ersatzmesser für 90 25 20 (Schutzrohre) Neues Modell						
90 29 15	031956	Kalibrierdorn für 90 25 20 (Geberit-Rohre)						

Rohrschneider

für Verbund- und Kunststoffrohre

- ▶ Bis zu 60 % geringerer Kraftaufwand: Frei drehbares Schneidrad erlaubt reibungsarmes Drehen des Rohrs beim Schneiden
- ▶ Optimales Schnittergebnis: Die Rotationsbewegung ermöglicht das mühelose Eindringen des Schneidrads bei minimierter Verformung des Rohrs
- ▶ Breite Kunststoff-Formauflagen ermöglichen perfekt rechtwinklige Abschnitte

- > Trennt Aluverbund- und Kunststoffrohre leichter als herkömmliche Scheren mit feststehendem Messer
- > Auch für Verbundrohre mit erhöhter Aluminiumschichtdicke (etwa Geberit Mepla)
- > Zum Schneiden von Verbund- und Kunststoffrohren bis Ø 26 mm
- > Erlaubt sehr kurze Korrekturabschnitte
- > Mit Verschlussmechanismus für sicheren Transport
- > Mit ergonomischen Mehrkomponenten-Griffhüllen
- > Ersatz-Schneidrad verfügbar (Art. 90 25 25 E01)

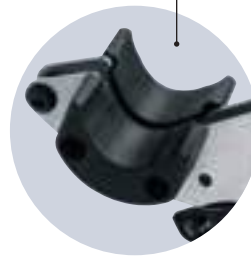

Macht das Schneiden besonders einfach: Das drehbare Schneidrad ermöglicht es, das Rohr mit wenig Reibung in der Rohrschere zu drehen oder umgekehrt die Rohrschere um das Rohr herum zu bewegen

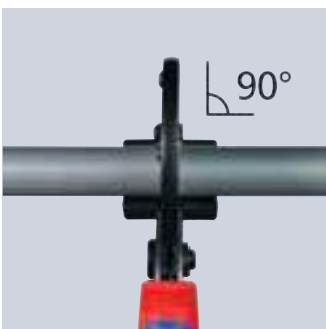

Die breiten Kunststoffauflagen gegenüber des Schneidrads ermöglichen perfekte rechtwinklige Schnitte



Durch die Drehbewegung kann das Rohr auch mit geringem Druck geschnitten werden, was die Verformung minimiert



Der Rohrschneider schneidet alle gängigen Verbund- und Kunststoffrohre mit einem Durchmesser von bis zu 26 Millimetern. Durch seine robuste Bauweise ist er auch für Verbundrohre mit erhöhter Aluminiumschichtdicke geeignet.

Artikel-Nr.	EAN 4003773-	↔ mm	Werkzeug	Griffe	Schneidwerte Verbundrohre max. Ø mm	g
90 25 25	088714	210	verchromt	mit Mehrkomponenten-Hüllen	26,0	391
90 25 25 E01	088806	Ersatz-Schneidrad für 90 25 25				



Rohrschneider

für Verbund- und Kunststoffrohre

- ▶ Zum Schneiden dickwandiger Kunststoff- und Verbundrohre bis \varnothing 40 mm
- ▶ Mit beweglichen Auflagebacken zur richtigen Fixierung des Rohres für einen rechtwinkligen Schnitt
- ▶ Keine Leerhübe durch federbelastetes Messer

- > Schneidet Rohre nach dem Ratschenprinzip durch mehrere Hübe
- > Messer: Spezial-Werkzeugstahl, ölgehärtet, auswechselbar
- > Werkzeugkörper: Chrom-Vanadin-Elektrostahl in Sondergüte, ölgehärtet



90 25 40



Sauberes Schneiden dickwandiger Kunststoff- und Verbundrohre



Nicht für dünnwandige Kunststoffrohre geeignet. Dafür bitte Art. 94 10 185, 90 23 01 oder 90 22 10 verwenden

Artikel-Nr.	EAN 4003773-	↔ mm		Werkzeug	Griffe	Schneidkapazitäten max. \varnothing mm	Schneidenlänge mm	⚖ g
90 25 40	045182	210	MM	verchromt	mit Mehrkomponenten-Hüllen	40,0	40,0	500
90 29 40	045199	Ersatzmesser für 90 25 40						

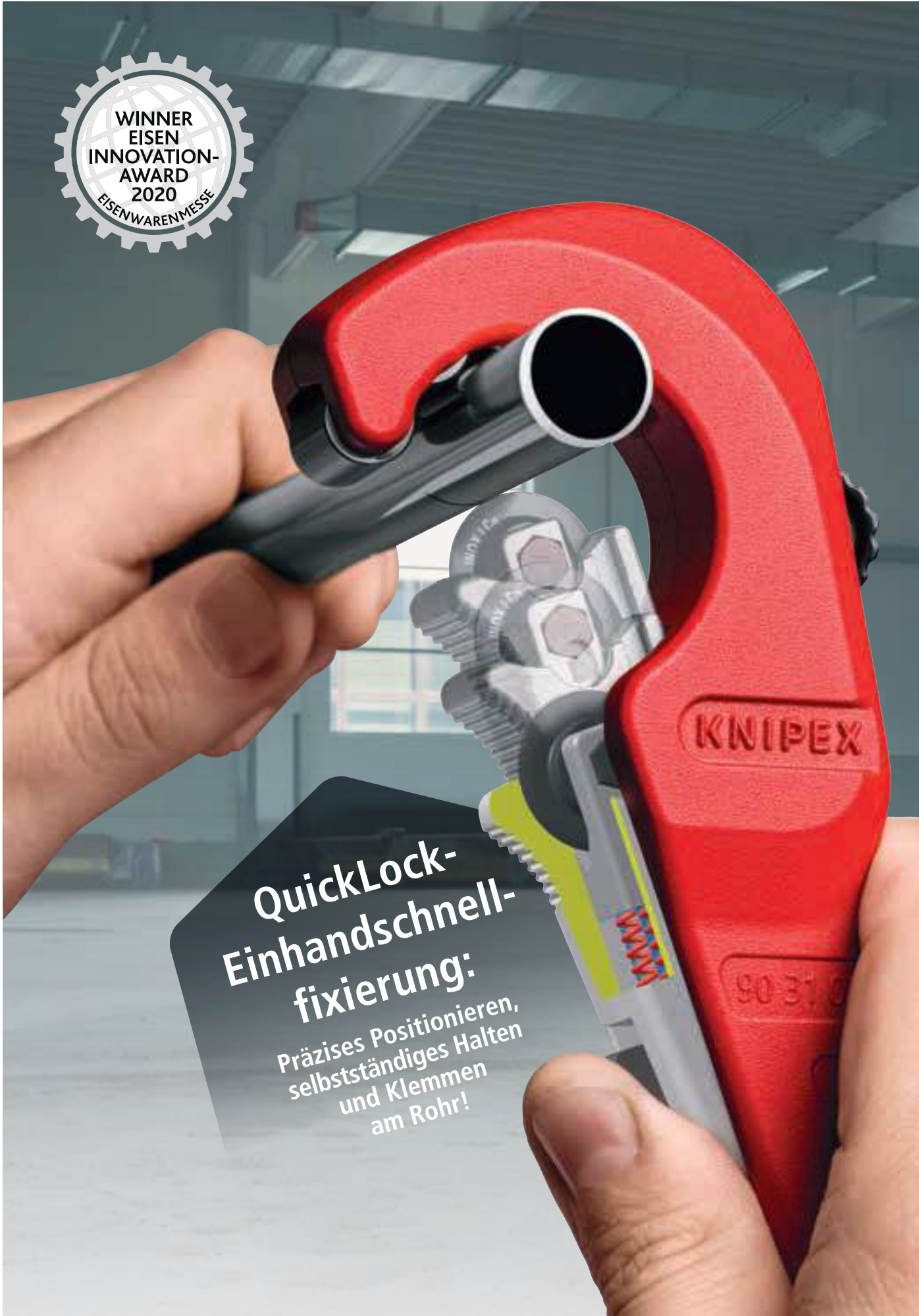

**QuickLock-
Einhandschnell-
fixierung:**
Präzises Positionieren,
selbstständiges Halten
und Klemmen
am Rohr!

KNIPEX TubiX®

Rohrabschneider

- ▶ QuickLock-Schnellfixierung: selbstständiges Halten und Klemmen am Rohr
- ▶ Präzise und schnell: exaktes Positionieren des Schneidrades am Rohr
- ▶ Komfortabel: leichtes Abtrennen durch hochwertige Nadellager am abgefederten Schneidrad und in den Führungsrollen

- > Schneidet Rohre mit Wandstärken bis 2 mm
- > Schneidrad aus hochwertigem Kugellagerstahl
- > Praktisches Schnellwechselsystem für das Schneidrad – mit Ersatzrad im Griffknauf
- > Mit präzise geschliffenem Entgrater, einfach zu entnehmen
- > Für Sanitär-, Heizung-, Klima-Handwerk: zum Schneiden von Gas- und Wasserleitungen aus Kupfer, Messing und Edelstahl
- > Für Elektro-Handwerk: zum Schneiden von Stahlpanzerrohren („Stapa-Rohre“) und zum Abmanteln von SWA-Kabeln (Steel Wire Armored Cable)

90 31 02 KNIPEX TubiX®

- > Schneidet Rohre mit \varnothing 6–35 mm (1/4"–1 3/8")
- > Einhändiges positionieren und fixieren des Schneidrads am Rohr
- > Leichtes und langlebiges Metallgehäuse aus Magnesium

90 31 03 KNIPEX TubiX® XL

- > Schneidet Rohre mit \varnothing 6–76 mm (1/4"–3")
- > Leichtes und langlebiges Metallgehäuse aus Aluminium



90 31 02



90 31 03

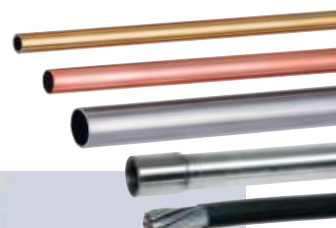

Schneidrad mit QuickLock-Einhandschnellfixierung ans Rohr schieben: schnelle Einstellung an unterschiedliche Rohrdurchmesser



Zum Schneiden von Kupfer-, Messing-, Edelstahl- und Stahlpanzerrohren mit einer Wandstärke bis 2 mm



Das nadelgelagerte und abgefederte Schneidrad aus hochwertigem Kugellagerstahl ist leicht wechselbar



Mit einem Griff lässt sich der TubiX® XL an alle Rohrdurchmesser zwischen 6 und 76 mm schnell und präzise ansetzen



Bei Bedarf lässt sich die Schnittstelle mit dem ausklappbaren Entgrater glätten – mit überraschend geringem Kraftaufwand



Ein Ersatzschneidrad ist im blauen Griff untergebracht, für schnellen Austausch

Artikel-Nr.	EAN	↔ mm	Ø mm (Zoll)	ΔΔ g
90 31 02 SB	4003773-084686	180	6,0 – 35,0 (1/4 – 1 3/8)	375
90 31 03 BK	088127	260	6,0 – 76,0 (1/4–3)	865
90 39 02 V01	085874	Schneidrad für INOX und Cu		
90 39 02 V02	085881	Ersatz-Entgrater für 90 31 02		
90 39 02 V03	086307	5 x Schneidrad für INOX und Cu		
90 31 03 E01	088134	Ersatz-Entgrater für 90 31 03		

SPEZIALZANGEN UND SCHALTSCHRANK- SCHLÜSSEL

Ohrklemmzangen	148	Schlauchschellenzangen für Click-Schellen	156
KNIPEX CutiX® – Universalmesser	149	Revolverlochzange	157
Amboss-Schere	150	Fliesenlochzange	157
Schneider für Flachbandkabel	150	Fliesenbrechzange	158
Gehrungsschere für Kunststoff- und Gummiprofile	151	Polsterklammerzange	158
Schere für Kunststoffe	151	KNIPEX TwinKey® – Schaltschrankschlüssel	159
Schere für Fasern aus KEVLAR®	152	Schaltschrankschlüssel	160
Kombischeren	152	Profi-Key	160
Profil-Verbundzangen	153	Universal-Schlüssel	161
Blechknabber	153	Universal-Schlüssel „Bau“	161
Auslinkzangen	154	Schaltschrankschlüssel Double-Joint	162
Fahrzeug-Konuszangen	154	Stiftschaltschrankschlüssel	163
Federbandschellenzangen	155		



01

02

03

04

05

06

07

08

09

10

11

12

13

14

15

Ohrklemmenzangen

- > Zum einfachen und zuverlässigen Befestigen von 1-Ohr- und 2-Ohrklemmen (System Oetiker oder ähnlich)
- > Press- statt Schneidbacken: kein Beschädigen der Pressstellen an den Ohrklemmen
- > Der schlanke Kopf ermöglicht eine gute Zugänglichkeit bei engen Platzverhältnissen
- > Vielfältig einsetzbar für Klemmen an Achsmanschetten, Kühler- und Kraftstoffleitungen, Luftdrucksystemen, Kompressoren
- > Langlebig und stabil
- > Spezial-Werkzeugstahl in Sondergüte, geschmiedet, ölgehärtet

10 98 I220

- > Frontpressung

10 99 I220

- > Front- und Seitenpressung
- > Besonders universell einsetzbar dank zusätzlicher seitlicher Pressnase



10 98 I220



10 99 I220



Abdichten Fluidschlauch an Stutzen mittels Seiten-Pressnase



Abdichten Pneumatikschlauch an Schnellkupplung



Einsatz der Front-Pressnase



10 98 I220



10 99 I220



Artikel-Nr.	EAN 4003773-	↔ mm	Zange	Kopf	Griffe	⚖ g
10 98 I220	080749	220	schwarz atramentiert	poliert	mit Kunststoff überzogen	350
10 99 I220	080756	220	schwarz atramentiert	poliert	mit Kunststoff überzogen	345

KNIPEX CutiX®

Universalmesser

- ▶ Innovative, variabel ausfahrbare Stabilisierungsschiene: vielseitiger Einsatz, schneller Arbeiten, präzises Schneiden
- ▶ Ohne Verletzungsrisiko gezielt Druck auf Klingentrückseite ausüben, kein unabsichtliches Biegen oder Brechen der Klinge
- ▶ Robustes, langlebiges Magnesiumgehäuse: leicht wie Kunststoff, stark wie Alu-Druckguss
- ▶ Festsitzende Klinge dank hochwertiger Klingenverriegelung: sicherer Sitz beim Schneiden, Schieben und Schaben

- > Handlich: 165 mm lang, ca. 111 g leicht
- > Erstausrüstung mit hochwertigen Abbrechklingen, zwei Ersatzklingen in der Griffschublade, werkzeuglos wechselbar
- > Geeignet für handelsübliche 18 mm hohe Klingensorten: glatt, gewellt, mit Haken
- > Liegt angenehm in der Hand durch schlanke Form und viele Griffzonen: festes und rutschsicheres Greifen, komfortables Halten
- > Flache, ergonomische Schieber separat für Klinge und Stabilisierungsschiene, kein versehentliches Betätigen der Schieber
- > Zuverlässige Klingenaufnahme: Sicherer Halt der Klinge durch gehärteten Stahlstift
- > Hinteres Griffende geschlossen: Kein Herausrutschen von Klingschieber und Klinge
- > Befestigungsöse für Werkzeugsicherung mit KNIPEX Tethered Tools System

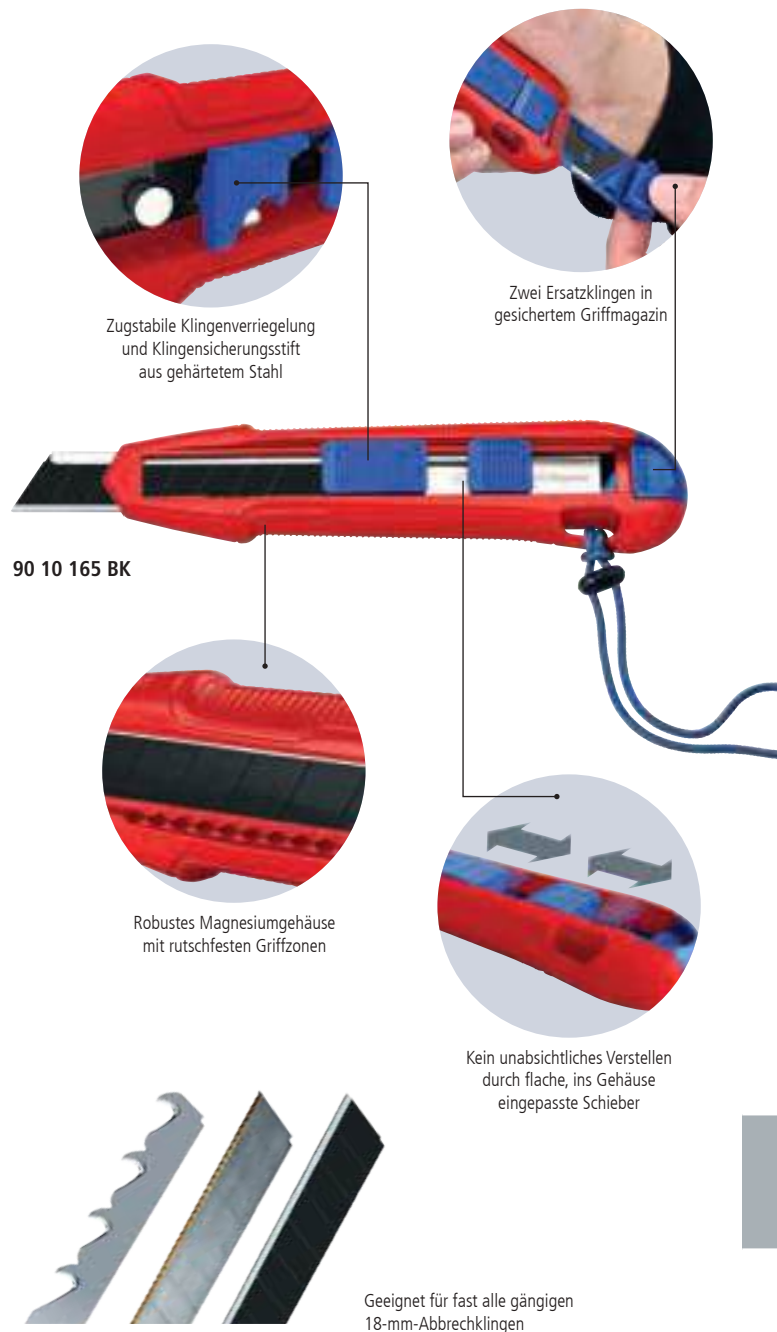

Durch die innovative Klingenstabilisierung lässt sich sicherer Druck direkt auf die Klinge ausüben



Ergonomische Form mit vielen Greifzonen ermöglicht sicheres und präzises Arbeiten



Flexibel: Je nach Bedarf ist die Klinge starr oder biegsam nutzbar

Artikel-Nr.	EAN 4003773-	↔ mm	⚖ g
90 10 165 BK	087533	165	111
90 10 165 E01	087557	Stabilisierungsschiene für 90 10 165 BK	
90 10 165 E02	088219	Ersatzklingen für 90 10 165 BK (10x)	

Amboss-Schere

- > Ziehender Schnitt gegen feste Unterlage zum quetschfreien Schneiden von weichen Materialien wie z. B. Gummi-Profile, PVC, Leder, Holz, Schläuche, usw.
- > Schneidet Flachmaterial bis max. 40 mm Breite und 7,5 mm Höhe
- > Schneidkapazität für Rundmaterial bis \varnothing 25 mm
- > Robuste, auswechselbare Klinge
- > Mit Öffnungsfeder und Sperrklinke
- > Werkzeugkörper: Werkzeugstahl, gewalzt, ölgehärtet



94 55 200



Artikel-Nr.	EAN 4003773-	↔ mm		Werkzeug	Griffe	Klingenlänge mm	⚖ g
94 55 200	080763	200	MM	verchromt	mit Kunststoffhüllen	40,0	290
94 59 200 01	080916	Ersatzklinge für 94 55 200					
94 59 200 02	080923	Ersatzamboss für 94 55 200					

Schneider

für Flachbandkabel

- > Zum quetschfreien Schneiden von Flachbandkabel bis 56 mm Breite
- > Auswechselbare Schneidauflage mit Anschlagwinkel zum rechtwinkligen Schneiden
- > Mit Öffnungsfeder und Sperrklinke
- > Klinge: Standard-Trapezklinge, auswechselbar
- > Werkzeugkörper: Werkzeugstahl, gewalzt, ölgehärtet



94 15 215



Artikel-Nr.	EAN 4003773-	↔ mm		Werkzeug	Griffe	Klingenlänge mm	⚖ g
94 15 215	046011	215	MM	verchromt	mit Kunststoffhüllen	56,0	346
94 19 02	052333	Schneidauflage für 94 15 215					
94 19 215	046219	Satz mit 10 Ersatzklingen für 94 15 215 / 94 35 215					

Gehrungsschere

für Kunststoff- und Gummiprofile

- > Zum quetschfreien Schneiden von Kunststoff-, Gummi- und weichen Holzprofilen, auch für Flachbandkabel
- > Auswechselbare Schneidauflage mit Anschlagwinkel für 45°-Schnitte und Markierungen für 60°-, 75°- und 90°-Schnitte
- > Mit Öffnungsfeder und Sperrklinke
- > Klinge: Standard-Trapezklinge, auswechselbar
- > Werkzeugkörper: Spezial-Werkzeugstahl, gewalzt, ölgehärtet



94 35 215



Artikel-Nr.	EAN 4003773-	↔ mm		Werkzeug	Griffe	Klingenlänge mm	⚖ g
94 35 215	046028	215	MM	verchromt	mit Kunststoffhüllen	56,0	397
94 19 215	046219	Satz mit 10 Ersatzklingen für 94 15 215 / 94 35 215					
94 39 215 01	053835	Schneidauflage für 94 35 215					
94 39 215 02	086215	Schneidkopf für 94 35 215					

Schere für Kunststoffe

auch für Kabelkanäle

- > Zum Trennen und Ablängen von Kunststoff-Kabelkanälen sowie anderen Kunststoffen
- > Spezielle Kniehebelübersetzung
- > Hochwirksame Schneidengeometrie
- > Messer: Spezial-Werkzeugstahl, ölgehärtet
- > Werkzeugkörper: Chrom-Vanadin-Elektrostahl in Sondergüte, ölgehärtet



95 02 21



Messerlänge 110 mm zum Trennen breiter Kabelkanäle

Artikel-Nr.	EAN 4003773-	↔ mm		Werkzeug	Griffe	Schneidkapazitäten mm	Messerlänge mm	⚖ g
95 02 21	052128	275	MM	brüniert	mit Mehrkomponenten-Hüllen	max. 4,0	110,0	665

Schere

für Fasern aus KEVLAR®

- > Nur zum Schneiden von Fasern aus KEVLAR® in LWL-Kabeln, nicht für andere Werkstoffe benutzen
- > Präzisionsschliff mit Zähnen verhindert ein Rutschen der Fasern und garantiert einen sauberen Schnitt
- > Genietetes Präzisionsgelenk für reibungsarmen Gang und klemmfreien Schnitt der dünnen Fasern
- > Hartverchromte, geschliffene Oberfläche
- > Scherenkörper: Chrom-Vanadin-Elektrostahl, ölgehärtet
- > Handfreundliche Griffe: Kunststoff, schlagfest



95 03 160 SB



KEVLAR® ist ein eingetragenes Warenzeichen der E. I. du Pont de Nemours and Company

Artikel-Nr.	EAN 4003773-	↔ mm	Schere	Griffe	⚖ g
95 03 160 SB	043362	160	verchromt	mit Kunststoff umspritzt	85

Kombischeren

- > Zum Schneiden von Pappe, Kunststoff, Al-, Ms- und Cu-Folien
- > Nicht für Stahldraht und Eisenblech geeignet
- > Gehärtete Schneiden mit Präzisionsschliff
- > Mit Öffnungsfeder und Sperrklinke
- > Klemmschutz verhindert Quetschverletzungen
- > Nachstellbares Schraubgelenk
- > Scherenkörper: Chirurgiestahl, rostfrei, luftgehärtet
- > Griffe: Kunststoff, schlagfest

95 05 185

- > Gewinkelte Form – für einfacheres Ausführen langer Schnitte; ergonomisch geformte Kunststoffgriffe



95 05 140



95 05 185



95 05 190



Artikel-Nr.	EAN 4003773-	↔ mm		Kopf	Griffe	⚖ g
95 05 140	019589	140	///	poliert	mit Kunststoff umspritzt	67
95 05 185	060277	185	/// ∠40°	poliert	mit Kunststoff umspritzt	115
95 05 190	019602	190	///	poliert	mit Kunststoff umspritzt	116

Profil-Verbundzangen

- > Für die Herstellung fester Verbindungen von Profilblechen, die im Trockenbau für die Errichtung von Trennwänden und abgehängten Decken verwendet werden ohne Schrauben oder Nieten zu benötigen
- > Für U- und C-Profile mit max. 1,2 mm Blechstärke (2 x 0,6 mm)
- > Minimaler Kraftaufwand durch optimale Hebelübersetzung
- > Zangenkörper: Spezial-Werkzeugstahl, gewalzt, ölgehärtet

90 42 250

- > Für Einhandbedienung



90 42 250



Ansetzen der Zange an zwei zu verbindenden Profilblechen



Das Stempelwerkzeug wird durch die Profilbleche gedrückt



90 42 340

Artikel-Nr.	EAN 4003773-	↔ mm		Zange	Griffe	Kapazität	△ g
90 42 250	047865	250	∩∩∩	brüniert	mit Mehrkomponenten-Hüllen	max. 1,2 (2 x 0,6)	676
90 42 340	071884	340	∩∩∩	brüniert	mit Mehrkomponenten-Hüllen	max. 1,2 (2 x 0,6)	901
90 49 340	028079	Ersatzstempel für 90 42 340					
90 49 340 M	028499	Ersatzmatrize für 90 42 340					

Blechnabber

- > Zum Schneiden von Eisen-, Kupfer- oder Aluminium-Blech bis max. 1,2 mm Dicke, Kunststoff bis max. 2,0 mm Dicke
- > Schneiden der Materialien ohne Verformung
- > Saubere Schnittkanten, keine Nacharbeit am geschnittenen Profil
- > Mit Spanbrecher
- > Leichte Handhabung
- > Schnittbreite: 2,7 mm
- > Messer: Spezial-Werkzeugstahl, ölgehärtet, auswechselbar
- > Werkzeugkörper: Spezial-Werkzeugstahl, gewalzt, ölgehärtet

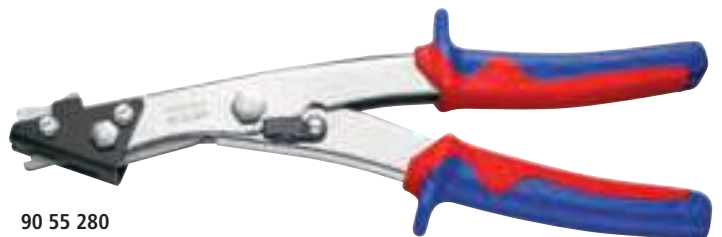

90 55 280



Ausklinken und Spanbrechen in einem Arbeitsgang



Ausklinken ohne Spanbrecher

Artikel-Nr.	EAN 4003773-	↔ mm		Werkzeug	Griffe	△ g	
90 55 280	026730	280	∩∩∩	vernickelt	mit Mehrkomponenten-Hüllen	461	
90 59 280	027355	Ersatzmesser für 90 55 280					

Auslinkzangen

- > Spezialzange zum Auslinken von Aussparungen in Kunststoffleisten und -gehäusen bei der Elektro- und Sanitärinstallation
- > Durch Vor- und Nachschnitt lassen sich die Aussparungen vergrößern
- > Saubere Schnittkanten, keine Nacharbeit am geschnittenen Profil
- > Leichte Handhabung
- > Mit Öffnungsfeder, Öffnungsbegrenzung und Sperrklinke
- > Zangenkörper: Spezial-Werkzeugstahl, gewalzt, ölgehärtet



90 61 16



90 61 20

Mit der KNIPEX Auslinkzange lassen sich einfach, schnell und sauber die gebräuchlichsten Aussparungen in Kunststoffleisten und Kabelkanälen realisieren. Kein umständliches Aussägen oder Ausknabbern und aufwendiges Nacharbeiten.



Artikel-Nr.	EAN 4003773-	↔ mm		Zange	Griffe	Kapazität Breite x Tiefe	⚖ g
90 61 16	051947	250	MM	brüniert	mit Kunststoffhüllen	16 x 32 mm	403
90 61 20	051954	250				20 x 29 mm	414

Fahrzeug-Konuszangen

- > Für sehr schmale Verschraubungen
- > Spezial-Werkzeugstahl, geschmiedet, ölgehärtet

84 11 200

- > Kopf gerade

84 21 200

- > Kopf 20° gewinkelt



84 11 200



84 21 200

Artikel-Nr.	EAN 4003773-	↔ mm		Zange	Kopf	Griffe	Kopfdicke mm	⚖ g
84 11 200	052265	200		schwarz atramentiert	poliert	mit Kunststoff überzogen	3,5	180
84 21 200	051930	200		schwarz atramentiert	poliert	mit Kunststoff überzogen	3,5	182

Federbandschellenzangen

- > Drehbare, universelle Greifeinsätze für den sicheren Griff der Schellen in jeder Position
- > Greifeinsätze auch unter Last drehbar
- > Hebelübersetzung: die Schellen können einfach, ohne hohen Kraftaufwand sicher und leicht geöffnet und wieder geschlossen werden
- > Schlanker Kopf; geringe Kopfbreite, drehbare Greifeinsätze: ein ideales Werkzeug gerade unter beengten Verhältnissen
- > Zusatzfunktion: Schläuche schonend lösen durch profiliertes Greifmaul
- > Chrom-Vanadin-Elektrostahl, geschmiedet, ölgehärtet

Bewährte Eigenschaften der KNIPEX Cobra®

- > Geringer Kraftaufwand durch sehr hohe Übersetzung
- > Erstklassiger Klemmschutz
- > Dauerhaft sicheres Greifen durch hohe Verschleißfestigkeit
- > Feinverstellung für optimale Anpassung an unterschiedlichste Schellengrößen
- > Öffnen per Knopfdruck
- > Durchgestecktes Gelenk: hohe Stabilität durch doppelte Führung

85 51 250 AF

- > Der Feststeller ermöglicht einfaches und sicheres Arbeiten bei gespannter Schelle ohne Kraftaufwand



85 51 180 A



85 51 250 A



85 51 250 AF



Eine einzige Zange für Schellen und Federbandringe unterschiedlicher Größe. Passt sich jeder Lage durch drehbare Greifeinsätze an. Trotzdem fester Sitz der Schellen in der Zange gewährleistet.

EINSATZGEBIETE KFZ/NFZ

Luftansaugung, Kühlung, Ladeluft, Wasserrücklauf, Thermostat, Kraftstoff, Heizung



Artikel-Nr.	EAN 4003773-	↔ mm	Zange	Griffe	Kapazität	Einstellpositionen	△ g	
85 51 180 A	081159	180	grau atramentiert	mit rutschhemmendem Kunststoff überzogen	max. 50 mm	15	170	
85 51 250 A	077329	250	grau atramentiert	mit rutschhemmendem Kunststoff überzogen	max. 70 mm	25	345	
85 51 250 AF	078623	250	grau atramentiert	mit rutschhemmendem Kunststoff überzogen	max. 70 mm	19	350	
85 59 250 A	077336	Ersatzteilsortiment Greifeinsätze für 85 51 180 A / 85 51 250 A / 85 51 250 AF						
87 09 01	074724	Ersatzteilsortiment Verstellung für 86/87 XX 250/300 (ohne 87 2X XXX)						
87 09 180	034360	Ersatzteilsortiment Verstellung für 87 180						
87 29 01	079002	Ersatzteilsortiment 87 2X-250						

Schlauchschellenzangen

für Click-Schellen

► Zum Öffnen und Schließen von Click-Schellen

- > Drehbare Greifeinsätze für die sichere Betätigung der Schellen in jeder Position
- > Gute Hebelübersetzung: die Schellen können einfach, ohne hohen Kraftaufwand sicher und leicht geöffnet und wieder geschlossen werden
- > Zum komfortablen Arbeiten z. B. an Kraftstoffschläuchen, Unterdruckleitungen und Ansaugstutzen
- > Zusatzfunktion: Schläuche schonend lösen durch profiliertes Greifmaul
- > Schlanker Kopf; geringe Kopfbreite, drehbare Greifeinsätze: ein ideales Werkzeug gerade unter beengten Verhältnissen
- > Chrom-Vanadin-Elektrostahl, geschmiedet, ölgehärtet

Bewährte Eigenschaften der KNIPEX Cobra®

- > Klemmschutz verhindert Quetschverletzungen
- > Dauerhaft sicheres Greifen durch hohe Verschleißfestigkeit
- > Durchgestecktes Gelenk: hohe Stabilität durch doppelte Führung



85 51 180 C



85 51 250 C



Profilierte Klembacken zum leichten Lösen von festsitzenden Schläuchen



Artikel-Nr.	EAN	↔ mm	Zange	Griffe	△ g
85 51 180 C	4003773-081166	180	grau atramentiert	mit rutschhemmendem Kunststoff überzogen	170
85 51 250 C	078517	250			345
85 59 250 C	078999	Ersatzteilsortiment Greifeinsätze für 85 51 180 C / 85 51 250 C			
87 09 01	074724	Ersatzteilsortiment Verstellung für 86/87 XX 250/300 (ohne 87 2X XXX)			
87 09 180	034360	Ersatzteilsortiment Verstellung für 87 180			

Revolverlochzange

- > Zum Stanzen von Löchern in Leder, Textil- und Kunststoffmaterial
- > Sechs auswechselbare Lochpfeifen, Ø 2,0 / 2,5 / 3,0 / 3,5 / 4,0 / 5,0 mm
- > Mit Öffnungsfeder und Sperrklinke
- > Pulverbeschichtet für guten Rostschutz
- > Zangenkörper und Lochpfeifen: Spezial-Werkzeugstahl, ölgehärtet



90 70 220



Lochpfeifen einzeln auswechselbar

Artikel-Nr.	EAN 4003773-	↔ mm		Zange	⚖ g
90 70 220	019411	220	MM	rot pulverbeschichtet	251
90 79 220 20	053729	Lochpfeife für 90 70 220 2 mm			
90 79 220 25	053736	Lochpfeife für 90 70 220 2,5 mm			
90 79 220 30	053743	Lochpfeife für 90 70 220 3 mm			
90 79 220 35	053750	Lochpfeife für 90 70 220 3,5 mm			
90 79 220 40	053767	Lochpfeife für 90 70 220 4 mm			
90 79 220 50	053774	Lochpfeife für 90 70 220 5 mm			

Fliesenlochzange

(Papageienschnabelzange)

- > Löcher in Fliesen können durch Ausbrechen erweitert und Kanten geformt werden
- > Spezial-Werkzeugstahl, geschmiedet, ölgehärtet



91 00 200



Artikel-Nr.	EAN 4003773-	↔ mm	Zange	Kopf	⚖ g
91 00 200	013754	200	schwarz atramentiert	poliert	158

Fliesenbrechzange

- ▶ Zum präzisen Brechen von Fliesen und Feinsteinzeug nach dem Anritzen mit einem Fliesenschneider
- ▶ Ideal bei langen und dicken Fliesen
- > Optimaler Schutz der Fliesen vor Beschädigung: austauschbare Anlagebacke aus weichem, stabilem Kunststoff
- > Große Brechkraft durch 10-fache Handkraftverstärkung
- > Einfach per Knopfdruck auf die jeweilige Fliesendicke einstellbar
- > Chrom-Vanadin-Elektrostahl, geschmiedet, ölgehärtet



91 13 250

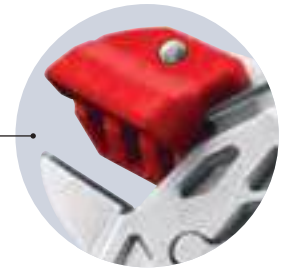

Kunststoff-Anlagebacke: schwenkbar für einen sauberen Bruch und optimalen Schutz der Fliese vor Beschädigungen



Artikel-Nr.	EAN 4003773-	↔ mm	Zange	Griffe	⚖ g
91 13 250	079538	250	verchromt	mit Kunststoff überzogen	510
87 09 01	074724	Ersatzteilsortiment Verstellung für 86/87 XX 250/300 (ohne 87 2X XXX)			
91 19 250 01	079545	Ersatzanlagebacke für 91 13 250			

Polsterklammerzange

- > Zum professionellen Befestigen von Sitzbezügen profilierter Sitze am Sitzrahmen mit allen gängigen Polsterklammern
- > Polsterklammern sicher einlegen, führen und halten: Die eingefräste Spezialnut fixiert die Polsterklammern in der richtigen Position
- > Leichtes Ansetzen der Klammer: Eine Schließfeder hält die Zange geschlossen, die Klammer kann sicher angesetzt und gepresst werden
- > Komfortabel Arbeiten dank Mehrkomponentenhüllen
- > Leichtes Zusammendrücken der Polsterklammern durch ein gutes Übersetzungsverhältnis der Zange
- > Langlebig und stabil
- > Spezial-Werkzeugstahl, geschmiedet, ölgehärtet



91 92 180



Artikel-Nr.	EAN 4003773-	↔ mm	Zange	Griffe	⚖ g
91 92 180	080725	185	spiegelpoliert	mit Mehrkomponenten-Hüllen	195

KNIPEX TwinKey®

der universellste aller Schaltschrankschlüssel

- ▶ 10 Profile. 2 Kreuze. 1 Schlüssel.
- ▶ Für alle gängigen Schließsysteme.

- > Multifunktionaler Schlüssel für Betätigung von Schließungen aus den Bereichen Gebäudetechnik (Heizung und Sanitär, Klima- und Belüftungstechnik, Elektrotechnik), Gas- und Wasserversorgung und Absperrsysteme
- > 8-strahlige Version: 2 Kreuzschlüssel mittels Magneten platzsparend verbunden
- > Für 6 verschiedene Schließsysteme
- > Mit Wendebit: Schlitz 1,0 x 7 mm und Kreuzschlitz PH2
- > Mit magnetischer Bitaufnahme für 1/4"-Bits
- > Schlüssel und Wendebit durch stabiles Edelstahl-Drahtseil verbunden
- > Armlänge: 92 mm
- > Zink-Druckguss

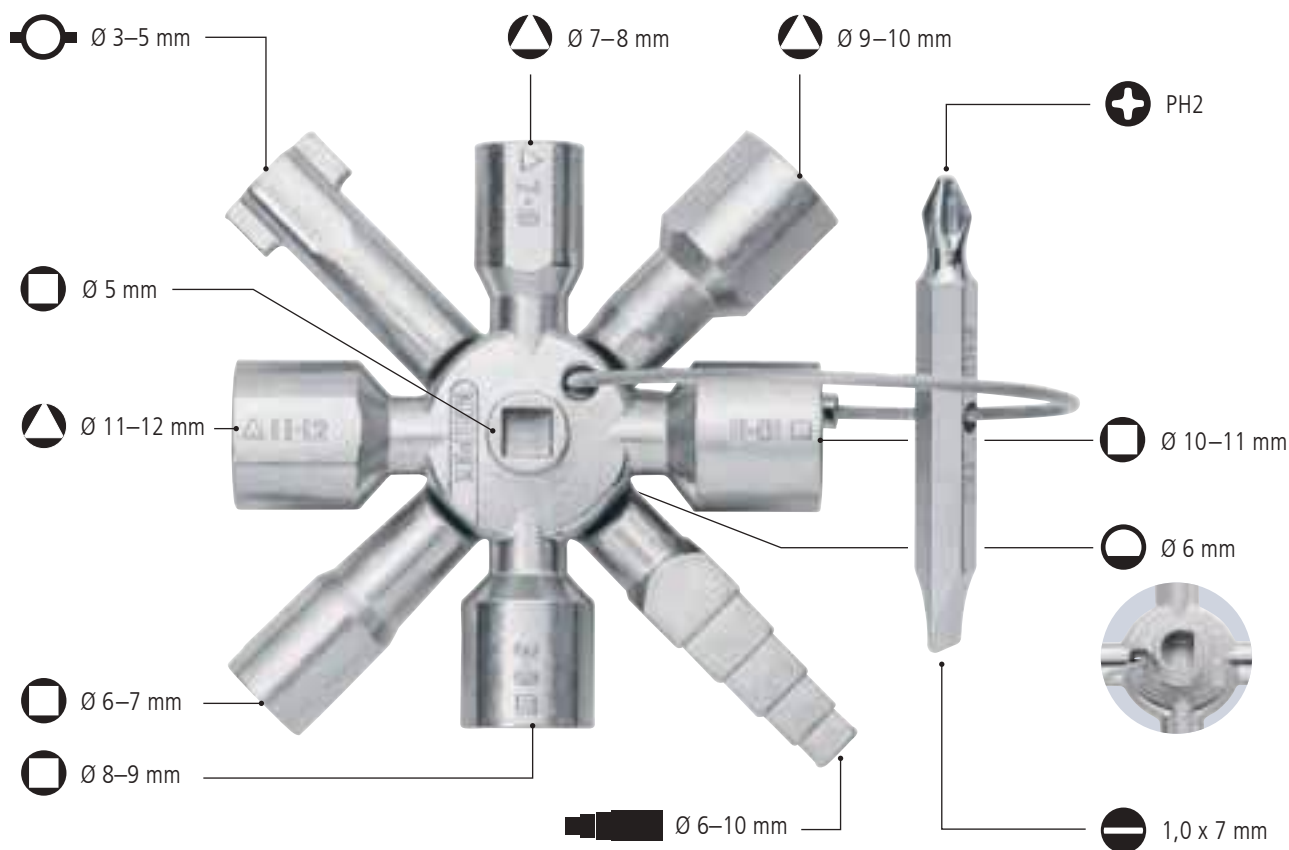

Artikel-Nr.	EAN	↔ mm	⊗ Ø mm	⊠ Ø mm	⊡ Ø mm	▬ Ø mm	⊖ Ø mm	⚖ g
00 11 01	4003773-074670	92	3-5	5 / 6-7 / 8-9 / 10-11	7-8 / 9-10 / 11-12	6-10	6	135

Schaltschrankschlüssel

Der Standard Schaltschrankschlüssel

- > Standard Schlüssel für Betätigung von Schließungen aus den Bereichen Gebäudetechnik (Heizung und Sanitär, Klima- und Belüftungstechnik, Elektrotechnik), Gas- und Wasserversorgung und Absperrsysteme
- > Für 4 verschiedene Schließsysteme
- > Mit Wendebit: Schlitz 1,0 x 7 mm und Kreuzschlitz PH2
- > Mit Adapter für 1/4"-Bits an einer Befestigungskette
- > Zink-Druckguss

00 11 02

> Kurze Bauform, Armlänge gesamt: 44 mm

00 11 03

> Lange Bauform, Armlänge gesamt: 72 mm

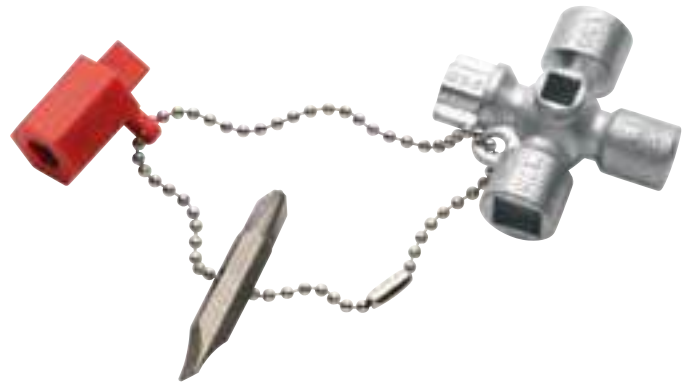

00 11 02

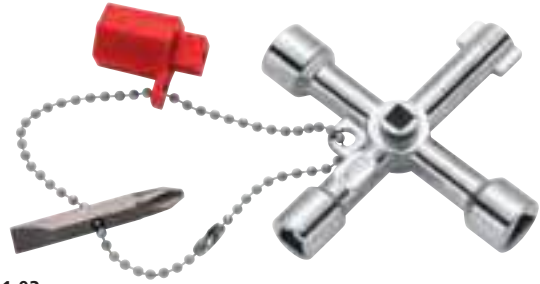

00 11 03

Artikel-Nr.	EAN 4003773-	↔ mm	 Ø mm	 Ø mm	 Ø mm	 Zoll	Bit	⚖ g
00 11 02	048947	44	3 – 5	5 / 6 / 7 – 8	7 / 8 – 9	1/4	PH2 / Schlitz 1x7	65
00 11 03	041658	76	3 – 5	5 / 6 / 7 – 8	7 / 8 – 9	1/4		88

Profi-Key

Der Schlüssel für Anwendungen in der Gebäudetechnik

- > Schlüssel für die Bereiche Heizung-, Klima-, Sanitär- und Gebäudetechnik, z. B. für Tür- und Fenstergriffe oder zur Heizungsentlüftung
- > Mit Madenschraube (3mm) zur Montage und Demontage von Tür- und Fenstergriffen
- > Für 5 verschiedene Schließsysteme
- > Mit Wendebit: Schlitz 1,0 x 7 mm und Kreuzschlitz PH2
- > Mit Adapter für 1/4"-Bits an einer Befestigungskette
- > Armlänge: 89 mm
- > Zink-Druckguss

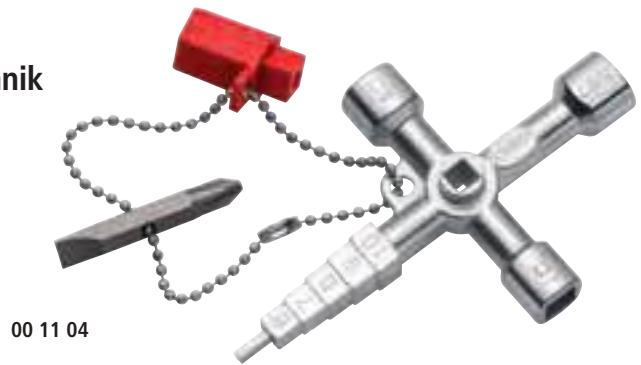

00 11 04



Artikel-Nr.	EAN 4003773-	↔ mm	 Ø mm	 Ø mm	 Ø mm	 Ø mm	 Zoll	Bit	⚖ g
00 11 04	048954	89	5 / 7 / 8	9 – 10	6 / 7 / 8 / 9 / 10	3	1/4	PH2 / Schlitz 1x7	86

Universal-Schlüssel

- > Kompakter Schlüssel für Betätigung von Schließungen aus den Bereichen Gebäudetechnik (Heizung und Sanitär, Klima- und Belüftungstechnik, Elektrotechnik), Gas- und Wasserversorgung und Absperrsysteme
- > Für 5 verschiedene Schließsysteme
- > Mit abnehmbarer Kette und Karabinerhaken
- > Armlänge: 95 mm
- > Zink-Druckguss



00 11 06



Artikel-Nr.	EAN 4003773-	↔ mm	⊖ Ø mm	⊖ Ø mm	⊖ Ø mm	⊖ Ø mm	⊖ Ø mm	⊖ Zoll	⚖ g
00 11 06	071334	96	3 – 5	5 / 6 / 7 – 8 / 9 – 10	7 – 8 / 9 – 10 / 11		6	1/4	220

Universal-Schlüssel „Bau“

- ▶ Gleiches Modell wie Universal-Schlüssel (00 11 06) mit zusätzlich einsteckbarem, magnetisch gehaltenem Aufsatz: für Schlösser mit PZ Lochung und Stufen-Vierkant

- > Kompakter Schlüssel für Betätigung von Schließungen aus den Bereichen Gebäudetechnik (Heizung und Sanitär, Klima- und Belüftungstechnik, Elektrotechnik), Gas- und Wasserversorgung und Absperrsysteme
- > Für 7 verschiedene Schließsysteme
- > Mit abnehmbarer Kette und Karabinerhaken
- > Armlänge: 95 mm
- > Armlänge Grundmodell mit Aufsatz: 157 mm
- > Zink-Druckguss



00 11 06 V01



Artikel-Nr.	EAN 4003773-	↔ mm	⊖ Ø mm	⊖ Ø mm	⊖ Ø mm	▬ Ø mm	⊖ Ø mm	⊖ Zoll	⚖ g
00 11 06 V01	075394	96	3 – 5	5 / 6 / 7 – 8 / 9 – 10	7 – 8 / 9 – 10 / 11	6 / 7 / 8 / 9	6	1/4	255

Schalterschrankschlüssel Double-Joint

der klappbare Schalterschrankschlüssel





- ▶ Sehr kompakte Bauform
- ▶ Einsetzbar als T-Griff für höhere Drehmomente

- > Kompakter Schlüssel für Betätigung von Schließungen aus den Bereichen Gebäudetechnik (Heizung und Sanitär, Klima- und Belüftungstechnik, Elektrotechnik), Gas- und Wasserversorgung und Absperrsysteme
- > Für 3 verschiedene Schließsysteme
- > Armlänge kompakt: 62 mm
- > Armlänge aufgeklappt: 124 mm
- > Schlüsselprofile aus Zink-Druckguss
- > Werkzeugkörper aus glasfaserverstärktem Kunststoff

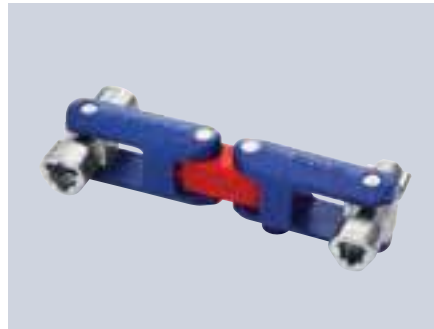

00 11 06 V03



Artikel-Nr.	EAN 4003773-	↔ mm	 Ø mm	 Ø mm	 Ø mm	 g
00 11 06 V03	083085	62	3 – 5	5 / 6 / 7 – 8	7 / 8 – 9	91

Stiftschaltschrankschlüssel

► Transportfreundlicher Schaltschrankschlüssel in Kugelschreiberform mit Befestigungsclip zur sicheren Aufbewahrung

- > Für Schaltschränke, Absperrsysteme der Gas-, Wasser- und Elektrizitätsversorgung
- > Für 4 verschiedene Schließsysteme
- > Mit 2 Wendebits: Kreuzschlitz PH / Schlitz 7,0 x 1,2 mm und TX20 / TX25
- > Mit magnetischer Bitaufnahme für 1/4"-Bits
- > Armlänge: 145 mm
- > Schlüsselprofile aus Zink-Druckguss
- > Werkzeugkörper aus glasfaserverstärktem Kunststoff



00 11 07

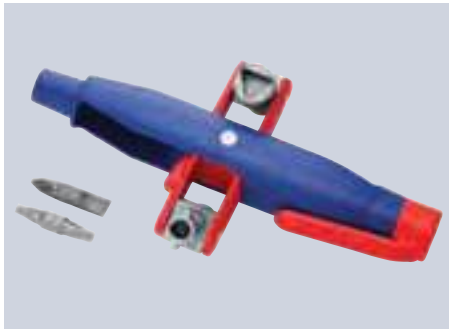

Artikel-Nr.	EAN	↔ mm	⌀ mm	⌀ mm	⌀ mm	⌀ inch	Bit	⚖ g
00 11 07	4003773-063018	145	3 – 5	5 / 6 / 8	9	1/4	PH2 / Schlitz 1,2x7 TX20 / TC25	95

KABEL- UND DRAHTSEILSCHEREN

KNIPEX StepCut® – Kabelschere	166
Kabelscheren	167
Kabelscheren mit Doppelschneide	168
Elektrikerscheren	169
Kabelscheren für Zweihandbedienung	171
Kabelschneider Ratschenprinzip	172
Kabelschneider für stahlarmierte Kabel (SWA-Kabel)	174
ACSR Freileitungsschneider	175
Kabelscheren mit Teleskopschenkeln	176
Drahtseilscheren	177
Bowdenzugschneider	179



95 16 160

- 01
- 02
- 03
- 04
- 05
- 06
- 07
- 08
- 09
- 10**
- 11
- 12
- 13
- 14
- 15

KNIPEX StepCut®

Kabelscheren mit Stufenschnitt

- ▶ Klein, leicht, stark: angenehm Schneiden ohne zu quetschen bei nur 160 mm Größe
- ▶ Spürbar weniger Kraftaufwand: Die Abstufungen schneiden Adern nacheinander, der Schnitt ist bis zu 40 % leichter als bei Standard-Kabelscheren gleicher Länge!
- ▶ Ergonomische Schenkelgestaltung: optimales Schneidgefühl auch bei größeren Kabeldurchmessern

- > Schneidet Cu- und Al-Mehrleiterkabel feinadrig bis Ø 15 mm (50 mm²)
- > Schneidet massive Cu- und Al-Kabel bis 5 x 4 mm²
- > Schneidet ohne zu quetschen
- > Geschraubtes Gelenk: präzise, leichtgängig, langlebig
- > Mit Klemmschutz für sicheres Arbeiten
- > Nicht für Stahldraht und hartgezogene Kupferleiter geeignet
- > Schneiden zusätzlich induktiv gehärtet, Schneidhärte ca. 56 HRC
- > Spezial-Werkzeugstahl in Sondergüte, geschmiedet, ölgehärtet



95 11 160



95 12 160



95 16 160

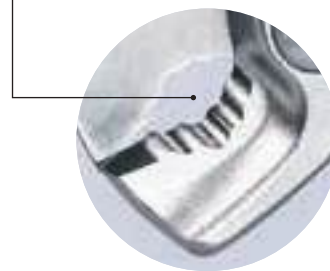

Die Abstufungen schneiden Adern nacheinander, ohne zu quetschen



Artikel-Nr.	EAN 4003773-	↔ mm	Werkzeug	Griffe	Schneidkapazitäten			g
					Ø mm	mm ²	AWG	
95 11 160	085904	160	brüniert	mit Kunststoff überzogen	15,0	50	1 / 0	180
95 12 160	085928	160	brüniert	mit Mehrkomponenten-Hüllen	15,0	50	1 / 0	225
95 16 160	085966	160	verchromt	isoliert mit Mehrkomponenten-Hüllen, VDE-geprüft	15,0	50	1 / 0	225

Kabelscheren

- ▶ Schneidet glatt und sauber, ohne zu quetschen
- ▶ Leichter Schnitt bei Einhandbedienung
- ▶ Nachstellbares Schraubgelenk, selbstsichernd

- > Schneidet Cu- und Al-Mehrleiterkabel feinadrig bis Ø 15 mm (50 mm²)
- > Nicht für Stahldraht und hartgezogene Kupferleiter geeignet
- > Gehärtete Schneiden mit Präzisionsschliff
- > Mit Klemmschutz
- > Zum Schneiden von Cu- und Al-Kabeln, ein- und mehrdrähtig
- > Spezial-Werkzeugstahl in Sondergüte, geschmiedet, ölgehärtet

Form 1

- > Basis

Form 2

- > Im Gelenk liegende Öffnungsfeder, geschützt und unverlierbar; Feststeller

Form 4

- > Mehrfunktionswerkzeug zum Verarbeiten von NYM-Kabeln von 3 x 1,5 mm² bis 5 x 2,5 mm² (Schneiden und Abisolieren); universelle Abisolierstelle für beide Massivleiter-Querschnitte; sichere Zentrierung des Kabels in der Abisolierstelle durch V-förmige Schneidengeometrie

95 12 165 T*

- > Zange mit Befestigungsöse zum Anbringen einer Absturzsicherung

95 16 165 T*

- > Zange mit integrierter isolierter Befestigungsöse zum Anbringen einer Absturzsicherung



95 11 165



95 12 165 T



95 16 165



95 41 165



Kabelschnitt mit Kabelschneider: leichter, sauberer Schnitt ohne Verformung des Kabels



95 26 165: Sperrklinke verriegelt Scheren mit innenliegender Öffnungsfeder



95 41 165: mit Abisolierfunktion

Artikel-Nr.	EAN 4003773-	↔ mm	Form	Werkzeug	Griffe	Schneidkapazitäten			g
						Ø mm	mm ²	AWG	
95 11 165	040323	165	1	brüniert	mit Kunststoff überzogen	15,0	50	1 / 0	215
95 12 165	029182	180	1	brüniert	mit Mehrkomponenten-Hüllen	15,0	50	1 / 0	250
95 12 165 T	080190	180	1	brüniert	mit Mehrkomponenten-Hüllen und integrierter Befestigungsöse	15,0	50	1 / 0	255
95 16 165	039648	165	1	verchromt	isoliert mit Mehrkomponenten-Hüllen, VDE-geprüft	15,0	50	1 / 0	262
95 16 165 T	081524	165	1	verchromt	isoliert mit Mehrkomponenten-Hüllen und integrierter Befestigungsöse, VDE-geprüft	15,0	50	1 / 0	260
95 21 165	069805	165	2	brüniert	mit Kunststoff überzogen	15,0	50	1 / 0	215
95 22 165	069812	180	2	brüniert	mit Mehrkomponenten-Hüllen	15,0	50	1 / 0	254
95 26 165	069980	165	2	verchromt	isoliert mit Mehrkomponenten-Hüllen, VDE-geprüft	15,0	50	1 / 0	275
95 41 165	078609	165	4	brüniert	mit Kunststoff überzogen	12,0	35	2	220

* Weitere Werkzeuge mit Befestigungsöse finden Sie ab Seite 294

Kabelscheren

mit Doppelschneide

- ▶ Schneidet glatt und sauber, ohne zu quetschen
- ▶ Durch Aufteilung des Schneidvorgangs in Vorschnitt (Isoliermantel im vorderen Schneidenbereich) und Nachschnitt (Leiter im hinteren Schneidenbereich) können Kabel bis Ø 20 mm in Einhandbedienung geschnitten werden
- ▶ Klemmschutz verhindert Quetschverletzungen

- > Zum Schneiden von Cu- und Al-Kabeln bis Ø 20 mm (70 mm²)
- > Nicht für Stahldraht und hartgezogene Kupferleiter geeignet
- > Gehärtete Schneiden mit Präzisionsschliff
- > Geringer Kraftaufwand durch günstige Übersetzungsverhältnisse und spezielle Schneidengeometrie
- > Nachstellbares Schraubgelenk, selbstsichernd
- > Spezial-Werkzeugstahl in Sondergüte, geschmiedet, ölgehärtet



95 11 200

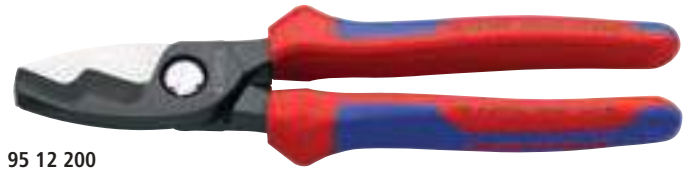

95 12 200



95 16 200



95 17 200

Die Doppelschneide ermöglicht in allen Schneidsituationen innerhalb der angegebenen Schneidkapazität eine handfreundliche Griffstellung.



Vorschnitt: Durch Einsatz der vorderen Schneide zum Schneiden des Isoliermantels bei größeren Kabeldurchmessern bleibt eine ergonomische Griffweite erhalten.



Nachschnitt: Nachdem der Mantel des Kabels im vorderen Profil durchgeschnitten wurde, werden die Leiter im hinteren Profil durchtrennt. Vorschnitt vorn, Nachschnitt hinten – so schneidet es sich leichter.



Artikel-Nr.	EAN 4003773-	↔ mm	Werkzeug	Griffe	Schneidkapazitäten			⚖ g
					Ø mm	mm ²	AWG	
95 11 200	043928	200	brüniert	mit Kunststoff überzogen	20,0	70	2 / 0	283
95 12 200	047834	200	brüniert	mit Mehrkomponenten-Hüllen	20,0	70	2 / 0	324
95 16 200	026761	200	verchromt	isoliert mit Mehrkomponenten-Hüllen, VDE-geprüft	20,0	70	2 / 0	340
95 17 200	026952	200	verchromt	tauchisoliert, VDE-geprüft	20,0	70	2 / 0	360

Kabelscheren

Griffe mit Kunststoff umspritzt

- > Nicht für Stahldraht und hartgezogene Kupferleiter geeignet
- > Gehärtete Schneiden mit Präzisionsschliff
- > Kein Quetschen, geringe Verformung des Kabels
- > Klemmschutz verhindert Quetschverletzungen
- > Nachstellbares Schraubgelenk
- > Scherenkörper: Chirurgiestahl, rostfrei, luftgehärtet
- > Griffe: Kunststoff, schlagfest

95 05 165

- > Zum Schneiden von Kabeln Ø 10 mm / 24 mm²; mit Öffnungsfeder und Sperrklinke; Schneiden aus rostfreiem Stahl; in Öl gehärtet und angelassen

95 06 230

- > Für Cu-Leiter eindrähtig bis 16 mm², mehrdrähtig bis 50 mm² und feindrähtig bis 70 mm²; für Al-Leiter mehrdrähtig 70 mm²; leichter Schnitt bei Einhandbedienung durch hohe Übersetzung; rostfreier Spezialstahl, gehärtet und angelassen



95 05 165



95 06 230

Artikel-Nr.	EAN 4003773-	↔ mm	Kopf	Griffe	Schneidkapazitäten			⚖ g
					Ø mm	mm ²	AWG	
95 05 165	019596	165	poliert	mit Kunststoff umspritzt	10,0	24	4	111
95 06 230	006305	230	poliert	isoliert, mit Kunststoff umspritzt, VDE-geprüft	16,0	50	1 / 0	274

Elektrikerscheren

- ▶ Präzisionsschliff mit Feinverzahnung für sauberen, rutschreien Schnitt
- ▶ Schneide mit Kabelschneider
- ▶ Mit Kunststoff-Gürteltasche

- > Griffe mit Mehrkomponenten-Hüllen, glasfaserverstärkt
- > Universalschere für Elektriker
- > Schneiden aus rostfreiem Stahl, Schneidhärte 56 HRC
- > Nicht zum Schneiden von massiven Leitern geeignet
- > Mit Kunststoff-Gürteltasche



95 05 10 SB



95 05 155 SB



Kein Abrutschen durch Feinverzahnung

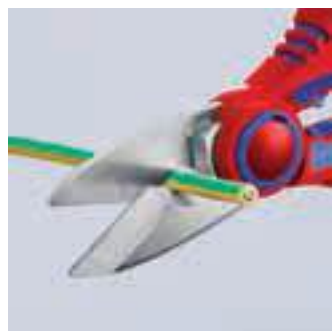

Integrierter Kabelschneider



95 05 10 SB: Schnelles, einfaches Crimpen



Sicher verstaut und immer griffbereit

Artikel-Nr.	EAN 4003773-	↔ mm	Kopf	Griffe	⚖ g
95 05 10 SB	082125	190	poliert	mit Mehrkomponenten-Hüllen, glasfaserverstärkt	135
95 05 155 SB	077725	155	poliert	mit Mehrkomponenten-Hüllen, glasfaserverstärkt	170

Gewinkelte Elektrikerschere

- ▶ Präzisionsschliff mit Feinverzahnung für einen sauberen, rutschfreien Schnitt
- ▶ Der menschlichen Hand angepasst: gewinkelte Schneide und optimierte Griffgestaltung für verbesserte Ergonomie

- > Mit Crimpstellen für Aderendhülsen von 0,5–6 mm² und 10–25 mm²
- > Geeignet zum Schneiden folgender Kabel:
 - 1 x 25 mm² wie z. B. H01 N2-D flexible / feinadrige Anschluss- und Steuerleitung aus Gummi für Lichtbogenschweißen;
 - 5 x 2,5 mm² wie z. B. H07 RN-F flexible und feinadrige schwere Gummischlauchleitung; Flexible und feinadrige Leitungen bis Ø 15 mm;
 - 5 x 1,5 mm² wie z. B. Feuchtraumkabel
- > Mit Öffnungsfeder, für Transport verriegelbar
- > Mit Befestigungsöse zum Anbringen einer Absturzsicherung
- > Schneiden aus rostfreiem Stahl, Schneidhärte 56 HRC
- > Nicht zum Schneiden von massiven Leitern geeignet
- > Praktische Gürteltasche (00 19 75 LE) separat erhältlich



Mit feiner Zahnung für präzises Schneiden ...

... und Crimpfunktion für gängige Kapazitäten

Praktische Gürteltasche (00 19 75 LE) separat erhältlich

Artikel-Nr.	EAN	↔ mm	Kopf	Griffe	⚖ g
95 05 20 SB	4003773-082699	160	poliert	mit Mehrkomponenten-Hüllen, glasfaserverstärkt	190
00 19 75 LE	088158	Mehrzweck-Gürteltasche			70

Kabelscheren

für Zweihandbedienung

► Geringes Gewicht, hohe Übersetzung

- > Geringer Kraftaufwand durch günstige Übersetzungsverhältnisse und spezielle Schneidengeometrie
- > Zum Schneiden von Cu- und Al-Kabeln, ein- und mehrdrätig
- > Gehärtete Schneiden mit Präzisionsschliff
- > Schneidet glatt und sauber, ohne zu quetschen
- > Nicht für Stahldraht und Drahtseile geeignet
- > Klemmschutz verhindert Quetschverletzungen
- > Nachstellbares Schraubgelenk
- > Messerkopf: Vanadin-Elektrostahl, geschmiedet, ölgehärtet
- > Schenkel: Aluminium-Rohr, hochfest



Große Kapazität: max. Ø 27 mm / 150 mm²



95 12 500



95 17 500

Artikel-Nr.	EAN 4003773-	↔ mm	Kopf	Griffe	Schneidkapazitäten			⚖ g
					Ø mm	mm ²	AWG	
95 12 500	069966	500	brüniert	mit Mehrkomponenten-Hüllen	27,0	150	6 / 0	1090
95 17 500	026785	500	⚡ 1000V poliert	tauchisoliert, VDE-geprüft	27,0	150	6 / 0	1477

Kabelscheren

für Zweihandbedienung

► Günstige Übersetzungsverhältnisse durch Kniehebel-Mechanik

- > Zum Schneiden von Cu- und Al-Kabeln, ein- und mehrdrätig
- > Nicht für Stahldraht und Drahtseile geeignet
- > Gehärtete Schneiden mit Präzisionsschliff
- > Schneidet glatt und sauber, ohne zu quetschen
- > Klemmschutz verhindert Quetschverletzungen
- > Nachstellbares Schraubgelenk
- > Verschraubter Messerkopf, auswechselbar
- > Schenkel: Stahl-Rohr
- > Messerkopf: Chrom-Vanadin-Elektrostahl in Sondergüte, geschmiedet, ölgehärtet



95 21 600



95 27 600

Artikel-Nr.	EAN 4003773-	↔ mm	Kopf	Griffe	Schneidkapazitäten			⚖ g
					Ø mm	mm ²	AWG	
95 21 600	025252	600	poliert	mit Kunststoffhüllen	27,0	150	6 / 0	1862
95 27 600	021797	600	⚡ 1000V poliert	tauchisoliert, VDE-geprüft	27,0	150	6 / 0	2262
95 29 600	021803	Ersatzmesserkopf für 95 21 600 / 95 27 600						

Kabelschneider

(Ratschenprinzip)

- ▶ Geringer Kraftbedarf durch sehr hohe Übersetzung
- ▶ Einfache Handhabung durch geringes Gewicht und kompakte Bauweise – Einsatz auch unter beengten Platzverhältnissen möglich

- > Nicht für Stahldraht, Drahtseile und feinstdrähtige (hochflexible) Leiter geeignet
- > Gehärtete Schneiden mit Präzisionsschliff
- > Schneidet glatt und sauber, ohne zu quetschen
- > Einhandbedienung durch Ratschenprinzip
- > Zweigang-Zahnkranz-antrieb für leichtes Schneiden
- > Klemmschutz verhindert Quetschverletzungen
- > Spezial-Werkzeugstahl in Sondergüte, geschmiedet, ölgehärtet

95 31 250 / 95 36 250

- > Zum Schneiden von Cu- und Al-Kabeln, ein- und mehrdrähtig, bis Ø 32 mm (240 mm²)

95 31 280 / 95 36 280

- > Bei Al-Leitern bis 4 x 150 mm² Sektorkabel einsetzbar
- > Zum Schneiden von Cu- und Al-Kabeln, ein- und mehrdrähtig, bis Ø 52 mm (380 mm²)



95 31 250



95 31 280



95 36 250



95 36 280



Ratschenprinzip und Zweigang-Zahnkranz-antrieb für kraftsparendes Schneiden



95 31 280: große Kapazität: max. Ø 52 mm / 380 mm²



95 31 250/280: Festschenkel-Hülle mit Standfläche zum Auflegen beim Schneiden

Artikel-Nr.	EAN 4003773-	↔ mm	Werkzeug	Griffe	Schneidkapazitäten			Δ g
					Ø mm	mm ²	MCM	
95 31 250	043935	250	schwarz lackiert	mit Mehrkomponenten-Hüllen	32,0	240	500	676
95 31 280	043942	280	schwarz lackiert	mit Mehrkomponenten-Hüllen	52,0	380	750	860
95 36 250	026884	250	schwarz lackiert	isoliert mit Mehrkomponenten-Hüllen, VDE-geprüft	32,0	240	500	652
95 36 280	026891	280	schwarz lackiert	isoliert mit Mehrkomponenten-Hüllen, VDE-geprüft	52,0	380	750	835
95 39 08	039204	Tonnenfeder für 95 31 250/280						
95 39 250	022244	Bewegliches Ersatzmesser für 95 31 250 / 95 36 250						
95 39 04	039167	Vorschubklinke für 95 3 250/280						
95 39 280	025283	Bewegliches Ersatzmesser für 95 31 280 / 95 36 280						
95 39 08 S	039211	Zugfedersatz für seitliche Montage 95 36 25/28						

Kabelschneider

(Ratschenprinzip, Dreigang)

- ▶ Robust. Handlich. Stabil.
- ▶ Innovativer Zahnkranz Antrieb
- ▶ Für Kabel bis Ø 60 mm

- > Festschenkel-Hülle mit Standfläche zum Auflegen beim Schneiden
- > Einfache Handhabung durch geringes Gewicht (825 g) und kompakte Bauweise (320 mm Länge) – Einsatz auch unter beengten Platzverhältnissen möglich
- > Durchtrennt Cu- und Al-Kabel bis zu Ø 60 mm im Ein- und Zweihandbetrieb
- > Gehärtete Schneiden mit Präzisionsschliff schneiden glatt und sauber ohne zu quetschen
- > Zum Schneiden von Cu- und Al-Kabeln, ein- und mehrdrätig
- > Innovativer Dreigang-Zahnkranz Antrieb mit hoher Übersetzung für leichtes Schneiden im Ein- und Zweihandbetrieb
- > Nicht für Stahldraht, Drahtseile und feinstdrätige (hochflexible) Leiter geeignet
- > Spezial-Werkzeugstahl in Sondergüte, geschmiedet, ölgehärtet



95 32 320



95 36 320

Der innovative Dreigang-Antrieb ermöglicht drei Betriebsarten

- > Schnelles Arbeiten mit vollem Hub der Griffe und Betätigung mit einer Hand beim Durchtrennen des Isolationsmaterials
- > Kraftvolles Vorschieben des Sichelmessers beim Durchtrennen des Leiterseils mit zwei Händen durch Nutzung des mittleren Hubbereichs (zwischen 1/3 und 2/3 Öffnung der Griffe)
- > Kraftvolle Einhandbedienung beim Vorschieben des Sichelmessers zum Durchtrennen des Leiterseils durch Nutzung des ersten Drittels des Griffhubs mit einer oder zwei Händen
- > Erster Hand-Ratschenkabelschneider für den Ein- und Zweihandbetrieb, der Cu- und Al-Kabel bis zu einem Durchmesser von 60 mm durchtrennt!



Artikel-Nr.	EAN 4003773-	↔ mm	Werkzeug	Kopf	Griffe	Schneidkapazitäten		MCM	⚖ g
						⊕ Ø mm	⊕ mm ²		
95 32 320	075172	320	schwarz atramentiert	poliert	mit Mehrkomponenten-Hüllen	60,0	600	1200	825
95 36 320	075189	320	schwarz atramentiert	poliert	isoliert mit Mehrkomponenten-Hüllen, VDE-geprüft	60,0	600	1200	830
95 39 320 01	075714	Schwenkmesser-Reparatursatz für 95 32 320 und 95 36 320							
95 39 320 02	075721	Festmesser-Reparatursatz für 95 32 320 und 95 36 320							

Kabelschneider

(Ratschenprinzip) für stahlarmierte Kabel (SWA-Kabel)

- ▶ Durchtrennt stahlarmierte Kabel bis zu $\varnothing 45 \text{ mm} / 380 \text{ mm}^2$ (z. B. $4 \times 95 \text{ mm}^2$) in Ein- und Zweihandbetrieb
- ▶ Robust. Handlich. Stabil.
- > Einfache Handhabung durch geringes Gewicht (800 g) und kompakte Bauweise (315 mm Länge) – Einsatz auch unter beengten Platzverhältnissen möglich
- > Schneiden mit Präzisionsschliff und induktiv gehärteter Schneidkante schneiden glatt und sauber ohne zu quetschen
- > Innovativer Dreigang-Zahnkranztrieb mit hoher Übersetzung
- > Mit Standfläche zum Auflegen beim Schneiden
- > Nicht zum Schneiden von ACSR-Kabeln und Drahtseilen geeignet!
- > Spezial-Werkzeugstahl in Sondergüte, geschmiedet, mehrstufig ölgehärtet



95 32 315 A



95 36 315 A



Präzisionsgefäste und induktiv gehärtete Schneidkante



Artikel-Nr.	EAN 4003773-	↔ mm	Werkzeug	Griffe	Schneidkapazitäten			⚖ g
					⊘ mm	mm ²	MCM	
95 32 315 A	078562	315	schwarz lackiert	mit Mehrkomponenten-Hüllen	45,0	380	750	800
95 36 315 A	078579	315	schwarz lackiert	isoliert mit Mehrkomponenten-Hüllen, VDE-geprüft	45,0	380	750	800
95 39 315 A01	078586	Schwenkmesser-Reparatursatz für 95 32 315 A und 95 36 315 A						
95 39 315 A02	078593	Festmesser-Reparatursatz für 95 32 315 A und 95 36 315 A						

ACSR Freileitungsschneider

(Ratschenprinzip) für Freileitungsseile mit Stahlkern

- ▶ Der Freileitungsschneider durchtrennt Freileitungsseile mit Stahlkern (ACSR = Aluminium Conductor Steel Reinforced) bis zu einem Durchmesser von 32 mm
 - ▶ Im Ein- und Zweihandbetrieb sorgt die hohe Übersetzung für einen leichten und präzisen Schnitt
- > Handlich und kompakt bei höchster Leistung
 - > Extrem stabile, beidseitige Führung des umlaufenden Messers
 - > Kein Auffächern des Kabels: Präzisionsschliff und induktiv gehärtete Schneidkante für einen sauberen Schnitt und lange Lebensdauer
 - > Geringer Kraftaufwand durch Zweigang-Zahnkranztrieb mit Ratschenmechanismus
 - > Festschenkel-Hülle mit Standfläche zum Auflegen beim Schneiden
 - > Verriegelungsmechanismus für Transport mit sicher geschlossenen Griffen
 - > Alle Verschleißteile sind als Ersatzteil erhältlich und auswechselbar
 - > Spezial-Werkzeugstahl in Sondergüte, mehrstufig ölgehärtet

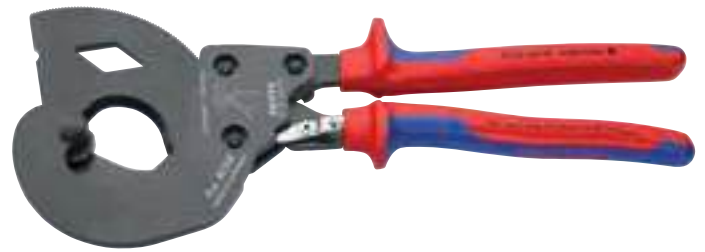

95 32 340 SR



Enorme Kraft bei nur 1300 g Gewicht



Der robuste „Kragen“ der Griffhülle dient als praktische Standfläche zum Aufsetzen beim Schneiden größerer Durchmesser

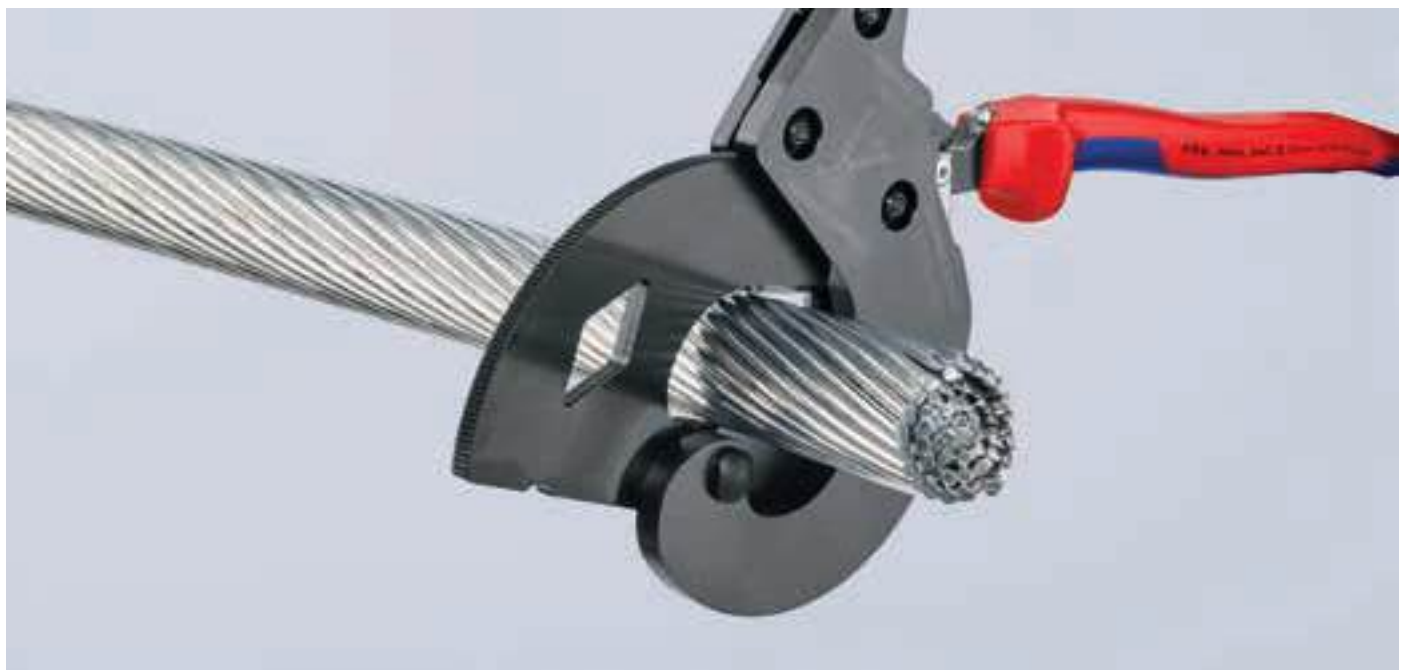

Artikel-Nr.	EAN 4003773-	↔ mm		Griffe	Ø mm	Ø Zoll	MCM	⚖ g
95 32 340 SR	081241	340	MM	mit Mehrkomponenten-Hüllen	32,0	1	477	1310
95 39 340 01	081340	Schwenkmesser-Reparaturset für 95 32 340 SR						

Kabelschere

(Ratschenprinzip) mit Teleskopschenkeln

► Kabelschere mit verstell- und abwinkelbaren Teleskopschenkeln

- > Für Kabeldurchmesser bis 38 mm, abwinkelbare Schenkel zum Einstellen der optimalen Schenkelweite, auch geeignet zum Arbeiten in beengten Arbeitsbereichen
- > Komfortables Arbeiten durch Ratschenprinzip und geringes Gewicht
- > Hochbelastbare Teleskopschenkel aus Aluminium-Ovalrohr; ausziehbar bis auf 770 mm für maximalen Hebel bei großen Kabeldurchmessern; einschiebbar auf 570 mm für minimalen Platzbedarf beim Transport
- > Auswechselbarer Schneidkopf
- > Großer Schneidbereich bis max. Ø 38 mm oder max. 280 mm² (z. B. 4 x 70 mm² NYY) bei Cu- und Al-Kabeln
- > Leichter, sauberer Schnitt durch optimierte Schneidengeometrie
- > Nachstellbares Schraubgelenk
- > Schenkel: Aluminium-Oval-Rohr, hochfest
- > Schneidkopf: Spezial-Werkzeugstahl in Sondergüte, ölgehärtet



95 32 038

Verstellbare Schenkel in Länge und Winkelstellung für leichteres Arbeiten: Schenkellänge einstellen auf den optimalen Hebel für kraftvolles Schneiden; Schenkel abwinkeln für hand- und armfreundliche Griffstellung.



Artikel-Nr.	EAN 4003773-	↔ mm	Kopf	Griffe	Schneidkapazitäten			
					Ø mm	mm ²	MCM	g
95 32 038	071556	570	brüniert	mit Mehrkomponenten-Hüllen	38,0	280	550	1980
95 39 038	073260	Ersatzmesserkopf für 95 32 038						

Kabelschneider

(Ratschenprinzip) mit Teleskopschenkeln

- > Für Cu- und Al-Kabel, ein- und mehrdrähtig – auch mit hartem Gummi- oder Kunststoffmantel
- > Nicht für Stahldraht, Drahtseile und feinstdrähtige (hochflexible) Leiter geeignet
- > Auch für Kabel mit Bandisenbewehrung geeignet
- > Kraftsparendes Schneiden durch optimale Übersetzungsverhältnisse
- > Hohe Schneidleistung durch Zweihandbedienung und Ratschenprinzip
- > Öffnen des Werkzeuges in jeder Schneidposition möglich
- > Schenkellänge mehrstufig verstellbar von 400 bis 610 mm (kurze Transportlänge, individuelle Anpassung an Arbeitsbedingungen)
- > Messer: Spezial-Werkzeugstahl in Sondergüte, ölgehärtet
- > Schenkel: Aluminium-Oval-Rohr, hochfest

95 32 100

> Werkzeuglänge: 650 bis 860 mm; Gewicht nur 4980 g

95 32 060

> Werkzeuglänge: 600 bis 810 mm; Gewicht nur ca. 3820 g



95 32 060



Artikel-Nr.	EAN 4003773-	↔ mm	Kopf	Griffe	Schneidkapazitäten			
					Ø mm	mm ²	MCM	g
95 32 060	071563	630	brüniert	mit Mehrkomponenten-Hüllen	60,0	740	1400	3820
95 32 100	071570	680			100,0	960	1900	4980
95 39 720	025290	Bewegliches Ersatzmesser für 95 31 720 / 95 32 060						
95 39 870	025306	Bewegliches Ersatzmesser für 95 31 870 / 95 32 100						

Drahtseilscheren

auch für hochfeste Drahtseile

- ▶ Ergonomisch und mit praktischer Öffnungsbegrenzung
 - ▶ Äußerst leistungsstark – bei kompakter Größe
 - ▶ Gemacht für den intensiven Einsatz: besonders langlebig und 175 g leicht
- > Bis zu 30 % weniger Kraftaufwand im Vergleich zu Drahtseilscheren gleicher Länge
 - > Doppelt gelagertes, durchgestecktes Gelenk für hohe Stabilität
 - > Schneiden zusätzlich induktiv gehärtet, Schneidhärte ca. 62 HRC
 - > Komfortables Arbeiten dank Öffnungsfeder
 - > Durch Sperrklinke während des Transports gesichert
 - > Kugellagerstahl

95 62 160

- > Für hochfeste Drahtseile bis Ø 4 mm und Kabel bis Ø 6 mm: Spürbar leichtes, hochpräzises Schneiden dank einzigartiger, zum Patent angemeldeter Gelenkkonstruktion

95 62 160 TC

- > Speziell optimiert für präzises Schneiden von Reifencord, Drahtseilen bis Ø 2 mm und für Kabel bis Ø 2 mm; Ergonomisch durch leichtes Gewicht und praktische Öffnungsbegrenzung



95 62 160



95 62 160 TC



Doppelt gelagertes Gelenk



Schneiden von hochfesten Drahtseilen (1960 N/mm²) bis Ø 4 mm



Mit 160 mm Länge kompakt und trotzdem leistungsstärker als viele größere Drahtseilscheren



95 62 160



95 62 160 TC

Artikel-Nr.	EAN 4003773-	↔ mm	Kopf	Griffe	Schneidkapazitäten		
					⊕ Ø mm	⊗ Ø mm ²	⚖ g
95 62 160	082354	160	brüniert MM PATENTED	mit Mehrkomponenten-Hüllen	6,0	4,0	175
95 62 160 TC	082422	160	brüniert MM PATENTED	mit Mehrkomponenten-Hüllen	2,0	2,0	175

Drahtseilscheren

geschmiedet

- > Mit zwei Pressprofilen für Endhülsen an Bowdenhüllen und Endkappen für Drahtseilzüge
- > Komfortables Arbeiten durch handliche, schlanke Bauform und innenliegende Öffnungsfeder
- > Geschraubtes Gelenk für präzise Messerführung, nachstellbar
- > Hohe Übersetzung für kraftsparendes Arbeiten
- > Schneidhärte ca. 64 HRC
- > Chrom-Vanadin-Hochleistungsstahl, geschmiedet, mehrstufig ölgehärtet

95 62 190 T*

- > Mit integrierter Befestigungsöse zum Anbringen einer Absturzsicherung



95 61 190



95 62 190



95 62 190 T

Schneidet alle Drahtseile, auch solche mit höchster Festigkeit, sauber und ohne Aufspleißen.



Innenliegende Öffnungsfeder

Artikel-Nr.	EAN 4003773-	↔ mm	Kopf	Griffe	Schneidkapazitäten				g
					Ø mm ²	Ø mm	Ø mm	Ø mm	
95 61 190	040651	190	poliert	mit Kunststoff überzogen	10	5,0	4,0	2,5	310
95 62 190	071976	190	brüniert	mit Mehrkomponenten-Hüllen		5,0	4,0	2,5	314
95 62 190 T	080206	190	brüniert	mit Mehrkomponenten-Hüllen und integrierter Befestigungsöse		5,0	4,0	2,5	345



Bowdenzugschneider

- > Für Bowdenzüge und weiche Drahtseile (auch V2A) bis Ø 3,0 mm
- > Leichter, sauberer Schnitt durch besondere Schneidenform
- > Sichelförmige Schneiden umschließen das Schnittgut und verhindern Aufspleißen des Drahtseiles
- > Geringer Kraftbedarf durch sehr hohe Übersetzung
- > Mit Öffnungsfeder und Sperrklinke
- > Chrom-Vanadin-Hochleistungsstahl, geschmiedet, mehrstufig ölgehärtet



95 61 150



Artikel-Nr.	EAN 4003773- 065197	↔ mm	Schere	Kopf	Griffe	Schneidkapazitäten	
						Ø mm	g
95 61 150		150	schwarz atramentiert	poliert	mit Kunststoff überzogen	3,0	205



CRIMPZANGEN UND -SORTIMENTE

Crimpzangen für Aderendhülsen	182
Selbsteinstellende Crimpzangen für Aderendhülsen	184
KNIPEX Twistor® – Selbsteinstellende Crimpzangen für Aderendhülsen	186
KNIPEX PreciForce® – Crimpzangen	187
Crimpzangen auch für Zweihandbedienung	188
Crimpzangen kurze Bauform	189
KNIPEX MultiCrimp® – Crimpzangen mit Wechseltmagazin	190
Crimp-Systemzangen	191
KNIPEX eCrimp – Elektromechanische Crimp-Systemzangen	192
Crimpeinsätze	193
Montagewerkzeug-Set	197
Crimpzangen für Miniaturstecker	197
Werkzeugkoffer für Photovoltaik	198
Vierdornpresszangen für gedrehte Kontakte	200
Vierdorncrimpzange für DT-Kontakte	201
Crimpzangen	202
Crimpzangen für Westernstecker	203
Anlegewerkzeug	204
Kompressionswerkzeug	204
F-Kompressionsstecker	205
Crimpzange für Scotchlok™-Verbinder	205
Crimp-Sortimente	206
Kabelverbinder	208



01

02

03

04

05

06

07

08

09

10

11

12

13

14

15

Crimpzangen für Aderendhülsen

mit Trapez-Crimp

- > Zum Verpressen von Aderendhülsen DIN 46228 Teil 1 + 4 im Bereich von 0,25 bis 2,5 mm²
- > Verpressung in gekennzeichneten Trapezprofilen für die sichere Verbindung von Hülse und Leiter
- > Vanadin-Elektrostahl, geschmiedet, ölgehärtet

97 68 145 A

- > VDE-geprüfte Sicherheit bis 1000 Volt

97 62 145 A

- > Mit Mehrkomponenten-Hüllen













97 61 145 A



97 62 145 A



97 68 145 A

Artikel-Nr.	EAN 4003773-	↔ mm			Kopf	Griffe	Kapazität mm ²	AWG	ΔΔ g	
97 61 145 A	035558	145			poliert	mit Kunststoff überzogen	0,25 – 2,5	24 – 14	140	
97 62 145 A	060154	145			poliert	mit Mehrkomponenten-Hüllen	0,25 – 2,5	24 – 14	170	
97 68 145 A	071754	145			 1000 V 	poliert	isoliert mit Mehrkomponenten-Hüllen, VDE-geprüft	0,25 – 2,5	24 – 14	175

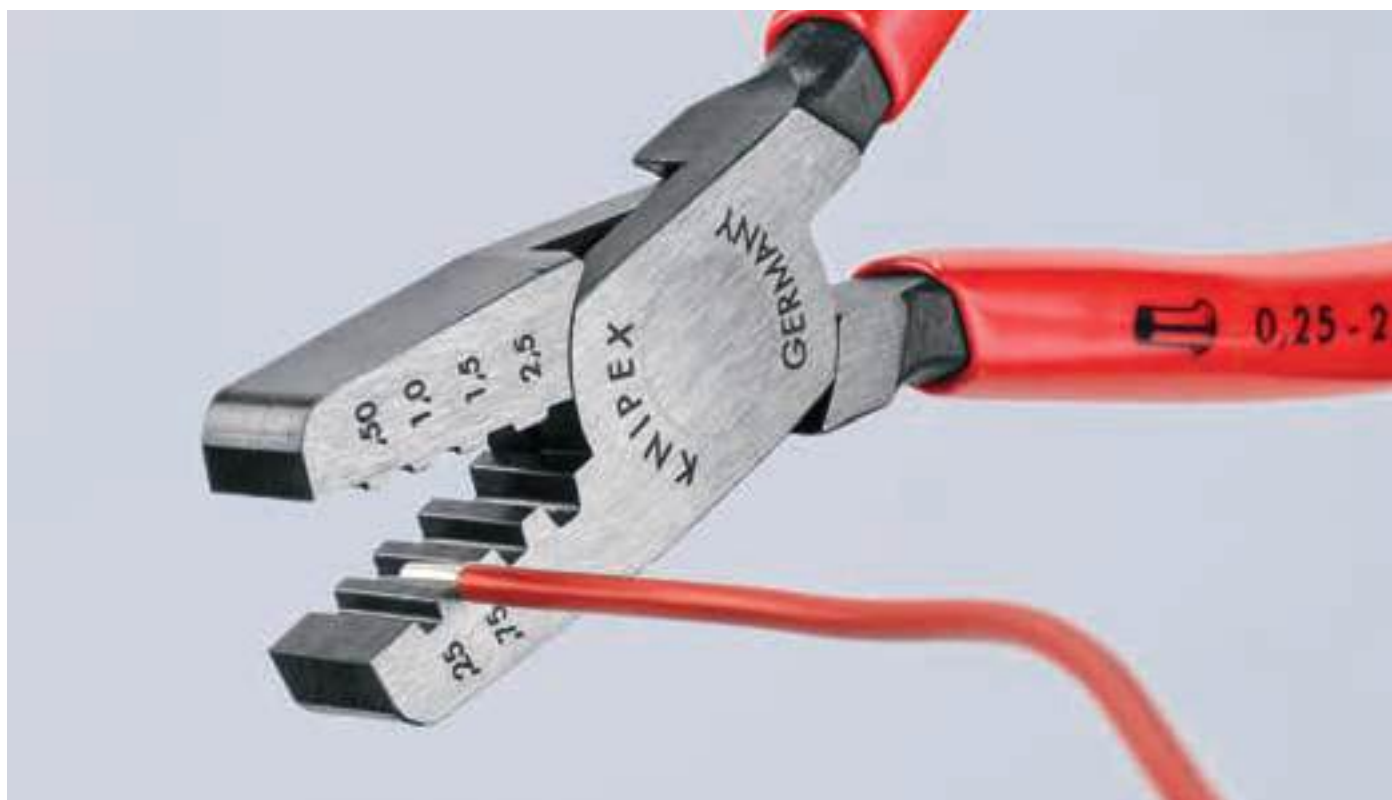

Crimpzangen für Aderendhülsen

mit Dorn-Crimp

- ▶ Leichte und schlanke Bauweise
- ▶ Leichtes Crimpen durch optimierte Übersetzung

- > Zum Verpressen von Aderendhülsen nach DIN 46228 Teil 1 + 4 im Bereich von 0,25 bis 16 mm²
- > Verpressung in gekennzeichneten Halbrundprofilen für die sichere Verbindung von Hülse und Leiter
- > Neun besonders tiefe Profile mit konischen Seitenflächen
- > Spezial-Werkzeugstahl, geschmiedet, ölgehärtet

97 78 180 T*

- > Zange mit integrierter isolierter Befestigungsöse zum Anbringen einer Absturzsicherung



97 71 180



97 72 180



97 78 180

Artikel-Nr.	EAN 4003773-	↔ mm		Kopf	Griffe	Anwendung	Kapazität mm ²	AWG	Δ g
97 71 180	040668	180			poliert mit Kunststoff überzogen	Aderendhülsen	0,25 – 16	24 – 6	205
97 72 180	060185	180			poliert mit Mehrkomponenten-Hüllen	Aderendhülsen	0,25 – 16	24 – 6	242
97 78 180	072003	180			poliert isoliert mit Mehrkomponenten-Hüllen, VDE-geprüft	Aderendhülsen	0,25 – 16	24 – 6	254
97 78 180 T	081531	180			poliert isoliert mit Mehrkomponenten-Hüllen und integrierter Befestigungsöse, VDE-geprüft	Aderendhülsen	0,25 – 16	24 – 6	260

Crimpzange für Aderendhülsen

mit Fronteinführung

- > Zum Verpressen von Aderendhülsen nach DIN 46228 Teil 1 + 4 im Bereich 0,5 bis 6 mm²
- > Vorteilhaft einsetzbar für Arbeiten an schwer zugänglichen Stellen, z. B. in engen und tiefen Schaltschränken
- > Spezial-Werkzeugstahl, geschmiedet, ölgehärtet



97 81 180

Artikel-Nr.	EAN 4003773-	↔ mm		Kopf	Griffe	Anwendung	Kapazität mm ²	AWG	Δ g
97 81 180	019794	180			poliert mit Kunststoff überzogen	Aderendhülsen	0,5 – 6	20 – 10	209

* Weitere Werkzeuge mit Befestigungsöse finden Sie ab Seite 294

Selbsteinstellende Crimpzangen für Aderendhülsen

mit Seiteneinführung

- > Für Aderendhülsen bis zu 16 mm²
- > Automatische Einstellung auf die gewünschte Aderendhülsegröße für genaues und schnelles Crimpen
- > Normkonformes Verpressen von Aderendhülsen nach DIN 46228 Teil 1 + 4
- > UL-Zulassung in Verbindung mit KNIPEX-Aderendhülsen 97 99 330 – 399
- > Gleichbleibend hohe Crimpqualität durch Zwangssperre (entriegelbar)
- > Crimpdruck ist werkseitig präzise eingestellt (kalibriert)
- > Kraftverstärkung durch Kniehebel für ermüdungsarmes Arbeiten
- > Geringe Griffweite
- > Ergonomische, handliche Bauform, leichtgängig und mit geringem Gewicht
- > Chrom-Vanadin-Elektrostahl in Sondergüte, ölgehärtet

97 53 04 / 97 55 04

- > Mit Vierkant-Pressung
- > Auch für alle Twin-Aderendhülsen bis 2 x 4 mm² oder 2 x AWG 12

97 53 14 / 97 55 14

- > Mit Sechskant-Pressung
- > Auch für alle Twin-Aderendhülsen bis 2 x 10 mm² oder 2 x AWG 8



97 53 04



97 53 14



97 55 14



Geeignet für feine Leiter: Crimpen von feinen Leitern ab 0,08 mm



Sechskant-Crimp mit automatischer Größenanpassung

Die kleine Crimpzange für Aderendhülsen mit großen Vorteilen für den Anwender:

Automatische Selbsteinstellung auf die verwendete Aderendhülse: Das entlastet den Fachmann und bietet sicheres, zuverlässiges und schnelles Vercrimpen.



97 53 04 / 97 55 04: Das Wechseln der Crimpkapazität von 10 mm² auf 16 mm² erfolgt durch ein einfaches Umschalten.



97 53 14 / 97 55 14: Die Crimpzange kann mit dem Stellrad auf große Aderendhülsen von 16 mm² oder 2 x 10 mm² eingestellt werden.



97 53 14 / 97 55 14: Auch für Doppeldraht-Aderendhülsen geeignet: Kapazität bis zu 2 x 10 mm²



Artikel-Nr.	EAN 4003773-	↔ mm			Zange	Griffe	Anwendung	Kapazität mm ²	AWG	△ g
97 53 04	028017	180			brüniert	mit Mehrkomponenten-Hüllen	Aderendhülsen	0,08 – 16	28 – 6	459
97 53 14	041474	180			brüniert	mit Mehrkomponenten-Hüllen	Aderendhülsen	0,08 – 16	28 – 6	445
97 55 04	084853	180			verchromt	mit Mehrkomponenten-Hüllen	Aderendhülsen	0,08 – 16	28 – 6	459
97 55 14	084860	180			verchromt	mit Mehrkomponenten-Hüllen	Aderendhülsen	0,08 – 16	28 – 6	445
97 59 30	053965	Zugfeder für 97 53 4/5/8/9/14 dünn (Griff)								
97 59 31	053972	Zugfeder für 97 53 4/5/8/9/14 dick (Kopf)								

Selbsteinstellende Crimpzangen für Aderendhülsen

mit Fronteinführung

- > Zum Verpressen von Aderendhülsen nach DIN 46228 Teil 1 + 4
- > Selbsteinstellende Anpassung auf die gewünschte Aderendhülsegröße: keine Crimpfehler durch Verwendung des falschen Crimpeinsatzes
- > Frontale Einführung der Aderendhülsen in das Werkzeug
- > Gleichbleibend hohe Crimpqualität durch Zwangssperre (entriegelbar)
- > Crimpdruck ist werkseitig präzise eingestellt (kalibriert)
- > Kraftverstärkung durch Kniehebel für ermüdungsarmes Arbeiten
- > Hoher Bedienkomfort durch handliche Bauform und geringes Gewicht
- > Zugelassene Verpressung nach UL in Verbindung mit den KNIPEX-Aderendhülsen 97 99 330 – 399
- > Chrom-Vanadin-Elektrostahl in Sondergüte, ölgehärtet

97 53 08

- > Verpressung von 0,08 bis 10,0 mm² in einem Profil; Vierkant-Crimp; Aderendhülsen bis 2,5 mm² können parallel von der Seite zugeführt werden; insbesondere passend für alle Twin-Aderendhülsen bis 2 x 4 mm² oder 2 x AWG 12

97 53 09

- > Verpressung von 0,08 bis 10,0 mm² und 16,0 mm² in einem Profil; mit Wahlhebel zur Einstellung des Crimpbereichs 0,08 bis 10 oder 16,0 mm²



97 53 08



97 53 09



Vierkant-Crimp mit automatischer Größenanpassung



97 53 08: Einführen von Aderendhülsen parallel von der Seite bis 2,5 mm² z. B. unter beengten Platzverhältnissen



Frontales Einführen von Aderendhülsen z. B. in Schaltschränken

Die Crimpzange für Aderendhülsen mit drei großen Vorteilen für den Anwender:

- > Automatische Selbsteinstellung auf die verwendete Aderendhülse: Das entlastet den Fachmann und bietet sicheres, zuverlässiges und schnelles Vercrimpen.
- > Anwendungsbereich auch für große Querschnitte: Vierkant-Crimpung 0,08 bis 10,0 + 16,0 mm²
- > Fronteinführung: erleichtert schwierige Arbeitssituationen unter beengten Platzverhältnissen.



Artikel-Nr.	EAN	↔ mm		Zange	Griffe	Anwendung	Kapazität mm ²	AWG	△ g
97 53 08	040187	190		brüniert	mit Mehrkomponenten-Hüllen	Aderendhülsen	0,08 – 10	28 – 8	477
97 53 09	044550	190		brüniert	mit Mehrkomponenten-Hüllen	Aderendhülsen	0,08 – 10 / 16	28 – 6	486
97 59 30	053965	Zugfeder für 97 53 4/5/8/9/14 dünn (Griff)							
97 59 31	053972	Zugfeder für 97 53 4/5/8/9/14 dick (Kopf)							

KNIPEX Twistor®

Selbsteinstellende Crimpzange für Aderendhülsen mit drehbarem Crimpkopf

- ▶ Crimpkopf um 360° drehbar, mit 8 Rastpositionen
- ▶ Vercrimpen von Aderendhülsen aus nahezu jeder Arbeitsposition möglich
- > Crimpzange stellt sich automatisch auf die unterschiedlichen Querschnitte ein
- > Beidseitig zugängliche Crimpöffnung, überlange Aderendhülsen können nachgeschoben werden
- > Verpressung von Twin-Aderendhülsen bis 2 x 6 mm² möglich
- > Hohe Flexibilität beim Vercrimpen von Aderendhülsen durch drehbaren Crimpkopf
- > Gleichbleibend hohe Crimpqualität durch Zwangssperre (entriegelbar)
- > Leichtes und handliches Werkzeug, Handkraft durch Kniehebelmechanik verstärkt
- > Beidseitig zugängliche Crimpöffnung, bis 18 mm Länge in einem Arbeitsgang pressen, überlange Aderendhülsen können nachgeschoben werden
- > Chrom-Vanadin-Elektrostahl in Sondergüte, ölgehärtet

97 53 18

> KNIPEX Twistor® 16: Quadratisches Crimpprofil, hoher Kapazitätsbereich von 0,14 bis 16 mm²

97 53 19

> KNIPEX Twistor® T; Trapezförmiges Crimpprofil, hoher Kapazitätsbereich von 0,14 bis 10 mm²



97 53 18

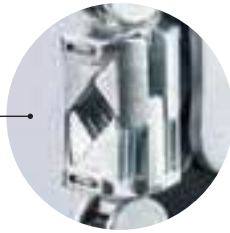

97 53 19

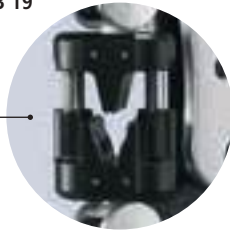

360° drehbarer Crimpkopf für beste Zugänglichkeit auch unter beengten Verhältnissen



Twin-Aderendhülsen bis 2 x 6 mm² lassen sich ohne Umstellung verpressen

Einmalig flexibel: Verbinder können aus nahezu jeder Position in den drehbaren Crimpkopf eingeführt werden

Artikel-Nr.	EAN 4003773-	↔ mm			Zange	Griffe	Anwendung	Kapazität mm ²	AWG	ΔΔ g
97 53 18	082729	200			verchromt	mit Mehrkomponenten-Hüllen	Aderendhülsen	0,14 – 16	26 – 6	478
97 53 19	088097	200			verchromt	mit Mehrkomponenten-Hüllen	Aderendhülsen	0,14 – 10	26 – 8	486

KNIPEX PreciForce®

Crimpzangen

- > Gleichbleibend hohe Crimpqualität durch Präzisionseinsätze und Zwangssperre (entriegelbar)
- > Crimpdruck ist werkseitig präzise eingestellt (kalibriert)
- > Kraftverstärkung durch Kniehebel für ermüdungsarmes Arbeiten
- > Gutes Handling durch günstige Griffstellung, geringes Gewicht, kurze Bauform und ergonomisch geformte Griffe
- > Crimpeinsatz ist nicht wechselbar
- > Chrom-Vanadin-Elektrostahl in Sondergüte, ölgehärtet

Für die täglichen Crimpanwendungen wünscht sich der Profi eine Crimpzange, die zuverlässig und präzise arbeitet. Darüber hinaus soll sie leicht, handlich, robust und kostengünstig sein: KNIPEX PreciForce®.



97 52 36



97 52 37



97 52 30



97 52 33



97 52 34



97 52 35



97 52 36



97 52 37



97 52 38



97 52 50

Artikel-Nr.	EAN 4003773-	↔ mm		Anwendung	Kapazität mm ²	AWG	Δ _g g
97 52 30	051855	220		unisolierte Kabelschuhe nach DIN 46235 und Pressverbinder nach DIN 46267	1,5 – 10	16 – 8	477
97 52 33	051862	220		unisolierte Kabelverbinder	0,5 – 10	20 – 8	478
97 52 34	051879	220		unisolierte, offene Steckverbinder (2,8 + 4,8 mm Steckerbreite)	0,1 – 2,5	26 – 14	483
97 52 35	051886	220		unisolierte, offene Flachsteckverbinder (4,8 + 6,3 mm Steckerbreite)	0,5 – 6	20 – 10	494
97 52 36	051893	220		isolierte Kabelverbinder	0,5 – 6	20 – 10	487
97 52 37	063193	220		Isolierte Kabelverbinder mit Schrumpfschlauchisolation	0,5 – 6	20 – 10	478
97 52 38	051909	220		isolierte + unisolierte Aderendhülsen	0,25 – 6	24 – 10	493
97 52 50	051916	220		Koaxial-BNC-Steckverbinder für RG 58; 174; 188; 316			498
97 49 94	030997	Kontaktaufnahme für 97 49 04 / 97 52 04 / 97 52 34					
97 49 95	031000	Kontaktaufnahme für 97 49 05 / 97 52 05 / 97 52 35					

Crimpzangen

auch für Zweihandbedienung

- > Für lötfreie elektrische Verbindungen
- > Bis zu 30% reduzierte Handkraft gegenüber handelsüblichen Crimpzangen durch Hebelübersetzung
- > Gleichbleibend hohe Crimpqualität durch Präzisionseinsätze und Zwangssperre (entriegelbar)
- > Crimpdruck ist werkseitig präzise eingestellt (kalibriert)
- > Zweihandbedienung für einfaches Vercrimpen großer Leiterquerschnitte
- > Gutes Handling durch ausgewogene Schwerpunktlage, abgewinkelten Kopf und ergonomisch geformte Griffe
- > Crimpeinsatz ist nicht wechselbar
- > Chrom-Vanadin-Elektrostahl in Sondergüte, ölgehärtet



97 52 04



97 52 05



97 52 06



97 52 08



97 52 09



97 52 10



97 52 13



97 52 19



97 52 23



Erster Schritt: Heranholen des Schenkels mit zwei Fingern, bis beide Backen auf dem zu vercrimpenden Verbinder aufliegen



Zweiter Schritt: Jetzt die ganze Hand für den weiteren Crimpvorgang benutzen



Dritter Schritt: Bei größerem Kraftbedarf z. B. bei isolierten Verbindern 6,00 mm² ist auf Grund der längeren Griffe eine Zweihandbedienung möglich

Artikel-Nr.	EAN 4003773-	↔ mm			Anwendung	Kapazität mm ²	AWG	⚖ g
97 52 04	025450	250			unisierte, offene Steckverbinder (2,8 + 4,8 mm Steckerbreite)	0,1 – 2,5	26 – 14	562
97 52 05	025467	250			unisierte, offene Flachsteckverbinder (4,8 + 6,3 mm Steckerbreite)	0,5 – 6	20 – 10	572
97 52 06	025474	250			isolierte Kabelverbinder	0,5 – 6	20 – 10	565
97 52 08	025481	250			isolierte + unisierte Aderendhülsen	0,25 – 6	24 – 10	565
97 52 09	025498	250			isolierte + unisierte Aderendhülsen	10 / 16 / 25	8 / 6 / 4	571
97 52 10	023678	250			Koaxial-, BNC- und TNC-Verbinder			577
97 52 13	048084	250			unisierte Kabelverbinder	0,5 – 10	20 – 8	558
97 52 18	026839	250			Zwillings-Aderendhülsen 2x6 / 2x10 / 2x16mm ²	6 / 10 / 16	10 / 8 / 6	571
97 52 19	052142	250			isolierte + unisierte Aderendhülsen	35 – 50	2 / 0	567
97 52 23	052159	250			unisierte Kabelschuhe + Kabelverbinder	16 / 25	6 / 4	565
97 49 94	030997	Kontaktaufnahme für 97 49 04 / 97 52 04 / 97 52 34						
97 49 95	031000	Kontaktaufnahme für 97 49 05 / 97 52 05 / 97 52 35						

Crimpzangen

kurze Bauform

- > Gleichbleibend hohe Crimpqualität durch Präzisionseinsätze und Zwangssperre (entriegelbar)
- > Crimpdruck ist werkseitig präzise eingestellt (kalibriert)
- > Gutes Handling durch 20° abgewinkelten Kopf, geringes Gewicht und kurze Bauform
- > Crimpeinsatz ist nicht wechselbar
- > Chrom-Vanadin-Elektrostahl in Sondergüte, ölgehärtet

97 52 14

- > Für unisolierte, offene Steckverbinder (2,8 + 4,8 mm Steckerbreite)

97 52 20

- > Für Koaxial-, BNC- und TNC-Steckverbinder RG 58; 59; 62; 71; 223







97 52 14



97 52 20



Artikel-Nr.	EAN 4003773-	↔ mm		Griffe	Anwendung	Kapazität mm ²	AWG	Δ g
97 52 14	026808	195		 mit Mehrkomponenten-Hüllen	unisolierte, offene Steckverbinder (2,8 + 4,8 mm Steckerbreite)	0,1 – 1,5	26 – 16	387
97 52 20	026853	195		 mit Mehrkomponenten-Hüllen	für Koaxial-, BNC- und TNC-Steckverbinder RG 58; 59; 62; 71; 223			380
97 59 14	026976	Kontaktaufnahme für 97 52 14						

KNIPEX MultiCrimp®

Crimpzangen mit Wechseltmagazin

- > Nur ein Werkzeug für die gängigsten Crimpanwendungen
- > Schnelles und einfaches Wechseln der Crimpeinsätze ohne Zusatzwerkzeug
- > Sichere und geschützte Aufbewahrung der Wechseleinsätze in einem Rundmagazin
- > Komfortable, leistungsstarke Crimpzange in Profi-Qualität
- > Zuverlässige Crimpergebnisse wie bei fest montierten Crimpeinsätzen
- > Gleichbleibend hohe Crimpqualität durch Präzisionseinsätze und Zwangssperre (entriegelbar)
- > Chrom-Vanadin-Elektrostahl in Sondergüte, ölgehärtet
- > Rundmagazin: Kunststoff, glasfaserverstärkt

97 33 01

- > Crimpzange mit Rundmagazin und drei Wechseleinsätzen

97 33 02

- > Crimpzange mit Rundmagazin und fünf Wechseleinsätzen



97 33 01



97 33 02

Die platz-, kosten- und gewichtssparende Crimpzange für Installations- und Reparaturarbeiten. Jetzt brauchen Elektro-Profis nur noch ein Werkzeug statt fünf wie bisher.



Crimpeinsatz-Wechsel: Magazinposition entsperren, Crimpeinsatz in der Zange entnehmen



Servicehebel einklappen und Zange durchdrücken – bereit für den nächsten Einsatz



Gut sichtbare Kennzeichnung der Crimpeinsätze mit Piktogrammen



Magazin für Crimpeinsätze kann am Gürtel getragen werden

Artikel-Nr.	EAN 4003773-	↔ mm			Kopf	Griff	Anwendung	Kapazität mm ²	AWG	Δ g
97 33 01	066927	250			brüniert	mit Mehrkomponenten-Hüllen	unisolierter, offene Flachsteckverbinder (4,8 + 6,3 mm Steckerbreite)	0,5 – 6	20 – 10	770
							isolierte Kabelverbinder	0,5 – 6	20 – 10	
							Aderendhülsen	0,25 – 6	24 – 10	
97 33 02	066934	250			brüniert	mit Mehrkomponenten-Hüllen	unisolierter, offene Flachsteckverbinder (4,8 + 6,3 mm Steckerbreite)	0,25 – 6	20 – 10	870
							isolierte Kabelverbinder	0,5 – 6	20 – 10	
							Aderendhülsen	0,25 – 6	23 – 10	
								10 / 16 / 25	8 / 6 / 4	
							unisolierter Kabelverbinder	0,5 – 10	20 – 8	

97 39 05	070078	Crimpeinsatz für unisolierte, offene Steckverbinder (4,8 + 6,3 mm Steckerbreite)								
97 39 09	077763	Crimpeinsatz für isolierte + unisolierte Aderendhülsen 10 / 16 / 25 mm ²								
97 39 06	070085	Crimpeinsatz für isolierte Kabelverbinder								
97 39 08	070092	Crimpeinsatz für isolierte + unisolierte Aderendhülsen 0,25–6 mm ²								
97 39 13	070108	Crimpeinsatz für unisolierte Kabelverbinder								
97 39 90	070061	Wechseltmagazin leer								

Crimp-Systemzangen

► Nur ein Werkzeug für fast 1000 Crimpanwendungen: nutzbar mit allen Crimpeinsätzen und Kontaktaufnahmen 97 49 XX

► Nahezu parallele Crimpbewegung

- > Gleichbleibend hohe Crimpqualität durch Präzisionseinsätze und Zwangssperre (entriegelbar)
- > Crimpdruck ist werkseitig präzise eingestellt (kalibriert), nachstellbar
- > Kraftverstärkung durch Hebelübersetzung für ermüdungsarmes Arbeiten
- > Ergonomisch geformte Griffe
- > Verschiedene Kontaktaufnahmen zur präzisen Lagebestimmung
- > Crimpeinsätze für Anwendungen, die über das angebotene Sortiment hinausgehen, auf Anfrage
- > Zugelassene Verpressung nach UL in Verbindung mit den KNIPEX-Aderendhülsen 97 99 330 – 399
- > Der Crimpeinsatz kann mittels zwei Schrauben einfach ausgewechselt werden. Bitte beachten Sie dazu die Bedienungsanleitung
- > Chrom-Vanadin-Elektrostahl in Sondergüte, ölgehärtet

97 43 05

> Mit montiertem Crimpeinsatz für unisolierte, offene Steckverbinder (4,8 und 6,3 mm Steckerbreite)

97 43 06

> Mit montiertem Crimpeinsatz für isolierte Kabelschuhe und Steckverbinder

97 43 66

> Mit montiertem Crimpeinsatz für MC4-Photovoltaikstecker (2,5/4/6 mm²)

97 43 200

> Praktische Aufbewahrung: Crimp-Systemzange 97 43 200 und Einlagen für bis zu sechs Crimpeinsätze (nicht im Lieferumfang) im Kunststoffkoffer; Schaumstoffeinlage mit Aussparungen zur Aufbewahrung von Crimpeinsätzen und Kontaktaufnahmen; mit Montagewerkzeug (Innensechskant-Schlüssel), Schrauben und Muttern

97 43 200 A

> Zange ohne Crimpeinsatz, ohne Koffer



97 43 200 /
97 43 200 A



97 43 05



97 43 66



97 43 200 mit Crimpeinsatz 97 49 06 für isolierte Kabelschuhe, Steckverbinder und Stoßverbinder



97 43 200 mit Crimpeinsatz 97 49 09 für Aderendhülsen



97 43 200 mit Crimpeinsatz 97 49 24 und Kontaktaufnahme 97 49 93 für D-Sub-Stecker

Mit der Möglichkeit, nahezu alle aktuellen Crimpverbindungen in einem Werkzeug mit modernster Crimpzangenteknik zu verpressen, löst die Crimp-Systemzange fast alle Aufgabenstellungen in der mobilen und stationären Crimptechnik und ist für Standardcrimpungen ein hervorragendes Profiwerkzeug.

Artikel-Nr.	EAN 4003773-	↔ mm			Kopf	Griff	Anwendung	Kapazität mm ²	AWG	⚖ g
97 43 05	031031	200			brüniert	mit Mehrkomponenten-Hüllen	unisolierte, offene Steckverbinder (4,8 + 6,3 mm Steckerbreite)	0,5 – 6	20 – 10	618
97 43 06	031048	200			brüniert	mit Mehrkomponenten-Hüllen	isolierte Kabelschuhe und Steckverbinder	0,5 – 6	20 – 10	610
97 43 66	087779	200			brüniert	mit Mehrkomponenten-Hüllen	MC4	2,5 – 6	14 – 10	618
97 43 200	030812	200			brüniert	mit Mehrkomponenten-Hüllen				988
97 43 200 A	071587	200			brüniert	mit Mehrkomponenten-Hüllen				574

KNIPEX eCrimp

Elektromechanische Crimp-Systemzange für auswechselbare Crimpeinsätze

- > Starker elektromechanischer Antrieb, keine Hydraulikbauteile, keine Leckagen
- > Nutzbar mit allen Crimpeinsätzen 97 49 xx, sowie den mehr als 1000 Sonder-Crimpeinsätzen und Kontaktaufnahmen für die mechanische Crimp-Systemzange (97 43 200)
- > Ergonomisch optimierte, bedienerfreundliche Arbeitshöhe beim Werkstattbetrieb
- > LED-Arbeitslicht zur gezielten Ausleuchtung der Crimpstelle
- > Geringer Geräuschpegel
- > Lange Serviceintervalle (bis zu 25.000 Crimpvorgänge)! Die KNIPEX eCrimp Wartung ist erst nach 25.000 Crimpvorgängen vorgesehen. D.h. die Wartungsintervalle der elektromechanischen Crimpzange liegen im Verhältnis von 2,5 : 1 im Vergleich zu herkömmlich angetriebenen Crimpzangen. Die Zange steht somit deutlich länger für den Crimpeinsatz zur Verfügung. Häufiges Einschicken entfällt. Hohe Verfügbarkeit ohne servicebedingte Ausfallzeiten.
- > Leistungsstarker Li-Ionen Akku (12 V; 2,0 Ah; 18 Wh); Ladezeit ca. 30 min; kein Memory-Effekt
- > Befestigungsöse als Absturzsicherung im Außeneinsatz
- > Max. Presskraft der Backen ca. 11 kN
- > Ca. 170 Arbeitszyklen für Steckverbinder mit 10 mm² Nenngröße mit einer Akkuladung



97 43 E

Die KNIPEX eCrimp ist die erste elektromechanisch angetriebene Crimpzange der Welt zum komfortablen, sicheren Verräumen von unisolierten Kabelschuhen bis 25 mm² und Aderendhülsen bis zu 50 mm².

Die Einsatzmöglichkeit von über 40 KNIPEX-Crimpeinsätzen und Kontaktaufnahmen sowie mehr als 1000 Sonder-Crimpeinsätzen der bewährten Crimp-Systemzange (97 43 200) macht sie zu einem unentbehrlichen Werkzeug in der Werkstatt und im rauen Arbeitseinsatz.

97 43 E

- > Mit Eurostecker

97 43 E AUS

- > Mit Steckeradapter für AS/NSZ 3112 (AUS+NZ)

97 43 E UK

- > Mit Steckeradapter für BS 5733 (GB)

97 43 E US

- > Mit Stecker NEMA 1-15P (USA / Kanada / Mexiko)



Artikel-Nr.	EAN 4003773-		Netzspannung / -frequenz	Anschluss-Stecker	 g
97 43 E	076858	(PATENTED)	230 V / 50 Hz	CEE 7/16	1960
97 43 E UK	076865	(PATENTED)	230 V / 50 Hz	BS 5733	1960
97 43 E AUS	076872	(PATENTED)	230 V / 50 Hz	AS/NSZ 3112	1960
97 43 E US	077008	(PATENTED)	120 V / 60 Hz	NEMA 1-15P	1960
97 43 E 01	076889	Ersatzakku für KNIPEX eCrimp			

Crimpeinsätze für manuelle und elektromechanische KNIPEX Crimp-Systemzangen Artikel-Nr.: 97 43 XX

Crimpeinsätze für Aderendhülsen nach DIN 46 228

97 49 08 / 97 49 09 / 97 49 19

> Zugelassene Verpressung nach UL in Verbindung mit den KNIPEX-Aderendhülsen 97 99 330 – 399

97 49 18

> Zugelassene Verpressung nach UL in Verbindung mit den KNIPEX-Aderendhülsen 97 99 376 – 378

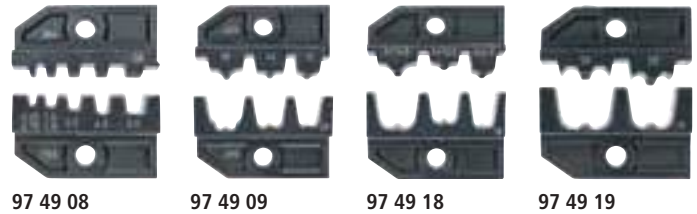

Artikel-Nr.	EAN 4003773-			Anwendung	Kapazität mm ²	AWG
97 49 08	030874			isolierte + unisolierte Aderendhülsen	0,25 – 6	24 – 10
97 49 09	030881			isolierte + unisolierte Aderendhülsen	10 / 16 / 25	8 / 6 / 4
97 49 18	063186			Twin-Aderendhülsen für die Aufnahme von zwei flexiblen Leitern	2 x 6 / 2 x 10 / 2 x 16	2 x 10 / 2 x 8 / 2 x 6
97 49 19	030898			isolierte + unisolierte Aderendhülsen	35 / 50	2 / 1 / 0

Crimpeinsätze für isolierte Kabelverbinder

97 49 06

> Geprüfte Verbinder:
97 99 001 – 97 99 030;
97 99 090 – 97 99 180;
97 99 270 – 97 99 272

> Nicht geeignet für Verbinder mit Schrumpfschlauchisolation

97 49 07

> Geprüfte Verbinder:
97 99 250 – 97 99 252



Artikel-Nr.	EAN 4003773-			Anwendung	Kapazität mm ²	AWG
97 49 06	030836			isolierte Kabelverbinder	0,5 – 6	20 – 10
97 49 06 PI	086475			Vorisolierte Kabelverbinder PIDG + PLASTI-GRIP	0,5 – 6	20 – 10
97 49 07	077749			Isolierte Kabelverbinder mit Schrumpfschlauchisolation	0,5 – 6	20 – 10
97 49 16	040675			isolierte Kabelverbinder	10 / 16	8 / 6
97 49 21	086468			Isolierte und unisolierte Kabelverbinder	0,1 – 0,5	20 – 10

Crimpeinsätze für unisolierte Kabelverbinder

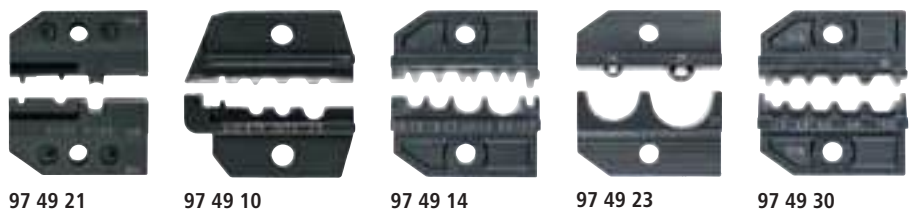

Artikel-Nr.	EAN 4003773-			Anwendung	Kapazität mm ²	AWG
97 49 21	086468			Isolierte und unisolierte Kabelverbinder	0,1 – 0,5	28 – 20
97 49 10	076896			unisolierte Kabelverbinder	0,25 – 2,5	24 – 14
97 49 14	077756			unisolierte Kabelverbinder	0,5 – 10	20 – 8
97 49 23	052135			unisolierte Kabelverbinder	16 / 25	6 / 4
97 49 30	030904			unisolierte Kabelschuhe nach DIN 46235 und Pressverbinder nach DIN 46267	1,5 – 10	16 – 8

Crimpeinsätze für gedrehte Kontakte

97 49 60

> Die optional erhältliche Kontaktaufnahme 97 49 90 erleichtert die Führung der Kontakte beim Crimpvorgang

97 49 61

> Die optional erhältliche Kontaktaufnahme 97 49 91 erleichtert die Führung der Kontakte beim Crimpvorgang



97 49 60



97 49 61



97 49 64

Artikel-Nr.	EAN 4003773-		Anwendung	Kapazität mm ²	AWG
97 49 60	030928		Gedrehte Kontakte(z.B. Harting HAN D®, HAN E®, Tyco Electronics HND-Serie, HE/HA-Serie, HVT-Serie)	0,14 – 4	26 – 12
97 49 61	045137		Gedrehte Kontakte(z. B. Harting HAN C®, Ilme CX-Serie, Phoenix Contact CK4.0-Serie)	1,5 – 6	16 – 10
97 49 64	044055		Gedrehte Kontakte der ABS-Serie von Tyco-Electronics. Passend für Steckerserie (Gehäuse) HTS	2,5 / 6	14 / 10
97 49 90	031017		Kontaktaufnahme für 97 49 60 (HTS + Harting)		
97 49 91	045144		Kontaktaufnahme für 97 49 61 (HTS + Harting)		

Crimpeinsätze für unisolierte, offene Flachsteckverbinder mit Steckerbreite 2,8 / 4,8 / 6,3 (ehemalige DIN-Stecker)

97 49 04

> Anwendung: für unisolierte, offene Flachsteckverbinder

- > Crimpnest 1: 0,1 – 0,25 mm² – Steckerbreite 2,8 mm
- > Crimpnest 2: 0,5 – 1,0 mm² – Steckerbreite 2,8 mm
- > Crimpnest 3: 0,5 – 1,0 mm² – Steckerbreite 4,8 mm
- > Crimpnest 4: 1,5 – 2,5 mm² – Steckerbreite 4,8 mm

> Die optional erhältliche Kontaktaufnahme 97 49 94 erleichtert die Führung der Kontakte beim Crimpvorgang

> Nicht geeignet für spezielle Kontaktserien von z.B. Tyco Electronics, Molex, JST u.s.w.

97 49 05

> Anwendung: für unisolierte, offene Flachsteckverbinder

- > Crimpnest 1: 0,5 – 1,0 mm² – Steckerbreite 4,8 und 6,3 mm
- > Crimpnest 2: 1,5 – 2,5 mm² – Steckerbreite 4,8 und 6,3 mm
- > Crimpnest 3: 4,0 – 6,0 mm² – Steckerbreite 4,8 und 6,3 mm

> Die optional erhältliche Kontaktaufnahme 97 49 95 erleichtert die Führung der Kontakte beim Crimpvorgang

> Nicht geeignet für spezielle Kontaktserien von z.B. Tyco Electronics, Molex u.s.w.

97 49 15

> Anwendung:

- > Crimpnest 1: Für unisolierte, offene Flachsteckverbinder mit seitlichem Leiteranschluss Form A 1,5 + 2,5 mm² wie z.B. Klauke 3735 Typ B
- > Crimpnest 2: 2,5 – 4,0 mm²; Steckerbreite 4,8 und 6,3 mm (gerade Ausführung)
- > Crimpnest 3: 4,0 – 6,0 mm²; Steckerbreite 4,8 und 6,3 mm (gerade Ausführung)



97 49 04



97 49 05



97 49 15

Artikel-Nr.	EAN 4003773-		Anwendung	Kapazität mm ²	AWG
97 49 04	030850		Unisolierte, offene Flachsteckverbinder – Steckerbreite 2,8 und 4,8 mm	0,1 – 2,5	26 – 14
97 49 05	030867		Unisolierte, offene Flachsteckverbinder – Steckerbreite 4,8 und 6,3 mm	0,5 – 6	20 – 10
97 49 15	043164		Unisolierte, offene Flachsteckverbinder mit seitlichem Leiteranschluss Form A	1,5 – 6	16 – 10
97 49 94	030997		Kontaktaufnahme für 97 49 04 / 97 52 04 / 97 52 34		
97 49 95	031000		Kontaktaufnahme für 97 49 05 / 97 52 05 / 97 52 35		

Crimpeinsätze für gerollte und gestanzte Kontakte

97 49 24

> Die optional erhältliche Kontaktaufnahme 97 49 93 erleichtert die Führung der Kontakte beim Crimpvorgang

97 49 25

> Die optional erhältliche Kontaktaufnahme 97 49 25 1 erleichtert die Führung der Kontakte beim Crimpvorgang

97 49 26

> Die optional erhältliche Kontaktaufnahme 97 49 26 1 erleichtert die Führung der Kontakte beim Crimpvorgang

97 49 27

> Die optional erhältliche Kontaktaufnahme 97 49 27 1 erleichtert die Führung der Kontakte beim Crimpvorgang

97 49 28

> Der optional erhältliche Drahtanschlag 97 49 28 1 verhindert, dass der Draht zu weit in den Crimpkontakt eingeführt wird. Dadurch wird sichergestellt, dass der Draht eine optimale Kontaktfläche hat und eine zuverlässige elektrische Verbindung hergestellt wird



97 49 24



97 49 25



97 49 26



97 49 27



97 49 28



97 49 54

Artikel-Nr.	EAN 4003773-		Anwendung	Kapazität mm ²	AWG
97 49 24	030911		D-Sub	0,03 – 0,56	32 – 20
97 49 25	079798		Micro-Fit 3.0 von Molex		30 – 20
97 49 26	079804		Mini-Fit™ von Molex		24 – 16
97 49 27	079811		MQS (Micro Quadlok System) ohne Einzeldichtungssystem (Seal) von Tyco Electronics	0,25 – 0,5	24 – 20
97 49 28	083757		Mini Mic Superseal 1.5 von Tyco Electronics	0,35 – 1,5	22 – 16
97 49 54	041450		Junior Power Timer ohne Einzeldichtungssystem (Seal) von Tyco Electronics	0,5 – 2,5	20 – 14
97 49 93	047926		Kontaktaufnahme für 97 49 24 (D-Sub-Stecker)		
97 49 25 1	079828		Kontaktaufnahme für 97 49 25		
97 49 26 1	079835		Kontaktaufnahme für 97 49 26		
97 49 27 1	079842		Kontaktaufnahme für 97 49 27		
97 49 28 1	083764		Drahtanschlag für 97 49 28		

Crimpeinsätze für Koaxial-Verbinder

97 49 40

- > Crimpnest 1: Crimpmaß Sechskant 5,4 mm
- > Crimpnest 2: Crimpmaß Sechskant 6,48 mm
- > Crimpnest 3: Crimpmaß Sechskant 1,72 mm

97 49 50

- > Crimpnest 1: Crimpmaß Sechskant 3,25 mm
- > Crimpnest 2: Crimpmaß Sechskant 4,52 mm
- > Crimpnest 3: Crimpmaß Sechskant 5,4 mm
- > Crimpnest 4: Crimpmaß Sechskant 1,72 mm
- > Crimpnest 5: Crimpmaß Sechskant 1,07 mm
- > Crimpnest 6: Crimpmaß Sechskant 0,72 mm



97 49 40

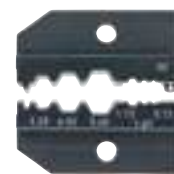

97 49 50

Artikel-Nr.	EAN 4003773-		Anwendung
97 49 40	030959		Koax-Verbinder RG 58, RG 59, RG 62, RG 71
97 49 50	030966		Koax-Verbinder RG 58, RG 174, RG 316, RG 188

Crimpeinsätze für Photovoltaik

97 49 59

- > Die optional erhältliche Kontaktaufnahme 97 49 59 1 erleichtert die Führung der Kontakte beim Crimpvorgang
- Nicht geeignet für gestanzte H4 Kontakte



97 49 59



97 49 66



97 49 66 4

97 49 66

- > Die optional erhältliche Kontaktaufnahme 97 49 66 1 erleichtert die Führung der Kontakte beim Crimpvorgang
- > Nicht geeignet für die Kontaktserie MC4 EVO2



97 49 66 6



97 49 68

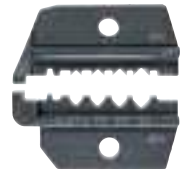

97 49 69 1

97 49 66 4

- > Universal-Crimpeinsatz mit Kabelquerschnitt 4 mm²
- > Crimpnest 1: 4 mm² Photovoltaikkabel schneiden
- > Crimpnest 2: 4 mm² Photovoltaikkabel abisolieren
- > Crimpnest 3: 4 mm² MC4 Kontakt crimpen
- > Nicht geeignet für die Kontaktserie MC4 EVO2

97 49 66 6

- > Universal-Crimpeinsatz mit Kabelquerschnitt 6 mm²
- > Crimpnest 1: 6 mm² Photovoltaikkabel schneiden
- > Crimpnest 2: 6 mm² Photovoltaikkabel abisolieren
- > Crimpnest 3: 6 mm² MC4 Kontakt crimpen
- > Nicht geeignet für die Kontaktserie MC4 EVO2



97 49 69 2



97 49 71

97 49 68

- > Die optional erhältliche Kontaktaufnahme 97 49 68 1 erleichtert die Führung der Kontakte beim Crimpvorgang

97 49 69 1 / 97 49 69 2

- > Die optional erhältliche Kontaktaufnahme 97 49 69 11 erleichtert die Führung der Kontakte beim Crimpvorgang

97 49 71

- > Die optional erhältliche Kontaktaufnahme 97 49 71 1 erleichtert die Führung der Kontakte beim Crimpvorgang
- > Nicht geeignet für die Kontaktserie MC4 EVO2

Artikel-Nr.	EAN 4003773-		Anwendung	Kapazität mm ²	AWG
97 49 59	073734		Helios H4 von Amphenol	2,5 – 10	14 – 8
97 49 66	066699		MC4	2,5 / 4 / 6	14 / 12 / 10
97 49 66 4	072096		MC4	4	12
97 49 66 6	072102		MC4	6	10
97 49 68	066712		Solarlok® HVT-C von Tyco Electronics	1,5 – 6	16 – 10
97 49 69 1	072119		PST 40 von Wieland	0,14 – 4	26 – 12
97 49 69 2	072126		PST 40 von Wieland	4 / 6 / 10	12 / 10 / 8
97 49 71	075066		MC4	4 / 6 / 10	12 / 10 / 8

97 49 59 1 073741 Kontaktaufnahme für 97 49 59 (Solar-Steckverbinder Helios H4)

97 49 66 1 066736 Kontaktaufnahme für 97 49 66 (Solar-Steckverbinder MC4)

97 49 71 1 075073 Kontaktaufnahme für 97 49 71 (Solar-Steckverbinder MC4)

97 49 68 1 066743 Kontaktaufnahme für 97 49 68 (Solar-Steckverbinder Solarlok)

97 49 69 11 072133 Kontaktaufnahme für 97 49 69 1 und 97 49 69 2

Crimpeinsätze für Westernstecker

97 49 70

- > 4-; 6-; 8-polig
- > RJ9, RJ10, RJ11, RJ12, RJ45

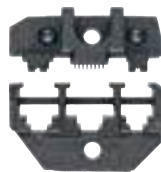

97 49 70



97 49 74

97 49 74

- > Für Molexstecker der kurzen Bauform oder ähnliche

Artikel-Nr.	EAN 4003773-		Anwendung
97 49 70	030942		Ungeschirmte Westernstecker mit offenem Gehäuse
97 49 74	044062		Ungeschirmte Westernstecker mit offenem Gehäuse (kurze Bauform)

Montagewerkzeug-Set

für Solar-Steckverbinder MC4 (Multi-Contact)

- > Satz aus zwei Montagewerkzeugen
- > Zum Anziehen und Lösen der Kabelverschraubung bei MC4 Solarsteckern
- > Zum Lösen der Verriegelung von MC4 Gehäusen (auch bei aufgesteckter Sicherungshülse)
- > Werkzeug: Kunststoff, glasfaserverstärkt



97 49 66 2



Artikel-Nr.	EAN 4003773-	↔ mm	⚖ g
97 49 66 2	074106	115	18

Crimpzangen für Miniaturstecker

Parallelcrimp

- > Parallele Crimpbackenführung, um den besonders hohen Anforderungen kleiner Verbinder gerecht zu werden
- > Gleichbleibend hohe Crimpqualität durch Präzisionseinsätze und Zwangssperre (entriegelbar)
- > Crimpdruck ist werkseitig präzise eingestellt (kalibriert)
- > Kraftverstärkung durch Kniehebel für ermüdungsarmes Arbeiten
- > Crimpzangen für andere Miniaturstecker wie z. B. HD 22; Modu IV; Micro Timer; ... auf Anfrage
- > Crimpeinsatz ist nicht wechselbar
- > Chrom-Vanadin-Elektrostahl in Sondergüte, ölgehärtet



97 54 24









97 54 25



97 54 26



Artikel-Nr.	EAN 4003773-	↔ mm		Zange	Griffe	Anwendung	Kapazität mm ²	AWG	⚖ g
97 54 24	060215	190	  	brüniert	mit Mehrkomponenten-Hüllen	D-Sub	0,03 – 0,56	32 – 20	305
97 54 25	079859	190	  	brüniert	mit Mehrkomponenten-Hüllen	Micro-Fit 3.0 von Molex		30 – 20	305
97 54 26	079866	190	  	brüniert	mit Mehrkomponenten-Hüllen	Mini-Fit™ von Molex		24 – 16	305

Werkzeugkoffer für Photovoltaik

- ▶ Bestückt mit Werkzeugen für den Photovoltaik-Bereich
- ▶ Mit Kabelschere 95 16 165 für Cu-Kabel bis Ø 15 mm

- > Mit Crimp-Systemzange 97 43 200 A für auswechselbare Crimp-einsätze; Crimpdruck ist werkseitig präzise eingestellt (kalibriert)
- > Ohne Crimpeinsätze – für individuelle Bestückung – bitte separat bestellen (siehe Art.-Nr. 97 49..)
- > Mit Montagewerkzeug (Innensechskantschlüssel) zum Wechseln der Crimpeinsätze
- > Schlagfester Kunststoffkoffer
- > Schaumstoffeinlage mit Mulden für die Aufnahme der Werkzeuge, für 2 Crimpeinsätze und 2 Kontaktaufnahmen (nicht enthalten)
- > Abmessungen, außen (B x H x T): 345 x 80 x 280 mm

97 91 01



- > Mit Präzisions-Abisolierzange 12 12 11 mit Formmessern für kleinere Abisolierwerte 1,5 / 2,5 / 4,0 / 6,0 mm²

97 91 03

- > Mit Präzisions-Abisolierzange 12 12 12 mit Formmessern für größere Abisolierwerte 4,0 / 6,0 / 10,0 mm²



97 91 01

Artikel-Nr.	EAN				Anzahl	Nennmaß	⚖ g
97 91 01	4003773-070351	Werkzeugkoffer für Photovoltaik					1964
		12 12 11	Präzisions-Abisolierzange mit Formmessern 1,5 / 2,5 / 4 / 6 mm ²	1	1,5 – 6,0 mm ²		
		 95 16 165	Kabelschere	1	Ø 15 mm / 50 mm ²		
		97 43 200 A	Crimp-Systemzange für auswechselbare Crimpeinsätze	1			
97 91 03	087755	Werkzeugkoffer für Photovoltaik					1964
		12 12 12	Präzisions-Abisolierzange mit Formmessern 4 / 6 / 10 mm ²	1	4,0 – 10,0 mm ²		
		 95 16 165	Kabelschere	1	Ø 15 mm / 50 mm ²		
		97 43 200 A	Crimp-Systemzange für auswechselbare Crimpeinsätze	1			
97 91 01 LE	088813	Werkzeugkoffer für Photovoltaik leer					

Passende Crimpeinsätze und Kontaktaufnahmen siehe Seiten 193–196

Werkzeugkoffer für Photovoltaik MC4

► Bestückt mit Werkzeugen für den Photovoltaik-Bereich

- > Mit Crimp-Systemzange 97 43 200 A für auswechselbare Crimpeinsätze; Crimpdruck ist werkseitig präzise eingestellt (kalibriert)
- > Mit Kabelschere 95 16 165 für Cu-Kabel bis Ø 15 mm
- > Mit Montagewerkzeug (Innensechskantschlüssel) zum Wechseln der Crimpeinsätze
- > Mit Montagewerkzeug-Set 97 49 66 2 zum Anziehen und Lösen der Kabelverschraubung bei MC4 Solarsteckern sowie Lösen der Verriegelung der MC4 Gehäusen
- > Schaumstoffeinlage mit Mulden für die Aufnahme der Werkzeuge, für 2 Crimpeinsätze und 2 Kontaktaufnahmen
- > Schlagfester Kunststoffkoffer
- > Abmessungen, außen (B x H x T): 345 x 80 x 280 mm

97 91 04 V01





- > Mit Crimpeinsatz 97 49 66 für Solar-Steckverbinder MC4 (Multi-Contact) 2,5–6,0 mm², Kontaktaufnahme 97 49 66 1

97 91 04 V02

- > Mit Crimpeinsatz 97 49 71 für Solar-Steckverbinder MC4 (Multi-Contact) 4,0–10,0 mm², Kontaktaufnahme 97 49 71 1



97 91 04 V01

Artikel-Nr.	EAN 4003773-		Anzahl	Nennmaß	⚖ g
97 91 04 V01	088998	Werkzeugkoffer für Photovoltaik für Solar-Steckverbinder MC4 (Multi-Contact)			2010
		12 12 11 Präzisions-Abisolierzange mit Formmessern 1,5 / 2,5 / 4 / 6 mm ²	1	1,5 – 6,0 mm ²	
		 95 16 165 Kabelschere	1	Ø 15 mm / 50 mm ²	
		97 43 200 A Crimp-Systemzange für auswechselbare Crimpeinsätze	1		
		 97 49 66 Crimpeinsatz für Solar-Steckverbinder MC4 (Multi-Contact)	1	2,5 – 6,0 mm ²	
		97 49 66 1 Kontaktaufnahme für 97 49 66 (Solar-Steckverbinder MC4)	1		
		97 49 66 2 Montagewerkzeug-Set für Solar-Steckverbinder MC4 (Multi-Contact)	1		
97 91 04 V02	089001	Werkzeugkoffer für Photovoltaik für Solar-Steckverbinder MC4 (Multi-Contact)			2010
		12 12 12 Präzisions-Abisolierzange mit Formmessern 4 / 6 / 10 mm ²	1	4,0 – 10,0 mm ²	
		 95 16 165 Kabelschere	1	Ø 15 mm / 50 mm ²	
		97 43 200 A Crimp-Systemzange für auswechselbare Crimpeinsätze	1		
		 97 49 71 Crimpeinsatz für Solar-Steckverbinder MC4 (Multi-Contact)	1	4,0 – 10,0 mm ²	
		97 49 71 1 Kontaktaufnahme für 97 49 71 (Solar-Steckverbinder MC4)	1		
		97 49 66 2 Montagewerkzeug-Set für Solar-Steckverbinder MC4 (Multi-Contact)	1		
97 91 01 LE	088813	Werkzeugkoffer für Photovoltaik leer			

Vierdornpresszangen für gedrehte Kontakte

- > Zum Verpressen von gedrehten Kontakten
- > Vierdornpressung für hochwertige Crimpverbindungen
- > Lehrdorn zur Kontrolle der Grundeinstellung
- > Gleichbleibend hohe Crimpqualität durch Zwangssperre (entriegelbar)
- > Kraftverstärkung durch höchst effektive Hebelübersetzung für ermüdungsarmes Arbeiten
- > Hoher Bedienkomfort durch handliche Bauform
- > Chrom-Vanadin-Elektrostahl in Sondergüte, ölgehärtet

97 52 63

- > Feinstufige Pressdruckeinstellung auf unterschiedliche Leiterquerschnitte mittels Stellrad; Zange im Kunststoffkoffer mit Schaumstoffeinlage und Kontaktaufnahme zur Aufnahme der Kontakte



97 52 63

97 52 63 DG

- > Crimpmaß in Schritten von 0,01 mm einstellbar; mit digitaler Anzeige der eingestellten Crimpmaße und Möglichkeit der Re-Kalibrierung über RESET-Funktion mit elektronischer Verschleißüberwachung; Einstellung in mm, inch oder vergleichbare Selectorpositionen nach MIL; Zange im Kunststoffkoffer mit Schaumstoffeinlage und Kontaktaufnahme zur Aufnahme der Kontakte



97 52 63 DG

97 52 65

- > Feinstufige Pressdruckeinstellung auf unterschiedliche Leiterquerschnitte mittels Stellrad; Kontaktaufnahme zur Aufnahme der Kontakte ; mit Tabelle zur Ermittlung der Einstellwerte ; Zange im Kunststoffkoffer mit Schaumstoffeinlage

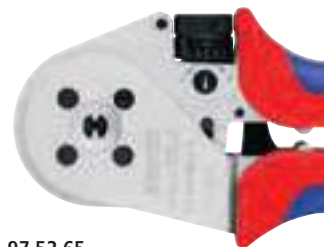

97 52 65



97 52 65 A

97 52 65 A

- > Feinstufige Pressdruckeinstellung auf unterschiedliche Leiterquerschnitte mittels Stellrad; mit Tabelle zur Ermittlung der Einstellwerte; Zange im Kunststoffkoffer mit Schaumstoffeinlage



97 52 65 DG



97 52 65 DG A

97 52 65 DG

- > Crimpmaß in Schritten von 0,01 mm einstellbar; mit digitaler Anzeige der eingestellten Crimpmaße und Möglichkeit der Re-Kalibrierung über RESET-Funktion mit elektronischer Verschleißüberwachung; Einstellung in mm, inch oder vergleichbare Selectorpositionen nach MIL; mit Tabelle zur Ermittlung der Einstellwerte; Zange im Kunststoffkoffer mit Schaumstoffeinlage und Kontaktaufnahme zur Aufnahme der Kontakte

97 52 65 DG A

- > Crimpmaß in Schritten von 0,01 mm einstellbar; mit digitaler Anzeige der eingestellten Crimpmaße und Möglichkeit der Re-Kalibrierung über RESET-Funktion mit elektronischer Verschleißüberwachung; Einstellung in mm, inch oder vergleichbare Selectorpositionen nach MIL; mit Tabelle zur Ermittlung der Einstellwerte; Zange im Kunststoffkoffer mit Schaumstoffeinlage; ohne Kontaktaufnahme



Multifunktionelle Digitalanzeige, Einstellung in mm, inch oder vergleichbare Selectorposition nach MIL

Gedrehte Kontakte werden für besonders anspruchsvolle Steckverbindungen z. B. in der Medizin- und Flugtechnik eingesetzt. Höchst verlässliche Crimpverbindungen können nur mit absolut präzise arbeitenden Zangen erreicht werden, die die erforderliche Crimptiefe im Bereich von 1/100 mm einhalten.





97 59 65 2



Standard-Kontaktaufnahme

Artikel-Nr.	EAN 4003773-	↔ mm		Zange	Griffe	Anwendung	Kontakt-durchmesser max. mm	Kapazität mm ²	AWG	Δg	
97 52 63	050148	180			verchromt	mit Mehrkomponenten-Hüllen	gedrehte Kontakte	5,0	0,08 – 2,5	28 – 14	388
97 52 63 DG	063209	195		 PATENTED	verchromt	mit Mehrkomponenten-Hüllen	für gedrehte Kontakte von Phoenix Contact (ehemals Coninvers)	5,0	0,08 – 2,5	28 – 14	388
97 52 65	045236	230			verchromt	mit Mehrkomponenten-Hüllen	gedrehte Kontakte (z. B. von Harting; Ilme; Phoenix; Amphenol; Walther; HTS; Contact; Weidmüller)	7,5	0,14 – 6	26 – 10	676
97 52 65 A	071594	250			verchromt	mit Mehrkomponenten-Hüllen	gedrehte Kontakte (z. B. von Harting; Ilme; Phoenix; Amphenol; Walther; HTS; Contact; Weidmüller)	7,5	0,14 – 6	26 – 10	604
97 52 65 DG	063216	250		 PATENTED	verchromt	mit Mehrkomponenten-Hüllen	gedrehte Kontakte (z. B. von Harting; Ilme; Phoenix; Amphenol; Walther; HTS; Contact; Weidmüller)	7,5	0,14 – 6	26 – 10	633
97 52 65 DG A	071990	250		 PATENTED	verchromt	mit Mehrkomponenten-Hüllen	gedrehte Kontakte (z. B. von Harting; Ilme; Phoenix; Amphenol; Walther; HTS; Contact; Weidmüller)	7,5	0,14 – 6	26 – 10	633
97 59 65 2	071600	Universal-Kontaktaufnahme für 97 52 65 / 97 52 65 A / 97 52 65 DG / 97 52 65 DG A									

Vierdorncrimpzange für DT-Kontakte

- ▶ Verpresst alle gedrehten Stift- und Buchsenkontakte (früher: Deutsch Kontakte) der Serien DT, DTM und DTP
- ▶ Umfassende Kapazität: von 0,35 mm² bis 3,0 mm² (AWG 22 – 12)



97 52 67 DT

- > Synchroner Zustellung der vier Crimpdorne erzielt optimales Crimp-Ergebnis mit acht Eindrücken (4/8-Indent)
- > Universal-Positionierhilfe für flexibles Einstellen aller Kontaktlängen
- > Gleichbleibend hohe Crimpqualität durch Zwangssperre (entriegelbar)
- > Selektorpositionen zur Einstellung der Crimptiefe auf der Zange übersichtlich ablesbar
- > Ergonomisches Design für ermüdungsarmes Arbeiten: optimierte Öffnungsweite, komfortable 2K-Griffe, reduzierte Handkraft durch Hebelübersetzung



Einfache Einstellung der Crimptiefe über Stellscheibe mit 8 Einstell-Positionen



Selektor-Positionen zur Einstellung der Crimptiefe auf der Zange übersichtlich ablesbar

Separat Erhältlich: hochpräzise geschliffene Go-/NoGo-Lehrdorne zur Kontrolle der Kalibrierung

Lehrdorne erlauben jederzeit eine schnelle Qualitätskontrolle: Go-Dorn muss noch passen, NoGo darf nicht passen

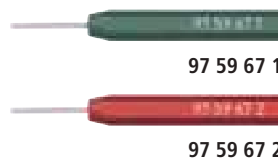

97 59 67 1

97 59 67 2

Artikel-Nr.	mm ²	AWG	↔ mm	g
97 52 67 DT	0,35 – 3,00	22 – 12	230	650
97 52 67 1	Ersatz-Grenzlehrdorn „Go“		75	5
97 52 67 2	Ersatz-Grenzlehrdorn „NoGo“		75	5



Synchroner Zustellung der vier Crimpdorne erzielt optimales Crimp-Ergebnis mit acht Eindrücken (4/8-Indent)



Universal-Positionierhilfe für flexibles Einstellen aller Kontaktlängen

Crimpzangen

- > Zum Kabelschneiden, Abisolieren von Adern und Crimpen
- > Mit Gewindelöchern zum Abschneiden von Cu- oder Ms-Gewindestiften mit M 2,6; M 3; M 3,5; M 4 und M 5
- > Geschraubtes Gelenk für eine hohe Stabilität und gleichmäßigen Lauf
- > Spezialstahl, hochfest

97 21 215

- > Zum Kabelschneiden, Abisolieren von Adern und Crimpen von isolierten Kabelschuhen und isolierten Schrumpfschlauchverbindern

97 21 215 B

- > Zum Kabelschneiden, Abisolieren von Adern und Crimpen von unisolierten, offenen Steckverbindern

97 21 215 C

- > Zum Kabelschneiden, Abisolieren von Adern und Crimpen von unisolierten Quetschkabelschuhen nach DIN 46234

97 22 240

- > Zum Kabelschneiden, Abisolieren von Adern und Crimpen von isolierten Kabelschuhen und isolierten Schrumpfschlauchverbindern sowie unisolierten, offenen Steckverbindern

97 32 240

- > Zum Kabelschneiden, Abisolieren von Adern und Crimpen von isolierten Kabelschuhen und isolierten Schrumpfschlauchverbindern sowie unisolierten Quetschkabelschuhen nach DIN 46234

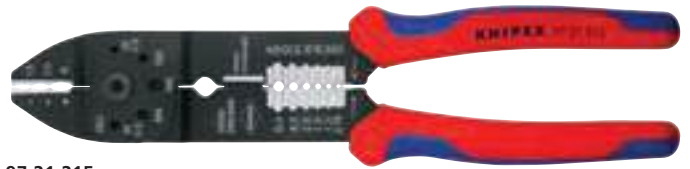

97 21 215

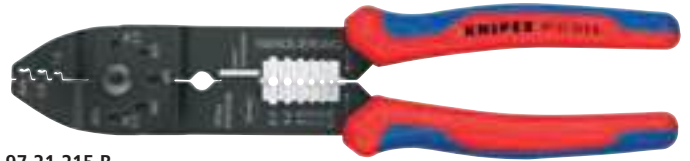

97 21 215 B

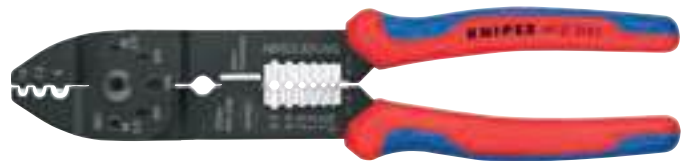

97 21 215 C



97 22 240

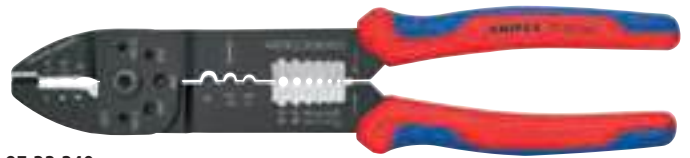

97 32 240



Artikel-Nr.	EAN 4003773-	↔ mm			Zange	Griffe	Anwendung	Kapazität mm ²	AWG	△ g
97 21 215	019688	230			schwarz lackiert	mit Mehrkomponenten-Hüllen	isolierte Kabelschuhe + Kabelverbinder	0,5 – 6	20 – 10	250
97 21 215 B	019695	230			schwarz lackiert	mit Mehrkomponenten-Hüllen	unisolierte, offene Steckverbinder (6,3 mm Steckerbreite)	0,5 – 2,5	20 – 14	250
97 21 215 C	019701	230			schwarz lackiert	mit Mehrkomponenten-Hüllen	unisolierte Kabelschuhe + Kabelverbinder	0,5 – 6	20 – 10	290
97 22 240	070726	240			schwarz lackiert	mit Mehrkomponenten-Hüllen	isolierte Kabelschuhe + Kabelverbinder	0,5 – 6	20 – 10	270
							unisolierte, offene Steckverbinder (6,3 mm Steckerbreite)	0,5 – 2,5	20 – 14	
97 32 240	079491	240			schwarz lackiert	mit Mehrkomponenten-Hüllen	isolierte Kabelschuhe + Kabelverbinder	0,5 – 6	20 – 10	264
							unisolierte Kabelschuhe + Kabelverbinder	0,5 – 6	20 – 10	

Crimpzangen für Westernstecker

► Für Datenkabel in Telekommunikation und Netzwerken

- > Schnelles Ablängen und Abmanteln von CAT-Kabeln durch hochwertige Messer
- > Exakter Crimpvorgang durch Parallelcrimp
- > Gleichbleibend hohe Crimpqualität durch Zwangssperre (entriegelbar)
- > Kraftverstärkung durch Hebelübersetzung für ermüdungsarmes Arbeiten
- > Kopf brüniert, Griffe mit zweifarbigen Mehrkomponenten-Hüllen
- > Chrom-Vanadin-Elektrostahl in Sondergüte, ölgehärtet

97 51 10

- > Zum Verpressen von 6- und 8-poligen Westernsteckern Typ RJ 11/12 und Typ RJ 45
- > Lange Bauform mit Längenabschneider und Abmantelungsmesser für flache, nicht abgeschirmte Telefonkabel

97 51 12

- > Für Westernstecker Typ RJ 10, RJ 11/12 und RJ 45
- > Lange Bauform mit Längenabschneider und Abmantelungsmesser für flache, nicht abgeschirmte Telefonkabel

97 51 13

- > Für geschirmte und nicht geschirmte Westernstecker RJ45 (8P8C)
- > Mit verstellbarem Halteriegel, für alle gängigen RJ45-Stecker mit geschlossenen und nicht geschlossenen Gehäusen
- > Separate Crimpstelle für die Zugentlastung (cable clip)



97 51 10



97 51 12



97 51 13

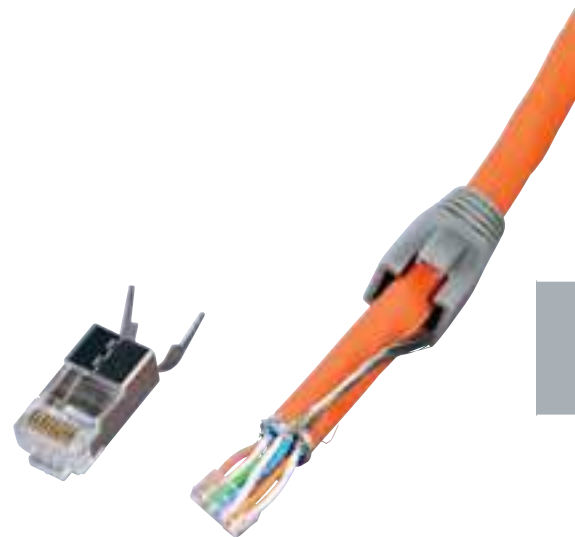

Für geschirmte und ungeschirmte Western-Stecker!

Artikel-Nr.	EAN 4003773-	↔ mm			Griffe	Kapazität	g	
97 51 10	043171	190			mit Mehrkomponenten-Hüllen	RJ 11/12 (6-polig) 9,65 mm RJ 45 (8-polig) 11,68 mm	340	
97 51 12	043188	200			mit Mehrkomponenten-Hüllen	RJ 10 (4-polig) 7,65 mm RJ 11/12 (6-polig) 9,65 mm RJ 45 (8-polig) 11,68 mm	475	
97 51 13	087908	190			mit Mehrkomponenten-Hüllen	RJ45 (8-polig)	345	
97 51 E01	089278	Ersatzmesser für 97 51 10 / 97 51 12 / 97 51 13						

Anlegewerkzeug

für LSA-Plus und baugleich

- > Werkzeug zum Anlegen auf Leisten, Dosen und Feldern
- > Eindrücken und Abschneiden in einem Arbeitsgang
- > Für UTP- und STP-Kabel mit Leiter-Ø 0,4 bis 0,8 mm
- > Mit integriertem Ziehaken und Entriegelungsklinge
- > Gehäuse: Kunststoff, schlagfest



97 40 10



Einlegen und Schneiden von Kabeln in einem Arbeitsgang



Mit integriertem Ziehaken

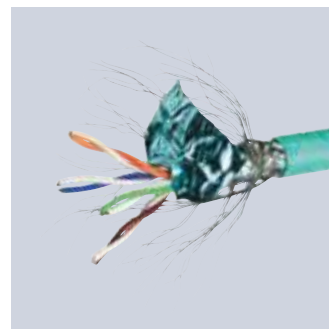

Artikel-Nr.	EAN 4003773-	↔ mm	Kopf	Anwendung	Kapazität Ø mm	⚖ g
97 40 10	044895	175	brüniert	UTP- und STP-Kabel, LSA-Plus und baugleich	0,4 – 0,8	100

Kompressionswerkzeug

für Koaxial-Stecker

- ▶ Zum Verpressen von F-, BNC- und RCA-Steckern
- ▶ Robuste Ausführung

- > Geeignet für RG 59 / 6 / 11 Kabel
- > Drehbares Kopfstück für verschiedene Kabelgrößen
- > Drehbarer Einsatz für verschiedene Steckertypen
- > Einstellschraube für verschiedene Steckerlängen
- > U.a. verwendbar für Kompressionsstecker
Kathrein EMK 12; Cablecon F-56 CX3 5.1;
Astro FKS 06; passender Stecker 97 99 500



97 40 20 SB



Artikel-Nr.	EAN 4003773-	↔ mm	Anwendung	⚖ g
97 40 20 SB	077626	175	für F, BNC und RCA-Stecker	430

F-Kompressionsstecker

- > Geeignet für Koaxialkabel mit 7 mm Außendurchmesser und Dielektrikum ab 4,7 mm Durchmesser (alle gängigen Koaxialkabel mit \varnothing 1,1 mm Innenleiter)
- > Nitin-6™-Beschichtung sorgt für hervorragenden Schutz gegen Umwelteinflüsse
- > Wasserdicht (8 h / 30 m Wassertiefe), ideal zur Verbindung an LNB und Außenantennen
- > Passend für KNIPEX-Kompressionswerkzeug 97 40 20
- > 10 Stück Cablecon F-Kompressionsstecker im Klappblister



97 99 500

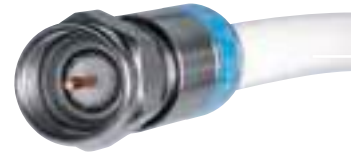

Artikel-Nr.	EAN	
97 99 500	4003773-082378	 10

Crimpzange für Scotchlok™-Verbinder

mit Schneiden

- > Zum Verpressen von kunststoffisolierten Fernmelde- oder Signal-Kabeladern nach dem U-Kontakt-Prinzip in Scotchlok™-Einzelverbindern
- > Kein Abisolieren, U-Elemente übernehmen die Kontaktierung
- > Schneiden zusätzlich induktiv gehärtet, Schneidenhärte ca. 60 HRC
- > Mit Öffnungsfeder
- > Vanadin-Elektrostahl, geschmiedet, ölgehärtet



97 50 01

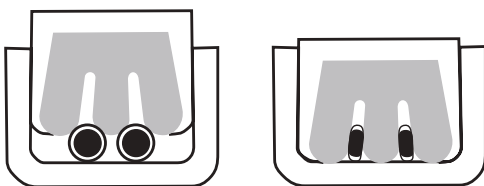

Artikel-Nr.	EAN	↔		Kopf	Griffe	Anwendung	Kapazität	⚖
97 50 01	4003773-028239	mm		poliert	mit Kunststoff überzogen	Scotchlok™-Einzelverbinder	Ø mm	g
		155					0,4 – 1,1	135

Crimp-Sortimente

für Aderendhülsen

- > Im TANOS MINI-systainer® (stabile Kunststoffbox)
- > T-Loc-Verschluss für Einhandbedienung: mit einem Dreh den systainer® öffnen oder schließen und mit einem zweiten systainer® verbinden.
- > Öffnen im verknüpften Zustand: Einfach und schnell auf die Inhalte zugreifen, ohne die Verbindung zu lösen.
- > Zwei stapelbare Kunststoffeinsätze mit je sechs Mulden für Verbinder
- > Mit einem Sortiment Aderendhülsen mit / ohne Kunststoffkragen

97 90 05

> Aderendhülsenzange 97 71 180

97 90 06

> Aderendhülsenzange 97 71 180

97 90 09

> Mit selbststellender Crimpzange für Aderendhülsen 97 53 04

97 90 10

> Mit selbststellender Abisolierzange 12 40 200; mit selbststellender Crimpzange für Aderendhülsen 97 53 04

97 90 13

> KNIPEX 97 53 18 Twistor®16 Selbststellende Crimpzange für Aderendhülsen mit drehbarem Crimpkopf

97 90 14

> Mit Crimpzange für Aderendhülsen KNIPEX Twistor®16 97 53 18 und automatischer Abisolierzange KNIPEX PreciStrip16® 12 52 195

97 90 15

> Mit Crimpzange für Aderendhülsen 97 53 09 und automatische Abisolierzange KNIPEX PreciStrip16® 12 52 195

97 90 16

> Mit Crimpzange für Aderendhülsen 97 53 09 und selbststellender Abisolierzange 12 40 200

97 90 17

> Mit Crimpzange für Aderendhülsen 97 53 09 und selbststellender Abisolierzange 12 42 195

97 90 23

> Mit Crimpzange KNIPEX PreciForce® 97 52 38 für Aderendhülsen



97 90 05



97 90 10



97 90 13



97 90 23



Artikel-Nr.	EAN 4003773-		Zangen	200 x mm ²	150 x mm ²	100 x mm ²	80 x mm ²	75 x mm ²	50 x mm ²	40 x mm ²	30 x mm ²	20 x mm ²	g
97 90 05	025535		97 71 180	0,5 / 0,75 / 1 / 1,5 / 2,5	4 / 6				10 / 16				930
97 90 06	025542		97 71 180	0,5 / 0,75 / 1 / 1,5	2,5			4 / 6	10	16			930
97 90 09	028574		97 53 04	0,5 / 0,75 / 1 / 1,5 / 2,5		4 / 6			10				1420
97 90 10	046202		12 40 200	0,5 / 0,75 / 1 / 1,5 / 2,5		4 / 6			10				1353
			97 53 04										
97 90 13	083474		97 53 18	0,5 / 0,75 / 1 / 1,5	2,5			4 / 6	10	16			1270
97 90 14	084884		97 53 18	0,5 / 0,75 / 1 / 1,5	2,5			4 / 6	10	16			1450
			12 52 195										
97 90 15	084877		97 53 09		1,5	2x1,5 / 2,5	2x2,5 / 4		6	2x4	2x6 / 10	2x10 / 16	1450
			12 52 195										
97 90 16	086024		12 40 200	0,5 / 0,75 / 1 / 1,5 / 2,5		4 / 6			10				1450
			97 53 09										
97 90 17	086031		12 42 195	0,5 / 0,75 / 1 / 1,5 / 2,5		4 / 6			10				1450
			97 53 09										
97 90 23	062158		97 52 38	0,5 / 0,75 / 1 / 1,5 / 2,5		4 / 6							1226
97 90 00 LE	054009		TANOS MINI-systainer® leer										900

Crimp-Sortimente

für Kabelverbinder

- > Im TANOS MINI-systainer® (stabile Kunststoffbox)
- > T-Loc-Verschluss für Einhandbedienung: mit einem Dreh den systainer® öffnen oder schließen und mit einem zweiten systainer® verbinden.
- > Öffnen im verknüpften Zustand: Einfach und schnell auf die Inhalte zugreifen, ohne die Verbindung zu lösen.
- > Zwei stapelbare Kunststoffeinsätze mit je sechs Mulden für Verbinder
- > Mit einem Sortiment gebräuchlicher Kabelverbinder



97 90 21



97 90 22

97 90 21

- > Mit selbsteinstellender Crimpzange KNIPEX PreciForce® 97 52 36 (für isolierte Kabelschuhe und Verbinder)

97 90 22

- > Mit selbsteinstellender Abisolierzange Multistrip 10 12 42 195; mit selbsteinstellender Crimpzange KNIPEX PreciForce® 97 52 36 (für isolierte Kabelschuhe und Verbinder)



97 90 25



97 90 26

97 90 25

- > Mit Crimpzange 97 22 240

97 90 26

- > Mit Crimpzange 97 32 240

Artikel-Nr.	EAN 4003773-		Zangen	Kabelverbinder	Anzahl	Kabel mm ²	Δ g
97 90 21	062134		97 52 36	Flachsteckhülsen, 6,3 x 0,8 mm	25	0,5 – 1	1416
				Rundsteckhülsen, Ø 4 mm	25	1,5 – 2,5	
				Kabelschuhe, Ringform, Ø 4 mm	25	0,5 – 1	
				Kabelschuhe, Ringform, Ø 5 mm	25	4 – 6	
				Kabelschuhe, Ringform, Ø 6 mm	25	4 – 6	
				Kabelschuhe, Ringform, Ø 5 mm	25	1,5 – 2,5	
				Kabelschuhe, Ringform, Ø 6 mm	25	1,5 – 2,5	
				Stoßverbinder, isoliert rot	25	0,5 – 1	
				Stoßverbinder, isoliert blau	25	4 – 6	
				Rundstecker, Ø 4 mm	25	1,5 – 2,5	
97 90 22	062141		97 52 36 12 42 195	Flachsteckhülsen, 6,3 x 0,8 mm	25	0,5 – 1	1527
				Kabelschuhe, Ringform, Ø 4 mm	25	1,5 – 2,5	
				Kabelschuhe, Ringform, Ø 5 mm	25	0,5 – 1	
				Kabelschuhe, Ringform, Ø 6 mm	25	0,5 – 1	
				Kabelschuhe, Ringform, Ø 8 mm	25	1,5 – 2,5	
				Kabelschuhe, Ringform, Ø 4 mm	25	1,5 – 2,5	
				Kabelschuhe, Ringform, Ø 5 mm	25	4 – 6	
				Kabelschuhe, Ringform, Ø 6 mm	25	4 – 6	
				Stoßverbinder, isoliert rot	25	0,5 – 1	
				Stoßverbinder, isoliert blau	25	1,5 – 2,5	
Stoßverbinder, isoliert gelb	25	4 – 6					
97 90 25	076971		97 22 240	Flachsteckhülsen, 6,3 x 0,8 mm	25	0,5 – 1,5	1150
				Kabelschuhe, Ringform, Ø 4 mm	25	1 – 2,5	
				Kabelschuhe, Ringform, Ø 5 mm	25	0,5 – 1	
				Kabelschuhe, Ringform, Ø 4 mm	25	1,5 – 2,5	
				Kabelschuhe, Ringform, Ø 5 mm	25	4 – 6	
				Kabelschuhe, Ringform, Ø 6 mm	25	0,5 – 1	
				Kabelschuhe, Ringform, Ø 6 mm	25	1,5 – 2,5	
				Kabelschuhe, Ringform, Ø 8 mm	25	0,5 – 1	
				Stoßverbinder, isoliert rot	25	1,5 – 2,5	
				Stoßverbinder, isoliert blau	25	0,5 – 1	
Stoßverbinder, isoliert gelb	25	1,5 – 2,5					
97 90 26	079521		97 32 240	Unisoliert Flachsteckhülsen, 6,3 x 0,8 mm	25	1,5 – 2,5	1420
				Flachsteckhülsen, 6,3 x 0,8 mm	25	4 – 6	
				Flachstecker, 6,3 x 0,8 mm	25	0,5 – 1	
				Flachstecker, 6,3 x 0,8 mm	25	0,5 – 1	
				Flachstecker, 6,3 x 0,8 mm	25	1,5 – 2,5	
				Flachstecker, 6,3 x 0,8 mm	25	1,5 – 2,5	
				Flachstecker, 6,3 x 0,8 mm	25	4 – 6	
				Flachstecker, 6,3 x 0,8 mm	25	4 – 6	
				Kabelschuhe, Ringform Ø 4 mm	25	4 – 6	
				Stoßverbinder, isoliert rot	25	0,5 – 1	
Stoßverbinder, isoliert blau	25	1,5 – 2,5					
Stoßverbinder, isoliert gelb	25	0,5 – 1					
97 90 00 LE	054009	TANOS MINI-systainer® leer					900

Flachsteckhülsen

isoliert

- > Werkstoff: Messing, verzinkt
- > Isolation: Nylon
- > Max. Temperatur: 105 °C
- > Max. elektrische Belastung: 600 V



97 99 022

Artikel-Nr.	EAN 4003773-	Breite x Tiefe mm ²	Kabel mm ²	AWG	Kennfarbe	
97 99 001	075882	2,8 x 0,5	0,5 – 1	22 – 16	rot	100
97 99 010	075899	4,8 x 0,8	0,5 – 1	22 – 16		100
97 99 020	075912	6,3 x 0,8	0,5 – 1	22 – 16		100
97 99 011	075905	4,8 x 0,8	1,5 – 2,5	16 – 14	blau	100
97 99 021	075929	6,3 x 0,8	1,5 – 2,5	16 – 14		100
97 99 030	075943	7,7 x 0,8	1,5 – 2,5	16 – 14		100
97 99 022	075936	6,3 x 0,8	4 – 6	12 – 10	gelb	100

Steckverbinder

unisoliert

- > Material Stecker: Messing verzinkt



97 99 050

Artikel-Nr.	EAN 4003773-	Breite x Tiefe mm ²	Kabel mm ²	AWG	
97 99 050	075950	2,8 x 0,8	1,5	16	100
97 99 060	075967	4,8 x 0,8	1,5	16	100
97 99 070	075974	6,3 x 0,8	1,5	16	100
97 99 071	075981	6,3 x 0,8	2,5	14	100

Flachsteckhülsen mit Abzweig

isoliert

- > Werkstoff: Messing, verzinkt
- > Isolation: Nylon
- > Max. Temperatur: 105 °C
- > Max. elektrische Belastung: 600 V



97 99 091

Artikel-Nr.	EAN 4003773-	Breite x Tiefe mm ²	Kabel mm ²	AWG	Kennfarbe	
97 99 090	075998	6,3 x 0,8	0,5 – 1	22 – 16	rot	100
97 99 091	076001	6,3 x 0,8	1,5 – 2,5	16 – 14	blau	100
97 99 092	076018	6,3 x 0,8	4 – 6	12 – 10	gelb	100

Flachstecker

isoliert

- > Werkstoff: Messing, verzinkt
- > Isolation: Nylon
- > Max. Temperatur: 105 °C
- > Max. elektrische Belastung: 600 V



97 99 111

Artikel-Nr.	EAN 4003773-	Breite x Tiefe mm ²	Kabel mm ²	AWG	Kennfarbe	
97 99 110	076025	6,3 x 0,8	0,5 – 1	22 – 16	rot	100
97 99 111	076032	6,3 x 0,8	1,5 – 2,5	16 – 14	blau	100
97 99 112	076049	6,3 x 0,8	4 – 6	12 – 10	gelb	100

Rundsteckhülsen

isoliert

- > Werkstoff: Messing, verzinkt
- > Isolation: Nylon
- > Max. Temperatur: 105 °C
- > Max. elektrische Belastung: 600 V



97 99 131

Artikel-Nr.	EAN 4003773-	Stecker Ø mm	Kabel mm ²	AWG	Kennfarbe	
97 99 130	076056	4,0	0,5 – 1	22 – 16	rot	100
97 99 131	076063	5,0	1,5 – 2,5	16 – 14	blau	100

Rundstecker

isoliert

- > Werkstoff: Messing, verzinkt
- > Isolation: Nylon
- > Max. Temperatur: 105 °C
- > Max. elektrische Belastung: 600 V



97 99 151

Artikel-Nr.	EAN 4003773-	Stecker Ø mm	Kabel mm ²	AWG	Kennfarbe	
97 99 150	076070	4,0	0,5 – 1	22 – 16	rot	100
97 99 151	076087	5,0	1,5 – 2,5	16 – 14	blau	100

Kabelschuhe, Ringform

isoliert

- > Werkstoff: Kupfer, verzinkt
- > Isolation: Nylon
- > Einsatztemperatur: -55 °C bis +105 °C
- > Max. elektrische Belastung: 600 V DIN 46237



97 99 170

Artikel-Nr.	EAN 4003773-	Schrauben Ø mm	Kabel mm ²	AWG	Kennfarbe	
97 99 170	076094	3,0	0,5 – 1	22 – 16	rot	200
97 99 171	076100	4,0	0,5 – 1	22 – 16		200
97 99 172	076117	5,0	0,5 – 1	22 – 16		200
97 99 173	076124	4,0	1,5 – 2,5	16 – 14	blau	100
97 99 174	076131	5,0	1,5 – 2,5	16 – 14		100
97 99 175	076148	6,0	1,5 – 2,5	16 – 14		100
97 99 176	076155	8,0	1,5 – 2,5	16 – 14		100
97 99 177	076162	5,0	4 – 6	12 – 10	gelb	100
97 99 178	076179	6,0	4 – 6	12 – 10		100
97 99 179	076186	8,0	4 – 6	12 – 10		100
97 99 180	076193	10,0	4 – 6	12 – 10		100

Quetschkabelschuhe

- > Material: Kupfer, verzinkt
- > DIN 46234



97 99 210

Artikel-Nr.	EAN 4003773-	Schrauben Ø mm	Kabel mm ²	AWG	
97 99 210	076209	3,0	0,5 – 1	22 – 16	200
97 99 211	076216	4,0	0,5 – 1	22 – 16	200
97 99 212	076223	5,0	0,5 – 1	22 – 16	200
97 99 213	076230	4,0	1,5 – 2,5	16 – 14	100
97 99 214	076247	5,0	1,5 – 2,5	16 – 14	100
97 99 215	076254	6,0	1,5 – 2,5	16 – 14	100
97 99 216	076261	8,0	1,5 – 2,5	16 – 14	100
97 99 217	076278	5,0	4 – 6	12 – 10	100
97 99 218	076285	6,0	4 – 6	12 – 10	100
97 99 219	076292	8,0	4 – 6	12 – 10	100
97 99 220	076308	10,0	4 – 6	12 – 10	100

Stoßverbinder mit Schrumpfschlauchisolation

- > Werkstoff: Kupfer, verzinkt
- > Isolation: Nylon
- > Einsatztemperatur: -55 °C bis +105 °C
- > Schrumpftemperatur: 180 °C
- > Max. elektrische Belastung: 600 V



97 99 252

Artikel-Nr.	EAN 4003773-	Kabel mm ²	AWG	Kennfarbe	
97 99 250	076315	0,75 – 1	22 – 16	rot	100
97 99 251	076322	1,5 – 2,5	16 – 14	blau	100
97 99 252	076339	4 – 6	12 – 10	gelb	100

Stoßverbinder, isoliert

- > Werkstoff: Kupfer, verzinkt
- > Isolation: Nylon
- > Max. Temperatur: 105 °C
- > Max. elektrische Belastung: 600 V



97 99 270

Artikel-Nr.	EAN 4003773-	Kabel mm ²	AWG	Kennfarbe	
97 99 270	076346	0,75 – 1	22 – 16	rot	100
97 99 271	076353	1,5 – 2,5	16 – 14	blau	100
97 99 272	076360	4 – 6	12 – 10	gelb	100

Stoßverbinder, unisoliert

- > Material: Kupfer, verzinkt
- > DIN 46341-B



97 99 290

Artikel-Nr.	EAN 4003773-	Kabel mm ²	AWG	
97 99 290	076377	0,5 – 1	22 – 16	200
97 99 291	076384	1,5 – 2,5	16 – 14	200
97 99 292	076391	4 – 6	12 – 10	100
97 99 293	076407	10	8	100

Aderendhülsen mit Kunststoffkragen

- > Einführtrichter aus Polypropylen
- > Wärmebeständig bis 105 °C
- > Werkstoff: E-Cu
- > Oberfläche galvanisch verzinkt
- > Mindestschichtdicke 3 µm
- > UL-Zertifiziert
- > DIN 46228



97 99 336



97 99 353

Artikel-Nr.	EAN 4003773-	↔ mm	Länge Crimpbereich mm	Kabel mm ²	AWG	Kennfarbe	
97 99 330	076414	14,0	8,0	0,5	20	weiß	200
97 99 331	076421	14,0	8,0	0,75	18	grau	200
97 99 335	076469	17,0	10,0	4	12	grau	200
97 99 332	076438	14,0	8,0	1	18	rot	200
97 99 333	076445	14,0	8,0	1,5	16	schwarz	200
97 99 334	076452	14,0	8,0	2,5	14	blau	200
97 99 336	076476	20,0	12,0	6	10	gelb	100
97 99 337	076483	22,0	12,0	10	8	rot	100
97 99 338	076490	24,0	12,0	16	6	blau	100
97 99 339	076506	30,0	16,0	25	4	gelb	50
97 99 350	076513	16,0	10,0	0,5	20	weiß	200
97 99 351	076520	16,0	10,0	0,75	18	grau	200
97 99 352	076537	16,0	10,0	1	18	rot	200
97 99 353	076544	16,0	10,0	1,5	16	schwarz	200
97 99 354	076551	16,0	10,0	2,5	14	blau	200
97 99 355	076568	20,0	12,0	4	12	grau	200
97 99 356	076575	26,0	18,0	6	10	gelb	100
97 99 357	076582	28,0	18,0	10	8	rot	100
97 99 358	076599	28,0	18,0	16	6	blau	100
97 99 359	076605	32,0	18,0	25	4	gelb	50

Twin-Aderendhülsen mit Kunststoffkragen

- > Einführtrichter aus Polypropylen
- > Wärmebeständig bis 105 °C
- > Werkstoff: E-Cu
- > Oberfläche galvanisch verzinkt
- > Mindestschichtdicke 3 µm
- > UL-Zertifiziert



97 99 374

Aderendhülsen, unisoliert

- > Werkstoff: E-Cu
- > Oberfläche galvanisch verzinkt
- > Mindestschichtdicke 3 µm
- > UL-Zertifiziert
- > DIN 46228



97 99 390

Artikel-Nr.	EAN 4003773-	↔ mm	Kabel mm ²	AWG	Kennfarbe	
97 99 370	076612	15,0	2 x 0,5	2 x 20	weiß	200
97 99 371	076629	16,0	2 x 0,75	2 x 18	grau	200
97 99 372	076636	15,0	2 x 1	2 x 18	rot	200
97 99 373	076643	18,0	2 x 1,5	2 x 16	schwarz	200
97 99 374	076650	18,0	2 x 2,5	2 x 14	blau	100
97 99 375	076667	23,0	2 x 4	2 x 12	grau	100
97 99 376	076674	26,0	2 x 6	2 x 10	gelb	50
97 99 377	076681	24,0	2 x 10	2 x 8	rot	50
97 99 378	076698	29,0	2 x 16	2 x 6	blau	25

Artikel-Nr.	EAN 4003773-	↔ mm	Kabel mm ²	AWG	
97 99 390	076704	6,0	0,5	20	200
97 99 391	076711	6,0	0,75	18	200
97 99 392	076728	6,0	1	18	200
97 99 393	076735	7,0	1,5	16	200
97 99 394	076742	7,0	2,5	14	200
97 99 395	076759	9,0	4	12	200
97 99 396	076766	12,0	6	10	100
97 99 397	076773	12,0	10	8	100
97 99 398	076780	12,0	16	6	100
97 99 399	076797	12,0	25	4	50

Sortimentsboxen

► Praktische Streudose, stapelbar und wiederverschließbar

- > Handliche, durchsichtige Streudose
- > Drehbarer Deckel mit Öffnung zur Entnahme einzelner Aderendhülsen
- > Format: Ø 90 mm, Höhe 44 mm



97 99 905



97 99 908



97 99 910

Artikel-Nr.	EAN 4003773-	↔ mm	Anzahl	Kabel mm ²	AWG	Länge Crimpbereich	Kennfarbe	Größe Ø	⚖ g
mit isolierten Aderendhülsen									
97 99 905	082446	10,0	30	0,25	24	6,0		90 x 44	70
		10,0	30	0,34	22	6,0		90 x 44	
		14,0	30	0,5	20	8,0	weiß	90 x 44	
		14,0	30	0,75	18	8,0	grau	90 x 44	
		14,0	30	1	17	8,0	rot	90 x 44	
97 99 906	082453	14,0	50	0,5	20	8,0	weiß	90 x 44	95
		14,0	100	0,75	18	8,0	grau	90 x 44	
		14,0	100	1	17	8,0	rot	90 x 44	
		14,0	100	1,5	15	8,0	schwarz	90 x 44	
		14,0	50	2,5	13	8,0	blau	90 x 44	
97 99 907	082460	17,0	50	4	11	10,0	grau	90 x 44	90
		20,0	20	6	10	12,0	gelb	90 x 44	
		22,0	20	10	7	12,0	rot	90 x 44	
		24,0	10	16	5	12,0	blau	90 x 44	
mit Twin-Aderendhülsen									
97 99 908	082477	16,0	50	0,75	18	8,0	grau	90 x 44	95
		15,0	50	1	17	8,0	rot	90 x 44	
		18,0	50	1,5	15	10,0	schwarz	90 x 44	
		18,0	50	2,5	13	9,0	blau	90 x 44	
97 99 909	082484	23,0	20	4	11	12,0	grau	90 x 44	85
		24,0	10	6	10	12,0	gelb	90 x 44	
		24,0	10	10	7	12,0	rot	90 x 44	
		29,0	5	16	5	16,0	blau	90 x 44	
mit unisolierten Aderendhülsen									
97 99 910	082491	6,0	500	0,5	20			90 x 44	145
		6,0	500	0,75	18			90 x 44	
		6,0	400	1	17			90 x 44	
		7,0	300	1,5	15			90 x 44	
		7,0	200	2,5	13			90 x 44	
97 99 911	082507	9,0	150	4	11			90 x 44	140
		12,0	75	6	10			90 x 44	
		12,0	75	10	7			90 x 44	
		12,0	50	16	5			90 x 44	

ISOLIERTE WERKZEUGE

Zangen	216	Steckschlüsseleinsätze	249
Präzisionspinzetten	231	Umsteckknarre	250
Kabelscheren	231	Drehmomentschlüssel	250
Kabelschneider	236	Kabelmesser	251
Crimpzangen	238	Abmantelungsmesser	251
Maulschlüssel	240	Isolierte Zangen aus Kunststoff	252
Rollgabelschlüssel	241	Klammer aus Kunststoff	253
Ringschlüssel	241	Aufsteck-Tüllen	253
Steckschlüssel	242	Selbstklemm-Tüllen	253
Schraubendreher	243	Elektriker-Handschuhe	253
Steckschlüsseleinsätze für Torx®-Schrauben	247	Abdecktücher	254
Quergriffe	247	Standmatten	254
Umschaltknarren	248	PUK®-Säge	254
Verlängerungen	248	Werkzeugkoffer und -Sets	255



01

02

03

04

05

06

07

08

09

10

11

12

13

14

15

73 06 160



Spannungsprüfung
jeder Zange
mit 10.000 V AC.

Isolierte Werkzeuge sind Vertrauenssache

Profis vertrauen ihrem Werkzeug. Bei der Arbeit an elektrischen Anlagen ist dieses Vertrauen lebenswichtig. Hier hält der Fachmann mit der Zange immer auch seine Gesundheit in der Hand. Unsere isolierten Werkzeuge erfüllen darum nicht nur alle gesetzlichen Anforderungen. Sie bieten darüber hinaus größtmögliche Sicherheit, Verlässlichkeit und Leistung.





Prüfung der Haftfähigkeit der VDE-Hüllen mit 500 N.



Druckprüfung bei 70°C.



Kälteschlagprüfung bei -25°C.



Prüfung der elektrischen Isoliereigenschaften.

Von Normen geregelt

Nur der ausgebildete Fachmann darf an spannungsführenden Anlagen arbeiten. Dabei gelten strenge Arbeitssicherheits-Standards, wie die deutsche DIN VDE 0105 oder die internationalen EN 50110 sowie IEC 60364. In jedem Fall muss er Sonderwerkzeug einsetzen, das speziell für diese Arbeiten hergestellt und geprüft wird. Welchen Anforderungen Werkzeuge für Arbeiten unter Spannung genügen müssen, bestimmt die DIN EN / IEC 60900. KNIPEX-Werkzeuge, die das Sonderzeichen **1000 V** tragen, sind für Arbeiten bis 1000 V AC zugelassen.

Garantiert einzeln geprüft

Jedes isolierte Werkzeug wird Stück für Stück einer Durchschlagprüfung mit 10.000 V AC unterzogen, bevor wir es auf den Weg zum Handel bringen. Das bedeutet, Arbeiten im Bereich bis 1.000 V AC haben einen Sicherheitspuffer vom zehnfachen der erlaubten Höchstgrenze. In weiteren Verfahren wird die Zuverlässigkeit der Isolation gegenüber Hitze, Kälte, Zug- und Schlagkraft geprüft. Dass alle VDE-Kriterien erfüllt werden, garantieren neben dem KNIPEX-Qualitätssicherungsteam externe Institute und Prüfstellen, etwa der VDE. Diesen Aufwand betreiben wir für den Anwender. Er vertraut unseren Zangen Tag für Tag sein Wohlergehen an. Dafür wollen wir ihm jederzeit höchstmögliche Sicherheit bieten. Zu dieser Verantwortung stehen wir mit unserem Namen auf der Isolierung der KNIPEX-Werkzeuge.

Stark unter der Isolation

Die Isolierung gibt Sicherheit im Umgang mit elektrischen Anlagen. Aber sie schneidet, greift oder crimpt nicht. Zur Gesamtqualität der isolierten Werkzeuge gehören daher auch die mechanischen Eigenschaften des Grundwerkzeugs, wie Schneidleistung, Präzision und Stabilität.

Bei unseren isolierten Zangen können sich die Anwender auf die Qualität und Belastbarkeit von Produkten aus der KNIPEX-Fertigung verlassen. Für die von uns isolierten Schraubwerkzeuge verwenden wir Grundwerkzeuge von bewährten Lieferanten, deren Qualität wir regelmäßig streng kontrollieren. Auf diese doppelte Verlässlichkeit von Werkzeug und Isolierung kann der Fachmann vertrauen.

Beachten Sie immer die geltenden Bestimmungen und befolgen Sie die unten stehenden Sicherheitshinweise:

- > Transportieren Sie Ihr Werkzeug für Arbeiten unter Spannung so, dass Schäden an der Isolation vermieden werden.
- > Prüfen Sie vor jedem Gebrauch, ob die Isolation unbeschädigt ist; defektes Werkzeug muss ausgemustert werden.
- > Halten Sie Ihr isoliertes Werkzeug sauber und trocken.
- > Bei der Arbeit mit schneidenden Zangen oder bei Arbeiten über Kopf sollten Sie eine Schutzbrille tragen.
- > Tragen Sie bei AuS immer eine Schutzbrille oder einen Gesichtsschutz.
- > Achten Sie auf Sauberkeit und Ordnung an dem Arbeitsplatz, wo Sie unter Spannung arbeiten.
- > Benutzen Sie – vor allem bei engem Arbeitsraum – Schutzkleidung und Schutzausrüstungen (z. B. Elektrikerhandschuhe, Abdecktücher, Schutzhüllen).
- > Verwenden Sie nur Werkzeug mit passenden Abmessungen. Das verhindert ein Abrutschen am Werkstück und ungewollten Kontakt mit nicht isolierten Teilen.
- > Achten Sie darauf, dass gelöste Teile und abgeschnittene Leiterenden nicht auf spannungsführende Teile fallen.

Kombizangen

Chrom-Vanadin

► Für härteste Beanspruchung durch verschleißfeste Greifbacken

- > Mit Greifzonen für Flach- und Rundmaterial für vielseitigen Einsatz
- > Mit Schneiden für weichen und harten Draht sowie Pianodraht
- > Lange Schneiden für dickere Kabel
- > Schneiden zusätzlich induktiv gehärtet, Schneidhärte ca. 64 HRC
- > Besonders verschleißfeste Greifbacken, Härte der Greifbacken ca. 53 HRC
- > Chrom-Vanadin-Hochleistungsstahl, geschmiedet, mehrstufig ölgehärtet
- > DIN ISO 5746, DIN EN 60900, IEC 60900



01 06 160

Artikel-Nr.	EAN 4003773-	↔ mm	Zange	Kopf	Griffe	Schneidkapazitäten				Δ g
						Ø mm	Ø mm	Ø mm	mm ²	
01 06 160	040729	160	verchromt	verchromt	isoliert mit Mehrkomponenten-Hüllen, VDE-geprüft	2,0	1,5	10,0	16	220
01 06 190	040415	190				2,5	2,0	13,0	25	320

Kraft-Kombizangen

- 35% Kraftersparnis gegenüber herkömmlichen Kombizangen
- Mit Schneiden (Härte ca. 63 HRC) für den harten Einsatz

- > Leichteres Arbeiten durch optimierte Übersetzung
- > Leichter schneiden, kraftvoll greifen, biegen und ziehen
- > Lange Schneiden für dickere Kabel
- > Mit Greifzonen für Flach- und Rundmaterial für vielseitigen Einsatz
- > Präziser, minimaler Lichtspalt zwischen den Greifbacken, der die optimale Funktion der Schneiden sicherstellt
- > Schneiden zusätzlich induktiv gehärtet, Schneidhärte ca. 63 HRC
- > Spezial-Werkzeugstahl in Sondergüte, geschmiedet, mehrstufig ölgehärtet
- > DIN ISO 5746, DIN EN 60900, IEC 60900



02 06 180



02 07 225

Artikel-Nr.	EAN 4003773-	↔ mm	Zange	Kopf	Griffe	Schneidkapazitäten				Δ g
						Ø mm	Ø mm	Ø mm	mm ²	
02 06 180	010012	180	verchromt	verchromt	isoliert mit Mehrkomponenten-Hüllen, VDE-geprüft	2,5	2,0	11,5	16	247
02 06 200	010029	200				2,8	2,2	13,0	25	343
02 06 225	010036	225				3,0	2,5	14,0	25	425
02 07 200	022299	200	verchromt	verchromt	tauchisoliert, VDE-geprüft	2,8	2,2	13,0	25	380
02 07 225	022305	225				3,0	2,5	14,0	25	486

Kombizangen

- > Mit Greifzonen für Flach- und Rundmaterial für vielseitigen Einsatz
- > Mit Schneiden für weichen und harten Draht
- > Lange Schneiden für dickere Kabel
- > Schneiden zusätzlich induktiv gehärtet, Schneidhärte ca. 60 HRC
- > Spezial-Werkzeugstahl, geschmiedet, mehrstufig ölgehärtet
- > DIN ISO 5746, DIN EN 60900, IEC 60900

03 06 180 T*

- > Zange mit integrierter isolierter Befestigungsöse zum Anbringen einer Absturzsicherung



03 06 180



03 06 180 T



03 07 200

Artikel-Nr.	EAN 4003773-	↔ mm		Zange	Kopf	Griffe	Schneidkapazitäten				g
							Ø mm	Ø mm	Ø mm	mm ²	
03 06 160	021902	160					3,1	2,0	10,0	16	228
03 06 180	021926	180		verchromt	verchromt	isoliert mit Mehrkomponenten-Hüllen, VDE-geprüft	3,4	2,2	12,0	16	264
03 06 200	033776	200					3,8	2,5	13,0	16	355
03 06 180 T	081395	180		verchromt	verchromt	isoliert mit Mehrkomponenten-Hüllen und integrierter Befestigungsöse, VDE-geprüft	3,4	2,2	12,0	16	270
03 07 160	015307	160					3,1	2,0	10,0	16	254
03 07 180	015314	180					3,4	2,2	12,0	16	285
03 07 200	015321	200		verchromt	verchromt	tauchisoliert, VDE-geprüft	3,8	2,5	13,0	16	339
03 07 250	015345	250					3,8	2,5	15,0	25	597



* Weitere Werkzeuge mit Befestigungsöse finden Sie ab Seite 294

Spitz-Kombizangen

- ▶ Leichtes Schneiden dank hochübersetztem Kraftgelenk
- ▶ Besonders handlich: ideal zum Arbeiten in schwer zugänglichen Arbeitsbereichen dank schlanker Kopfform mit spitz zulaufenden Backen (sehr verdrehsicher)
- ▶ Greiffläche einseitig konvex – zum sicheren Greifen flacher Teile

- > Die zuverlässige und vielseitige Spitz-Kombizange für unterwegs
- > Mit Schneiden für weichen, mittelharten und harten Draht
- > Schneiden zusätzlich induktiv gehärtet, Schneidhärte ca. 61 HRC
- > Lange Haltbarkeit und stabile Spitzen
- > Gefräste Nut im Greifbereich ermöglicht das sichere Halten und Ziehen kleiner Werkstücke wie Nägel, Stifte und Bolzen
- > Spezial-Werkzeugstahl in Sondergüte, geschmiedet, ölgehärtet
- > DIN ISO 5746, DIN EN 60900, IEC 60900

08 22 145 T* / 08 26 145 T*

- > Zangen mit integrierter isolierter Befestigungsöse zum Anbringen einer Absturzsicherung



08 26 145



08 26 145 T



08 26 185



Schlanker Kopf für optimale Zugänglichkeit



Artikel-Nr.	EAN 4003773-	↔ mm		Zange	Kopf	Griffe	Schneidkapazitäten				
							Ø mm	Ø mm	Ø mm	mm ²	g
08 26 145	079361	145		verchromt	verchromt	isoliert mit Mehrkomponenten-Hüllen, VDE-geprüft	3,0	2,0	8,0	16	145
08 26 145 T	081401	145		verchromt	verchromt	isoliert mit Mehrkomponenten-Hüllen und integrierter Befestigungsöse, VDE-geprüft	3,0	2,0	8,0	16	155
08 26 185	088356	185		verchromt	poliert	isoliert mit Mehrkomponenten-Hüllen, VDE-geprüft	3,8	3,0	13,0	25	213

Abisolierzangen

universal

- > Für ein-, mehr- und feindrähtige Leiter mit Kunststoff- oder Gummiisolation max. Ø 5 mm oder 10 mm² Leiterquerschnitt
- > Einfache Verstellung auf den gewünschten Litzendurchmesser durch Rändelschraube und Kontermutter
- > Spezial-Werkzeugstahl, geschmiedet, ölgehärtet
- > DIN EN 60900, IEC 60900

11 06 160 T

- > Zangen mit integrierter isolierter Befestigungsöse zum Anbringen einer Absturzsicherung



11 06 160



11 07 160

Artikel-Nr.	EAN 4003773-	↔ mm		Zange	Kopf	Griffe	Abisolierwerte			Δ g
							Ø mm	mm ²	AWG	
11 06 160	021933	160	⚡ 1000 V	verchromt	verchromt	isoliert mit Mehrkomponenten-Hüllen, VDE-geprüft	5,0	10	8	180
11 06 160 T	081418	160	⚡ 1000 V	verchromt	verchromt	isoliert mit Mehrkomponenten-Hüllen und integrierter Befestigungsöse, VDE-geprüft	5,0	10	8	180
11 07 160	015499	160	⚡ 1000 V	verchromt	verchromt	tauchisoliert, VDE-geprüft	5,0	10	8	205
11 09 01	052326	Ersatzteil-Set (Schraube und Mutter) für 11 XX 160								

KNIPEX StriX®

Abisolierzangen mit Kabelschere

- ▶ Abisolierzange mit Kabelschere – zwei unentbehrliche Werkzeuge der Elektroinstallation in einer Zange

- > Integrierte Kabelschere zum sauberen, quetschfreien Schneiden von Cu- und Al-Kabeln bis Ø 15 mm (5 x 2,5 mm²)
- > Schneiden zusätzlich induktiv gehärtet, Schneidhärte ca. 57 HRC
- > Universelle Einstellung der Abisoliermesser durch eine Rändelschraube
- > Schlanke Bauform für gute Zugänglichkeit
- > Abisolieren von ein-, mehr- und feindrähtigen Leitern mit Kunststoff oder Gummiisolation bis max. Ø 5 mm bzw. 10 mm² Leiterquerschnitt
- > Optische Orientierungshilfe zum Abisolieren gängiger Längen (11 mm und 16 mm) durch Abstufung in der Backe
- > Spezial-Werkzeugstahl in Sondergüte, geschmiedet, mehrstufig ölgehärtet
- > DIN EN 60900, IEC 60900

13 66 180 T*

- > Zangen mit integrierter isolierter Befestigungsöse zum Anbringen einer Absturzsicherung



13 66 180



13 66 180 T

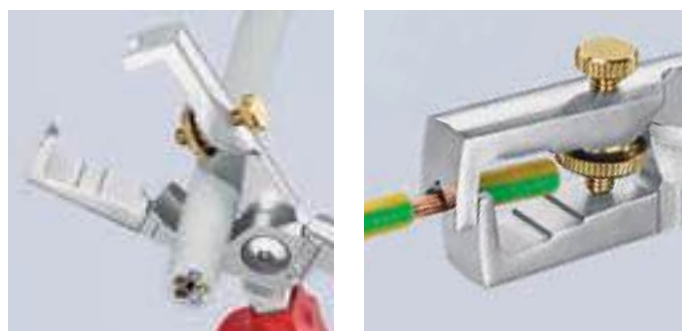

Artikel-Nr.	EAN 4003773-	↔ mm		Zange	Griffe	Abisolierwerte			Δ g	
						Ø mm	mm ²	AWG		
13 66 180	081319	180	⚡ 1000 V	verchromt	isoliert mit Mehrkomponenten-Hüllen, VDE-geprüft	5,0	10	8	213	
13 66 180 T	081906	180	⚡ 1000 V	verchromt	isoliert mit Mehrkomponenten-Hüllen und integrierter Befestigungsöse, VDE-geprüft	5,0	10	8	216	
11 09 01	052326	Ersatzteil-Set (Schraube und Mutter) für 11 XX 160								

Abmantelungszangen



- ▶ Multifunktional – Schneiden, Abmanteln und Abisolieren mit einer Zange
- ▶ Zum zeitsparenden Abmanteln und Abisolieren von runden Mantelleitungen und Feuchtraumkabeln (z. B. NYM-Kabel)
- ▶ Erleichterter Zugang vor allem bei tief liegenden Unterputzdosen durch schlanke Kopfform und optimal abgewinkelte Kabelmantelschneide
- ▶ Leicht und beschädigungsfrei Abmanteln dank Rundschneide mit Tiefenbegrenzung

- > Universell einsetzbar: Präzisions-Abisolierlöcher für Leiter 0,75 – 1,5 und 2,5 mm²
- > Mit Seitenschneider zum Schneiden von Leitern, Drähten, kleinen Schrauben und Nägeln
- > Alle Schneiden zusätzlich induktiv auf ca. 61 HRC gehärtet: für hohe Verschleißfestigkeit
- > 30% geringeres Gewicht als vergleichbare Zangen
- > Vanadin-Elektrostahl, geschmiedet, mehrstufig ölgehärtet
- > DIN EN 60900, IEC 60900



13 46 165



Artikel-Nr.	EAN	↔ mm		Zange	Kopf	Griffe	Abmantelungswert Ø mm	Abisolierwerte mm ²	● Ø mm	● Ø mm	⚖ g
13 46 165	079699	165	 	verchromt	verchromt	isoliert mit Mehrkomponenten-Hüllen, VDE-geprüft	8,0 – 13,0	0,75 – 1,5 / 2,5	3,2	2,2	190

Abisolier-Seitenschneider

- ▶ Mit langer Schneide
- ▶ Hohe Schneidleistung durch hohe Übersetzung

- > Präzisions-Abisolierlöcher für Leiter 1,5 und 2,5 mm²
- > Komfortables Schneiden von NYM-Kabeln bis 5 x 2,5 mm²
- > Lange Spitzen für feinste Schneidarbeiten auch unter beengten Verhältnissen
- > Induktiv gehärtete Präzisionsschneiden, Schneidhärte ca. 60 HRC
- > Vanadin-Elektrostahl, geschmiedet, mehrstufig ölgehärtet
- > DIN EN 60900, IEC 60900



14 26 160



Artikel-Nr.	EAN 4003773-	↔ mm		Zange	Kopf	Griffe	Abisolierwerte mm ²	AWG	Schneidkapazitäten		⚖ g
									⊘ mm	⊘ mm	
14 26 160	040279	160		verchromt	verchromt	isoliert mit Mehrkomponenten-Hüllen, VDE-geprüft	1,5 / 2,5	16 / 14	2,5	1,5	216

Rundzangen

- ▶ Runde, fein geschliffene Backen
- ▶ Geeignet zum Biegen & Greifen von Rundmaterialien

- > Ideal zum Biegen von Drahtösen
- > Spezial-Werkzeugstahl, geschmiedet, ölgehärtet
- > DIN ISO 5745, DIN EN 60900, IEC 60900



22 06 160

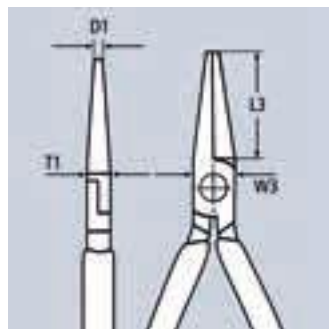

Artikel-Nr.	EAN 4003773-	↔ mm		Zange	Kopf	Griffe	Abmessungen				⚖ g
							L3 mm	W3 mm	D1 mm	T1 mm	
22 06 160	033790	160		verchromt	verchromt	isoliert mit Mehrkomponenten-Hüllen, VDE-geprüft	30,0	18,0	3,0	9,5	175

Elektro-Installationszangen

Elektriker-Multiwerkzeug

- ▶ 6 Funktionen in einer Zange
- ▶ Zum Greifen von Flach- und Rundmaterial, Biegen, Entgraten, Kabelschneiden, Abisolieren und Crimpen von Aderendhülsen

- > Glatte Greifflächen an der Spitze für ein beschädigungsfreies Greifen von Einzeladern; profilierte Greifflächen und Brennerloch zum Greifen von Flach- und Rundmaterial
- > Markante Außenkante an den Greifflächen zum Bearbeiten von Unterputzdosen und Entgraten von Durchführungslochern
- > Abisolierlöcher für Leiter 0,75 - 1,5 mm² und 2,5 mm²
- > Crimpnest für Aderendhülsen 0,5 - 2,5 mm²
- > Kabelschere mit Präzisionsschneiden (induktiv gehärtet) für Cu- und Al-Kabel bis 5 x 2,5 mm² / Ø 15 mm
- > Schlanke Bauform für gute Zugänglichkeit
- > Geschraubtes Gelenk: präziser, spielfreier Gang der Zange
- > Spezial-Werkzeugstahl in Sondergüte, geschmiedet, mehrstufig ölgehärtet
- > DIN EN 60900, IEC 60900

13 96 200

- > Bei den Modellen mit im Gelenk integrierter Öffnungsfeder hält die aktivierte Sperrklinke die Schneiden geschlossen während die anderen Funktionen erhalten bleiben; mit dem intelligenten Zuhaltemechanismus kann man greifen ohne die Zange zu öffnen. Die Schneide bleibt geschlossen und geschützt.

13 96 200 T*

- > Zange mit integrierter isolierter Befestigungsöse zum Anbringen einer Absturzsicherung



13 86 200



13 96 200



13 96 200 T



Artikel-Nr.	EAN 4003773-	↔ mm		Zange	Kopf	Griffe	Schneidkapazitäten		Abisolierwerte für Einzeladern mm ²	Crimpkapazität mm ²	⚖️ g
							Ø mm	mm ²			
13 86 200	075097	200		verchromt	verchromt	isoliert mit Mehrkomponenten-Hüllen, VDE-geprüft	15,0	50	0,75 – 1,5 / 2,5	0,5 – 2,5	272
13 96 200	075110	200		verchromt	verchromt	isoliert mit Mehrkomponenten-Hüllen, VDE-geprüft	15,0	50	0,75 – 1,5 / 2,5	0,5 – 2,5	276
13 96 200 T	081425	200		verchromt	verchromt	isoliert mit Mehrkomponenten-Hüllen und integrierter Befestigungsöse, VDE-geprüft	15,0	50	0,75 – 1,5 / 2,5	0,5 – 2,5	278

Flachzangen

- ▶ Flache, kurze, breite Backen
- ▶ Geeignet fürs Greifen von Flachmaterialien an leicht zugänglichen Stellen

- > Greifflächen gezahnt
- > Spezial-Werkzeugstahl, geschmiedet, ölgehärtet
- > DIN ISO 5745, DIN EN 60900, IEC 60900



20 06 160

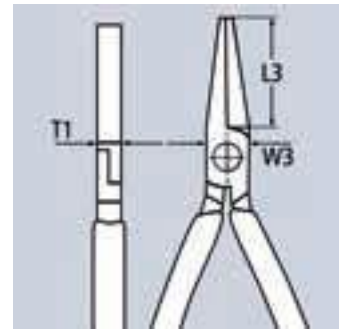

Artikel-Nr.	EAN 4003773-	↔ mm	Zange	Kopf	Griffe	Abmessungen			
						L3 mm	W3 mm	T1 mm	Δ g
20 06 160	033783	160	verchromt	verchromt	isoliert mit Mehrkomponenten-Hüllen, VDE-geprüft	30,0	17,0	9,5	176

Flachrundzangen mit Schneide

(Radiozangen)

- ▶ Flach-runde, lange, spitz zulaufende Backen
- ▶ Geeignet für feinere Greif- und Schneidarbeiten; auch an leicht bis mittelschwer zugänglichen Stellen

- > Greifflächen gezahnt
- > Mit Schneiden für weichen, mittelharten und harten Draht
- > Schneiden zusätzlich induktiv gehärtet, Schneidhärte ca. 61 HRC
- > Vanadin-Elektrostahl, geschmiedet, mehrstufig ölgehärtet
- > DIN ISO 5745, DIN EN 60900, IEC 60900



25 06 160



25 06 160 T



25 26 160

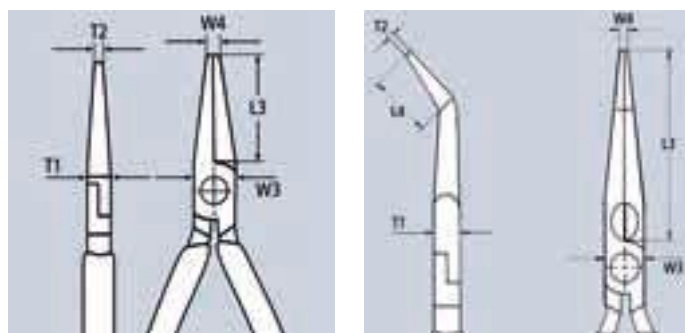

Artikel-Nr.	EAN 4003773-	↔ mm	Zange	Kopf	Griffe	Schneidkapazitäten		Abmessungen						
						Ø mm	Ø mm	L3 mm	L4 mm	W3 mm	T1 mm	W4 mm	T2 mm	Δ g
25 06 160	033806	160	verchromt	verchromt	isoliert mit Mehrkomponenten-Hüllen, VDE-geprüft	2,5	1,6	50,0		16,5	9,0	3,0	2,5	146
25 06 160 T	081432	160	verchromt	verchromt	isoliert mit Mehrkomponenten-Hüllen und integrierter Befestigungsöse, VDE-geprüft	2,5	1,6	50,0		16,5	9,0	3,0	2,5	155
25 26 160	052111	160	verchromt	verchromt	isoliert mit Mehrkomponenten-Hüllen, VDE-geprüft	2,5	1,6	50,0	23,0	16,5	9,0	3,0	2,5	144

Flachrundzangen mit Schneide

(Storchschnabelzangen)

- ▶ Flach-runde, lange, spitz zulaufende Backen
- ▶ Verwindungstolerante, elastische Präzisionsspitzen
- ▶ Geeignet für feinere Greif- und Schneidarbeiten; auch an leicht bis mittelschwer zugänglichen Stellen

> Mit Schneiden für weichen, mittelharten und harten Draht
 > Schneiden zusätzlich induktiv gehärtet, Schneidenhärte ca. 61 HRC
 > Vanadin-Elektrostahl, geschmiedet, mehrstufig ölgehärtet
 > DIN ISO 5745, DIN EN 60900, IEC 60900

26 16 200 T / 26 26 200 T*

> Zangen mit integrierter isolierter Befestigungsöse zum Anbringen einer Absturzsicherung

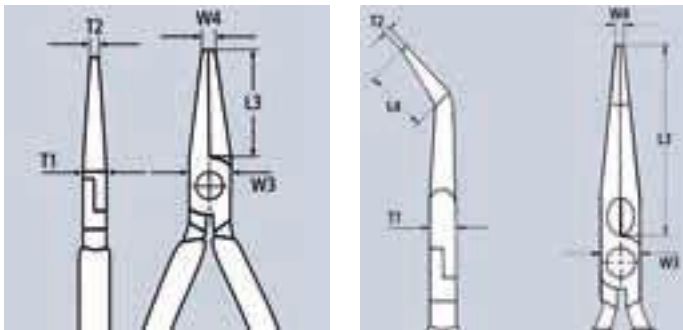

26 16 200



26 16 200 T



26 17 200



26 26 200



26 26 200 T



26 27 200

Artikel-Nr.	EAN 4003773-	↔ mm		Zange	Kopf	Griffe	Schneidkapazitäten		Abmessungen						Δg
							Ø mm	Ø mm	L3 mm	L4 mm	W3 mm	T1 mm	W4 mm	T2 mm	
26 16 200	022831	200		verchromt	verchromt	isoliert mit Mehrkomponenten-Hüllen, VDE-geprüft	3,2	2,2	73,0		18,0	9,5	3,0	2,5	206
26 16 200 T	081449	200		verchromt	verchromt	isoliert mit Mehrkomponenten-Hüllen und integrierter Befestigungsöse, VDE-geprüft	3,2	2,2	73,0		18,0	9,5	3,0	2,5	215
26 17 200	016069	200		verchromt	verchromt	tauchisoliert, VDE-geprüft	3,2	2,2	73,0		18,0	9,5	3,0	2,5	212
26 26 200	022855	200		verchromt	verchromt	isoliert mit Mehrkomponenten-Hüllen, VDE-geprüft	3,2	2,2	73,0	23,0	18,0	9,5	3,0	2,5	204
26 26 200 T	081456	200		verchromt	verchromt	isoliert mit Mehrkomponenten-Hüllen und integrierter Befestigungsöse, VDE-geprüft	3,2	2,2	73,0	23,0	18,0	9,5	3,0	2,5	215
26 27 200	016090	200		verchromt	verchromt	tauchisoliert, VDE-geprüft	3,2	2,2	73,0	23,0	18,0	9,5	3,0	2,5	220



Langbeckzangen

► Hoch belastbar und verschleißarm

- > Geeignet zum Greifen an leicht zugänglichen Stellen
- > Chrom-Vanadin-Elektrostahl, geschmiedet, ölgehärtet
- > DIN ISO 5745, DIN EN 60900, IEC 60900

Form 1

- > Lange, flache Backen; Greifflächen gezahnt

Form 3

- > Lange, runde Backen; Greifflächen glatt geschliffen



30 16 160



30 36 160

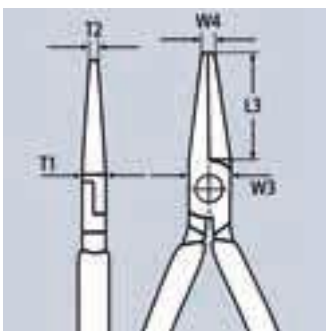

Artikel-Nr.	EAN 4003773-	↔ mm	[Icons]	Form	Zange	Kopf	Griffe	Abmessungen					Δ g
								L3 mm	W3 mm	T1 mm	W4 mm	T2 mm	
30 16 160	001904	160	[Icons]	1	verchromt	verchromt	isoliert mit Mehrkomponenten-Hüllen, VDE-geprüft	46,5	16,5	9,5	3,0	5,0	150
30 36 160	002123	160	[Icons]	3	verchromt	verchromt	isoliert mit Mehrkomponenten-Hüllen, VDE-geprüft	41,0	16,5	9,5	5,0	2,5	141

Seitenschneider

► Schlanke Kopfform für den Einsatz in schwer zugänglichen Arbeitsbereichen

- > Der unentbehrliche Seitenschneider für vielseitigen Einsatz
- > Hochwertiges Material und präzise Verarbeitung für eine lange Standzeit
- > Präzisionsschneiden für weichen und harten Draht
- > Sauberer Schnitt bei dünnen Cu-Drähten, auch an den Schneidenspitzen
- > Schneiden zusätzlich induktiv gehärtet, Schneidhärte ca. 62 HRC
- > Vanadin-Elektrostahl, geschmiedet, mehrstufig ölgehärtet
- > DIN ISO 5749, DIN EN 60900, IEC 60900

70 06 160 T / 70 06 180 T*

> Zange mit integrierter isolierter Befestigungsöse zum Anbringen einer Absturzsicherung



70 06 160



70 06 160 T



70 06 180



70 07 180



70 26 160



Sauberer Schnitt bei dünnen Cu-Drähten, auch an den Schneidenspitzen

Artikel-Nr.	EAN 4003773-	↔ mm		Zange	Kopf	Griffe	Schneidkapazitäten			
							Ø mm	Ø mm	Ø mm	Δ g
70 06 125	018124	125					3,0	2,3	1,5	121
70 06 140	040293	140					4,0	2,5	1,8	160
70 06 160	021995	160	⚡ 1000 V	verchromt	verchromt	isoliert mit Mehrkomponenten-Hüllen, VDE-geprüft	4,0	3,0	2,0	216
70 06 180	033813	180					4,0	3,0	2,5	254
70 06 160 T	081463	160	⚡ 1000 V	verchromt	verchromt	isoliert mit Mehrkomponenten-Hüllen und integrierter Befestigungsöse, VDE-geprüft	4,0	3,0	2,0	230
70 06 180 T	081470	180	⚡ 1000 V	verchromt	verchromt	isoliert mit Mehrkomponenten-Hüllen und integrierter Befestigungsöse, VDE-geprüft	4,0	3,0	2,5	270
70 07 160	018155	160					4,0	3,0	2,0	227
70 07 180	018179	180				tauchisoliert, VDE-geprüft	4,0	3,0	2,5	269
70 26 160	018223	160				isoliert mit Mehrkomponenten-Hüllen, VDE-geprüft	4,0			216

KNIPEX X-Cut®

Kompakt-Seitenschneider, hochübersetzt

- ▶ Schneidet präzise feinste Drähte ebenso wie mehrdrähtige Kabel und harten Pianodraht
- ▶ Kraftvoll, leicht und universell

- > Hohe Schneidleistung bei geringem Kraftaufwand durch optimale Abstimmung von Schneidenwinkel und Übersetzungsverhältnis
- > Durchgestecktes Gelenk: höchste Stabilität bei niedrigem Gewicht
- > Doppelt gelagerte Gelenkachse für harte, dauerhafte Beanspruchung
- > Große Öffnungsweite für dickere Kabel
- > Präziser Schnitt auch bei feinen Cu-Litzen
- > Kompakte, gewichtssparende Bauweise
- > Universell einsetzbar, in Montage, Instandhaltung und Produktion
- > Chrom-Vanadin-Hochleistungsstahl, geschmiedet, mehrstufig ölgehärtet
- > DIN ISO 5749, DIN EN 60900, IEC 60900

73 06 160 T*

- > Zange mit integrierter isolierter Befestigungsöse zum Anbringen einer Absturzsicherung



73 06 160



73 06 160 T

40% Kraftersparnis

Im Vergleich zu Standard oder klassischen Seitenschneidern. Mit doppelt gelagerter Gelenkachse.

Artikel-Nr.	EAN 4003773-	↔ mm	Zange	Kopf	Griffe	Schneidkapazitäten					g
						Ø mm	Ø mm	Ø mm	Ø mm	Ø mm	
73 06 160	075141	160	verchromt	verchromt	isoliert mit Mehrkomponenten-Hüllen, VDE-geprüft	4,8	3,8	2,7	2,2	12,0	175
73 06 160 T	081487	160	verchromt	verchromt	isoliert mit Mehrkomponenten-Hüllen und integrierter Befestigungsöse, VDE-geprüft	4,8	3,8	2,7	2,2	12,0	185

Kraft-Seitenschneider

- > Für härteste, dauerhafte Beanspruchung
- > Hohe Schneidleistung bei geringem Kraftaufwand durch optimale Abstimmung von Schneidenwinkel und Übersetzungsverhältnis
- > Präzisionsschneiden zusätzlich induktiv gehärtet, (Schneidenhärte ca. 64 HRC) für alle Drahtsorten einschließlich Pianodraht
- > Chrom-Vanadin-Hochleistungsstahl, geschmiedet, mehrstufig ölgehärtet
- > DIN ISO 5749, DIN EN 60900, IEC 60900

Länge 250 mm

- > Der 250 mm lange Seitenschneider ist geeignet für Cu-Leiter bis 16 mm² und Al-Leiter bis 35 mm²

74 06 250 T*

- > Zangen mit integrierter isolierter Befestigungsöse zum Anbringen einer Absturzsicherung



74 06 200



74 07 200

20% Kraftersparnis

Im Vergleich zu klassischen Seitenschneidern gleicher Länge. Mit angeschmiedeter Gelenkachse.

Artikel-Nr.	EAN 4003773-	↔ mm	Zange	Kopf	Griffe	Schneidkapazitäten				g
						Ø mm	Ø mm	Ø mm	Ø mm	
74 06 160	040705	160				3,4	2,5	2,0	215	
74 06 180	022985	180				3,8	2,7	2,2	280	
74 06 200	033820	200	verchromt	verchromt	isoliert mit Mehrkomponenten-Hüllen, VDE-geprüft	4,2	3,0	2,5	304	
74 06 250	041955	250				4,6	3,5	3,0	453	
74 06 200 T	081494	200				4,2	3,0	2,5	305	
74 06 250 T	081500	250	verchromt	verchromt	isoliert mit Mehrkomponenten-Hüllen und integrierter Befestigungsöse, VDE-geprüft	4,6	3,5	3,0	465	
74 07 200	018414	200	verchromt	verchromt	tauchisoliert, VDE-geprüft	4,2	3,0	2,5	328	
74 07 250	018421	250	verchromt	verchromt	tauchisoliert, VDE-geprüft	4,6	3,5	3,0	510	

Zangenschlüssel

Zange und Schraubenschlüssel in einem Werkzeug



86 06 250

- ▶ Ersetzt einen Satz Schraubenschlüssel, metrisch wie zöllig
- ▶ Glatte Backen für die schonende Montage von oberflächenveredelten Armaturen – Arbeiten direkt auf Chrom!
- ▶ Praktische Einstellskala: Eine gelaserte Skala (metrisch und zöllig) ermöglicht vorab die Einstellung der Schlüsselweite

- > Auch hervorragend geeignet zum Greifen, Halten, Pressen und Biegen von Werkstücken
- > Keine Kantenbeschädigung bei empfindlichen Oberflächen durch spielfreie, vollflächige Anlage
- > Keine unbeabsichtigte Verstellung der Greifbacken und kein Durchrutschen des Gelenks
- > Stufenloses Greifen aller Schlüsselweiten bis zur angegebenen Kapazität mittels parallel geführter Backen
- > Der Hub zwischen den Greifbacken ermöglicht ein schnelles Anziehen und Lösen von Schraubverbindungen nach dem Ratschenprinzip
- > Starke Klemmkraft durch hohe Übersetzung
- > Chrom-Vanadin-Elektrostahl, geschmiedet, ölgehärtet
- > DIN EN 60900, IEC 60900



Artikel-Nr.	EAN 4003773-	↔ mm	Zange	Griffe	Zoll	mm	Einstell- positionen	Abmessungen			Δ g
								B1 mm	B2 mm	B3 mm	
86 06 250	082408	250	verchromt	isoliert mit Mehrkomponenten-Hüllen, VDE-geprüft	2	52,0	19	8,0	8,0	14,0	525
87 09 01	074724	Ersatzteilsortiment Verstellung für 86/87 XX 250/300 (ohne 87 2X XXX)									



KNIPEX Cobra® VDE

Hightech-Wasserpumpenzangen

- > Einstellung durch Anschieben direkt ans Werkstück: schnelle, sichere und bequeme Handhabung
- > Feinverstellung: ermöglicht optimale Anpassung an verschiedenste Werkstückgrößen und handfreundliche Griffstellung
- > Guter Zugang zum Werkstück durch schlanke Bauform im Kopf- und Gelenkbereich
- > Selbstklemmend an Rohren und Muttern: kein Abrutschen am Werkstück, kraftsparendes Arbeiten
- > Greifflächen mit spezialgehärteten Zähnen, Härte der Zähne ca. 61 HRC: dauerhaft sicheres Greifen durch hohe Verschleißfestigkeit
- > Durchgestecktes Gelenk: hohe Stabilität durch doppelte Führung
- > Klemmschutz verhindert Quetschverletzungen
- > Chrom-Vanadin-Elektrostahl, geschmiedet, mehrstufig ölgehärtet
- > DIN ISO 8976, DIN EN 60900, IEC 60900

87 26 250 T*

- > Zangen mit integrierter isolierter Befestigungsöse zum Anbringen einer Absturzsicherung



87 26 250



87 26 250 T

Der Einstellvorgang zur Anpassung an das Werkstück erfolgt mit der KNIPEX Cobra® VDE sicher und einfach: geöffnete Zange mit oberer Greifbacke am Werkstück anlegen, Zange zuschieben, fertig!



Schnelleinstellung am Werkstück ohne Druckknopfbetätigung



Zange einfach zuschieben!

Artikel-Nr.	EAN 4003773-	↔ mm		Zange	Kopf	Griffe	∅ Zoll	∅ mm	∅ mm	Einstellpositionen	g
87 26 250	071495	250	PATENTED	verchromt	verchromt	isoliert mit Mehrkomponenten-Hüllen, VDE-geprüft	2	50,0	46,0	24	340
87 26 250 T	081517	250	PATENTED	verchromt	verchromt	isoliert mit Mehrkomponenten-Hüllen und integrierter Befestigungsöse, VDE-geprüft	2	50,0	46,0	24	400
87 29 01	079002	Ersatzteilsortiment 87 2X-250									

* Weitere Werkzeuge mit Befestigungsöse finden Sie ab Seite 294

KNIPEX Alligator®

Wasserpumpenzangen

- ▶ **Guter Zugang zum Werkstück durch schlanke Bauform im Kopf- und Gelenkbereich**
- ▶ **Mehr Leistung und Komfort im Vergleich zu herkömmlichen Wasserpumpenzangen gleicher Länge: 9-stufige Rastenverstellung für 30% mehr Greifkapazität**

- > Selbstklemmend an Rohren und Muttern: kein Abrutschen am Werkstück, kraftsparendes Arbeiten
- > Greifflächen mit spezialgehärteten Zähnen, Härte der Zähne ca. 61 HRC: dauerhaft sicheres Greifen durch hohe Verschleißfestigkeit
- > Durchgestecktes Gelenk: hohe Stabilität durch doppelte Führung
- > Robuste Bauart, unempfindlich gegen Verschmutzung; besonders geeignet für Arbeiten im Außenbereich
- > Klemmschutz verhindert Quetschverletzungen
- > Chrom-Vanadin-Elektrostahl, geschmiedet, mehrstufig ölgehärtet
- > DIN ISO 8976, DIN EN 60900, IEC 60900



88 06 250



88 07 250

Artikel-Nr.	EAN 4003773-	↔ mm		Zange	Kopf	Griffe	∅ Zoll	∅ mm	∅ mm	Einstell- positionen	⚖ g
88 06 250	039303	250		verchromt	verchromt	isoliert mit Mehrkomponenten-Hüllen, VDE-geprüft	2	50,0	46,0	9	374
88 07 250	019343	250		verchromt	verchromt	tauchisoliert, VDE-geprüft	2	50,0	46,0	9	420
88 07 300	022350	300		verchromt	verchromt	tauchisoliert, VDE-geprüft	2 3/4	70,0	60,0	9	661



Präzisionspinzetten

isoliert

- > Tauchisoliert
- > Mit isolierten Griffen zum Arbeiten an elektrischen Anlagen: Sicherheit bis 1000 V
- > Für ein breites Spektrum an Anforderungen und Anwendungen in der Elektronikindustrie
- > Antimagnetisch zur Vermeidung elektromagnetischer Schäden
- > Hochwertiger Edelstahl: hohe Zähigkeit und eine sehr gute Korrosionsbeständigkeit gegenüber einer Vielzahl von atmosphärischen Umgebungen und vielen korrosiven Materialien
- > Auch im Set erhältlich (92 00 04)
- > Federstahl, hochfest
- > DIN EN 60900, IEC 60900



92 27 61



92 27 62



92 37 64



92 47 01



92 67 63

Artikel-Nr.	EAN 4003773-	L x B x H mm	Greiffläche	Griffe	Ausführung	Ausführung Pinzettenspitze	Spitzenbreite A x B mm	g
92 27 61	054757	125 x 11 x 35	\triangle 1000 V	glatt	gerade	spitz	0,5 x 0,5	19
92 27 62	054764	150 x 8 x 40	\triangle 1000 V	glatt	gerade	spitz	1,0 x 1,3	23
92 37 64	054856	148 x 14 x 40	\triangle 1000 V	glatt	gewinkelt 30°	stumpf	1,0 x 1,3	24
92 47 01	086963	142 x 16 x 38	\triangle 1000 V	glatt	gewinkelt 30°	stumpf	1,3 x 3,0	43
92 67 63	054931	145 x 11 x 38	\triangle 1000 V	glatt	gerade	stumpf	1,3 x 3,0	43

Kabelscheren

Griffe mit Kunststoff umspritzt

- > Nicht für Stahldraht und hartgezogene Kupferleiter geeignet
- > Gehärtete Schneiden mit Präzisionsschliff
- > Kein Quetschen, geringe Verformung des Kabels
- > Nachstellbares Schraubgelenk
- > Scherenkörper: Chirurgiestahl, rostfrei, luftgehärtet
- > Griffe: Kunststoff, schlagfest
- > DIN EN 60900, IEC 60900



95 06 230

Artikel-Nr.	EAN 4003773-	↔ mm	\triangle 1000 V	Kopf	Griffe	Schneidkapazitäten		AWG	g
						Ø mm	mm ²		
95 06 230	006305	230	\triangle 1000 V	poliert	isoliert, mit Kunststoff umspritzt, VDE-geprüft	16,0	50	1 / 0	274

KNIPEX StepCut®

Kabelscheren mit Stufenschnitt

- ▶ Klein, leicht, stark: angenehm Schneiden ohne zu quetschen bei nur 160 mm Größe
- ▶ Spürbar weniger Kraftaufwand: Die Abstufungen schneiden Adern nacheinander, der Schnitt ist bis zu 40% leichter als bei Standard-Kabelscheren gleicher Länge!
- ▶ Ergonomische Schenkelgestaltung: optimales Schneidgefühl auch bei größeren Kabeldurchmessern

- > Schneidet Cu- und Al-Mehrleiterkabel feinadrig bis Ø 15 mm (50 mm²)
- > Schneidet massive Cu- und Al-Kabel bis 5 x 4 mm²
- > Schneidet ohne zu quetschen
- > Geschraubtes Gelenk: präzise, leichtgängig, langlebig
- > Mit Klemmschutz für sicheres Arbeiten
- > Nicht für Stahldraht und hartgezogene Kupferleiter geeignet
- > Schneiden zusätzlich induktiv gehärtet, Schneidhärte ca. 56 HRC
- > Spezial-Werkzeugstahl in Sondergüte, geschmiedet, ölgehärtet
- > DIN EN 60900, IEC 60900

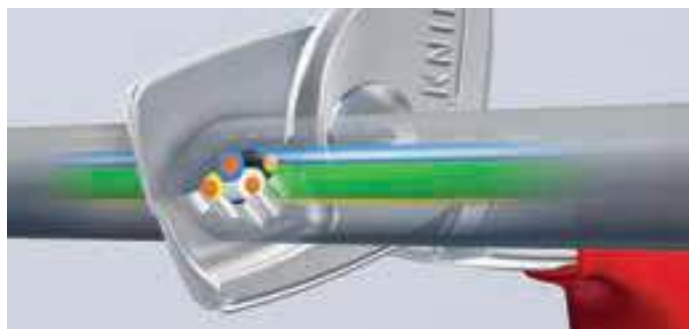

Artikel-Nr.	EAN 4003773- 085966	↔ mm 160	⚡ 1000V	Kopf verchromt	Griffe isoliert mit Mehrkomponenten-Hüllen, VDE-geprüft	Schneidkapazitäten			 g 225
						 Ø mm 15,0	 mm ² 50	AWG 1 / 0	
95 16 160	085966	160	⚡ 1000V	verchromt	isoliert mit Mehrkomponenten-Hüllen, VDE-geprüft	15,0	50	1 / 0	225

Kabelscheren

- ▶ Schneidet glatt und sauber, ohne zu quetschen
- ▶ Leichter Schnitt bei Einhandbedienung
- ▶ Nachstellbares Schraubgelenk, selbstsichernd

- > Schneidet Cu- und Al-Mehrleiterkabel feinadrig bis Ø 15 mm (50 mm²)
- > Nicht für Stahldraht und hartgezogene Kupferleiter geeignet
- > Gehärtete Schneiden mit Präzisionsschliff
- > Mit Klemmschutz
- > Spezial-Werkzeugstahl in Sondergüte, geschmiedet, ölgehärtet
- > DIN EN 60900, IEC 60900

Form 1

- > Basis

Form 2

- > Im Gelenk liegende Öffnungsfeder, geschützt und unverlierbar, Feststeller

95 16 165 T*

- > Zange mit integrierter isolierter Befestigungsöse zum Anbringen einer Absturzsicherung



95 16 165



95 16 165 T



95 26 165



Kabelschnitt mit Kabelschneider: leichter, sauberer Schnitt ohne Verformung des Kabels



95 26 165: Sperrklinke verriegelt Scheren mit innenliegender Öffnungsfeder



Artikel-Nr.	EAN	↔ mm		Form	Werkzeug	Griffe	Schneidkapazitäten			Δ g
							Ø mm	mm ²	AWG	
95 16 165	4003773-039648	165	⚡ 1000V	1	verchromt	isoliert mit Mehrkomponenten-Hüllen, VDE-geprüft	15,0	50	1 / 0	262
95 16 165 T	081524	165	⚡ 1000V	1	verchromt	isoliert mit Mehrkomponenten-Hüllen und integrierter Befestigungsöse, VDE-geprüft	15,0	50	1 / 0	260
95 26 165	069980	165	⚡ 1000V	2	verchromt	isoliert mit Mehrkomponenten-Hüllen, VDE-geprüft	15,0	50	1 / 0	275

* Weitere Werkzeuge mit Befestigungsöse finden Sie ab Seite 294

Kabelscheren

mit Doppelschneide

- ▶ Schneidet glatt und sauber, ohne zu quetschen
- ▶ Durch Aufteilung des Schneidvorgangs in Vorschnitt (Isoliermantel im vorderen Schneidenbereich) und Nachschnitt (Leiter im hinteren Schneidenbereich) können Kabel bis Ø 20 mm in Einhandbedienung geschnitten werden
- ▶ Klemmschutz verhindert Quetschverletzungen

- > Zum Schneiden von Cu- und Al-Kabeln bis Ø 20 mm (70 mm²)
- > Nicht für Stahldraht und hartgezogene Kupferleiter geeignet
- > Gehärtete Schneiden mit Präzisionsschliff
- > Geringer Kraftaufwand durch günstige Übersetzungsverhältnisse und spezielle Schneidengeometrie
- > Nachstellbares Schraubgelenk, selbstsichernd
- > Spezial-Werkzeugstahl in Sondergüte, geschmiedet, ölgehärtet
- > DIN EN 60900, IEC 60900



95 16 200



95 17 200



Vorschnitt: Durch Einsatz der vorderen Schneide zum Schneiden des Isoliermantels bei größeren Kabeldurchmessern bleibt eine ergonomische Griffweite erhalten.



Nachschnitt: Nachdem der Mantel des Kabels im vorderen Profil durchgeschnitten wurde, werden die Leiter im hinteren Profil durchtrennt. Vorschnitt vorn, Nachschnitt hinten – so schneidet es sich leichter.

Artikel-Nr.	EAN 4003773-	↔ mm	1000V	Werkzeug	Griffe	Schneidkapazitäten			g
						Ø mm	mm ²	AWG	
95 16 200	026761	200	1000V	verchromt	isoliert mit Mehrkomponenten-Hüllen, VDE-geprüft	20,0	70	2 / 0	340
95 17 200	026952	200	1000V	verchromt	tauchisoliert, VDE-geprüft	20,0	70	2 / 0	360



Kabelscheren

für Zweihandbedienung

► Geringes Gewicht, hohe Übersetzung

- > Geringer Kraftaufwand durch günstige Übersetzungsverhältnisse und spezielle Schneidengeometrie
- > Zum Schneiden von Cu- und Al-Kabeln, ein- und mehrdrätig
- > Gehärtete Schneiden mit Präzisionsschliff
- > Schneidet glatt und sauber, ohne zu quetschen
- > Nicht für Stahldraht und Drahtseile geeignet
- > Klemmschutz verhindert Quetschverletzungen
- > Nachstellbares Schraubgelenk
- > Messerkopf: Vanadin-Elektrostahl, geschmiedet, ölgehärtet
- > Schenkel: Aluminium-Rohr, hochfest
- > DIN EN 60900, IEC 60900



95 17 500



Große Kapazität: max. Ø 27 mm / 150 mm²

Artikel-Nr.	EAN 4003773- 026785	↔ mm 500	1000 V	Kopf poliert	Griffe tauchisoliert, VDE-geprüft	Schneidkapazitäten			
						⊕ Ø mm 27,0	⊕ mm ² 150	AWG 6 / 0	 g 1477
95 17 500	026785	500		poliert	tauchisoliert, VDE-geprüft	27,0	150	6 / 0	1477

Kabelscheren

für Zweihandbedienung

► Günstige Übersetzungsverhältnisse durch Kniehebel-Mechanik

- > Zum Schneiden von Cu- und Al-Kabeln, ein- und mehrdrätig
- > Nicht für Stahldraht und Drahtseile geeignet
- > Gehärtete Schneiden mit Präzisionsschliff
- > Schneidet glatt und sauber, ohne zu quetschen
- > Klemmschutz verhindert Quetschverletzungen
- > Nachstellbares Schraubgelenk
- > Verschraubter Messerkopf, auswechselbar
- > Schenkel: Stahl-Rohr
- > Messerkopf: Chrom-Vanadin-Elektrostahl in Sondergüte, geschmiedet, ölgehärtet
- > DIN EN 60900, IEC 60900



95 27 600

Artikel-Nr.	EAN 4003773- 021797	↔ mm 600	1000 V	Kopf poliert	Griffe tauchisoliert, VDE-geprüft	Schneidkapazitäten			
						⊕ Ø mm 27,0	⊕ mm ² 150	AWG 6 / 0	 g 2262
95 27 600	021797	600		poliert	tauchisoliert, VDE-geprüft	27,0	150	6 / 0	2262
95 29 600	021803	Ersatzmesserkopf für 95 21 600 / 95 27 600							

Kabelschneider

(Ratschenprinzip)

- ▶ Geringer Kraftbedarf durch sehr hohe Übersetzung
- ▶ Einfache Handhabung durch geringes Gewicht und kompakte Bauweise – Einsatz auch unter beengten Platzverhältnissen möglich

- > Nicht für Stahldraht, Drahtseile und feinstdrähtige (hochflexible) Leiter geeignet
- > Gehärtete Schneiden mit Präzisionsschliff
- > Schneidet glatt und sauber, ohne zu quetschen
- > Einhandbedienung durch Ratschenprinzip
- > Zweigang-Zahnkranztrieb für leichtes Schneiden
- > Klemmschutz verhindert Quetschverletzungen
- > Spezial-Werkzeugstahl in Sondergüte, geschmiedet, ölgehärtet
- > DIN EN 60900, IEC 60900

95 36 250

- > Zum Schneiden von Cu- und Al-Kabeln, ein- und mehrdrähtig, bis \varnothing 32 mm (240 mm²)

95 36 280

- > Bei Al-Leitern bis 4 x 150 mm² Sektorkabel einsetzbar
- > Zum Schneiden von Cu- und Al-Kabeln, ein- und mehrdrähtig, bis \varnothing 52 mm (380 mm²)



95 36 250



95 36 280



Ratschenprinzip und Zweigang-Zahnkranz-antrieb für kraftsparendes Schneiden



Artikel-Nr.	EAN 4003773-	↔ mm	Werkzeug	Griffe	Schneidkapazitäten			Δ g	
					⊙ Ø mm	⊙ mm ²	MCM		
95 36 250	026884	250	⚡ 1000 V	schwarz lackiert	isoliert mit Mehrkomponenten-Hüllen, VDE-geprüft	32,0	240	500	652
95 36 280	026891	280	⚡ 1000 V	schwarz lackiert	isoliert mit Mehrkomponenten-Hüllen, VDE-geprüft	52,0	380	750	835
95 39 04	039167	Vorschubklinke für 95 3 250/280							
95 39 08 S	039211	Zugfedersatz für seitliche Montage 95 36 25/28							
95 39 250	022244	Bewegliches Ersatzmesser für 95 31 250 / 95 36 250							
95 39 280	025283	Bewegliches Ersatzmesser für 95 31 280 / 95 36 280							

Kabelschneider

(Ratschenprinzip, Dreigang)

- ▶ Robust. Handlich. Stabil.
- ▶ Innovativer Zahnkranztrieb
- ▶ Für Kabel bis Ø 60 mm

- > Festschenkel-Hülle mit Standfläche zum Auflegen beim Schneiden
- > Einfache Handhabung durch geringes Gewicht (825 g) und kompakte Bauweise (320 mm Länge) – Einsatz auch unter beengten Platzverhältnissen möglich
- > Durchtrennt Cu- und Al-Kabel bis zu Ø 60 mm im Ein- und Zweihandbetrieb
- > Gehärtete Schneiden mit Präzisionsschliff schneiden glatt und sauber ohne zu quetschen
- > Zum Schneiden von Cu- und Al-Kabeln, ein- und mehrdrätig
- > Innovativer Dreigang-Zahnkranztrieb mit hoher Übersetzung für leichtes Schneiden im Ein- und Zweihandbetrieb
- > Nicht für Stahldraht, Drahtseile und feinstdrätige (hochflexible) Leiter geeignet
- > Spezial-Werkzeugstahl in Sondergüte, geschmiedet, ölgehärtet
- > DIN EN 60900, IEC 60900



95 36 320

Artikel-Nr.	EAN 4003773- mm	↔ mm	Werkzeug	Kopf	Griffe	Schneidkapazitäten			g	
						Ø mm	mm ²	MCM		
95 36 320	075189	320	AWM 1000V	schwarz atramentiert	poliert	isoliert mit Mehrkomponenten-Hüllen, VDE-geprüft	60,0	600	1200	830
95 39 320 01	075714	Schwenkmesser-Reparaturatz für 95 32 320 und 95 36 320								
95 39 320 02	075721	Festmesser-Reparaturatz für 95 32 320 und 95 36 320								

Kabelschneider

(Ratschenprinzip)

für stahlarmierte Kabel (SWA-Kabel)

- ▶ Durchtrennt stahlarmierte Kabel bis zu Ø 45 mm / 380 mm² (z. B. 4 x 95 mm²) in Ein- und Zweihandbetrieb
- ▶ Robust. Handlich. Stabil.

- > Einfache Handhabung durch geringes Gewicht (800 g) und kompakte Bauweise (315 mm Länge) – Einsatz auch unter beengten Platzverhältnissen möglich
- > Schneiden mit Präzisionsschliff und induktiv gehärteter Schneidkante schneiden glatt und sauber ohne zu quetschen
- > Innovativer Dreigang-Zahnkranztrieb mit hoher Übersetzung
- > Mit Standfläche zum Auflegen beim Schneiden
- > Nicht zum Schneiden von ACSR-Kabeln und Drahtseilen geeignet!
- > Schneidkopf: Spezial-Werkzeugstahl in Sondergüte, geschmiedet, ölgehärtet
- > IEC 60900, DIN EN 60900



95 36 315 A



Artikel-Nr.	EAN 4003773- mm	↔ mm	Werkzeug	Griffe	Schneidkapazitäten			g		
					Ø mm	mm ²	MCM			
95 36 315 A	078579	315	AWM 1000V	schwarz lackiert	isoliert mit Mehrkomponenten-Hüllen, VDE-geprüft	45,0	380	750	800	
95 39 315 A01	078586	Schwenkmesser-Reparaturatz für 95 32 315 A und 95 36 315 A								
95 39 315 A02	078593	Festmesser-Reparaturatz für 95 32 315 A und 95 36 315 A								

Crimpzangen für Aderendhülsen

mit Trapez-Crimp

- > Zum Verpressen von Aderendhülsen DIN 46228 Teil 1 + 4 im Bereich von 0,25 bis 2,5 mm²
- > Verpressung in gekennzeichneten Trapezprofilen für die sichere Verbindung von Hülse und Leiter
- > Vanadin-Elektrostahl, geschmiedet, ölgehärtet
- > DIN EN 60900, IEC 60900



97 68 145 A



Artikel-Nr.	EAN 4003773-	↔ mm			Kopf	Griffe	Kapazität mm ²	AWG	△ g
97 68 145 A	071754	145			poliert	isoliert mit Mehrkomponenten-Hüllen, VDE-geprüft	0,25 – 2,5	24 – 14	175

Crimpzangen für Aderendhülsen

mit Dorn-Crimp

- ▶ Leichte und schlanke Bauweise
- ▶ Leichtes Crimpen durch optimierte Übersetzung

- > Zum Verpressen von Aderendhülsen nach DIN 46228 Teil 1 + 4 im Bereich von 0,25 bis 16 mm²
- > Verpressung in gekennzeichneten Halbrundprofilen für die sichere Verbindung von Hülse und Leiter
- > Neun besonders tiefe Profile mit konischen Seitenflächen
- > Spezial-Werkzeugstahl, geschmiedet, ölgehärtet
- > DIN EN 60900, IEC 60900

97 78 180 T*

- > Zange mit integrierter isolierter Befestigungsöse zum Anbringen einer Absturzsicherung



97 78 180



97 78 180 T

Artikel-Nr.	EAN 4003773-	↔ mm			Kopf	Griffe	Anwendung	Kapazität mm ²	AWG	△ g
97 78 180	072003	180			poliert	isoliert mit Mehrkomponenten-Hüllen, VDE-geprüft	Aderendhülsen	0,25 – 16	24 – 6	254
97 78 180 T	081531	180			poliert	isoliert mit Mehrkomponenten-Hüllen und integrierter Befestigungsöse, VDE-geprüft	Aderendhülsen	0,25 – 16	24 – 6	260



Maulschlüssel

- > Maulstellung 15°
- > Grundwerkzeug verchromt
- > Chrom-Vanadin-Stahl, geschmiedet, ölgehärtet
- > DIN EN 60900, IEC 60900



98 00 14

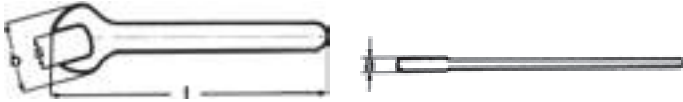

Artikel-Nr.	EAN 4003773-		Schlüsselweite S mm	Schlüsselweite S Zoll	Länge l max. mm	Kopfbreite b max. mm	Kopfstärke a max. mm	⚖ g	
98 00 07	019824	⚡ 1000V	7,0		105,0	20,0	4,0	15	
98 00 08	019831		8,0		105,0	22,0	4,0	31	
98 00 09	019848		9,0		105,0	24,0	4,0	29	
98 00 10	019893		10,0		105,0	27,0	5,0	46	
98 00 11	019909		11,0		120,0	30,0	5,5	45	
98 00 12	019923		12,0		125,0	32,0	5,5	70	
98 00 13	019930		13,0		130,0	34,0	6,5	68	
98 00 14	019947		14,0		135,0	35,0	6,5	86	
98 00 15	019954		15,0		145,0	37,0	7,0	80	
98 00 16	019961		16,0		155,0	38,0	7,0	112	
98 00 17	019978		17,0		155,0	42,0	8,0	119	
98 00 18	019985		18,0		160,0	44,0	8,0	149	
98 00 19	019992		19,0		165,0	47,0	9,0	154	
98 00 22	020004		22,0		190,0	52,0	9,0	216	
98 00 24	020011		24,0		210,0	56,0	9,0	290	
98 00 27	020028		27,0	1	215,0	63,0	9,0	307	
98 00 1/4"	019886				1/4	108,0	20,0	4,0	32
98 00 5/16"	020073				5/16	108,0	22,0	4,0	36
98 00 3/8"	020042				3/8	108,0	27,0	5,0	37
98 00 7/16"	020097				7/16	120,7	30,0	5,5	53
98 00 1/2"	019879			1/2	139,7	34,0	6,5	70	
98 00 9/16"	020110			9/16	152,4	35,0	6,5	102	
98 00 5/8"	020080			5/8	165,1	38,0	7,0	124	
98 00 3/4"	020035			3/4	190,5	47,0	9,0	164	

Rollgabelschlüssel

- > Parallel geführte, glatte Greifbacken
- > Schlüsselweite stufenlos einstellbar
- > Mit Skalierung zur Einstellung der Schlüsselweite abseits vom Werkstück
- > Chrom-Vanadin-Stahl
- > DIN EN 60900, IEC 60900



98 07 250



Artikel-Nr.	EAN 4003773-	↔ mm		Werkzeug	Griff	mm	Zoll	Backenbreite mm	Kopfbreite (W3) mm	Breite mm	Tiefe mm	⚖ g
98 07 250	071518	260	\triangle 1000 V \sphericalangle 22°	verchromt	tauchisoliert	30,0	1 1/8	8,0	16,0	73,0	20,0	545

Ringschlüssel

- > Gekröpft
- > Grundwerkzeug verchromt
- > Chrom-Vanadin-Stahl, geschmiedet, ölgehärtet
- > DIN EN 60900, IEC 60900



98 01 14



Artikel-Nr.	EAN 4003773-		Schlüsselweite S mm	Länge l max. mm	Kopfbreite b max. mm	Kopfstärke a max. mm	Höhe der Verkröpfung h max. mm	⚖ g
98 01 07	020134	\triangle 1000 V	7,0	150,0	12,0	7,0	18,0	55
98 01 08	020141		8,0	155,0	14,0	7,0	19,0	68
98 01 09	020158		9,0	165,0	15,5	8,0	19,0	78
98 01 10	020196		10,0	160,0	17,0	9,0	20,0	75
98 01 11	020202		11,0	165,0	18,5	10,0	21,0	93
98 01 12	020226		12,0	185,0	18,5	10,0	23,0	118
98 01 13	020233		13,0	185,0	21,5	11,0	23,0	125
98 01 14	020240		14,0	195,0	23,0	12,0	24,0	147
98 01 15	020257		15,0	200,0	24,0	12,0	24,0	143
98 01 16	020264		16,0	200,0	26,0	12,0	26,0	172
98 01 17	020271		17,0	205,0	27,0	13,0	26,0	184
98 01 18	020288		18,0	210,0	29,0	13,0	28,0	210
98 01 19	020295		19,0	225,0	30,0	14,0	28,0	245
98 01 22	020301		22,0	225,0	35,0	15,0	30,0	278
98 01 24	020318		24,0	265,0	38,0	16,0	30,0	415

Steckschlüssel

mit Schraubendreher-Griff

- > Ergonomisch optimierter 2-Komponenten-Griff für ermüdungsarme und handschonende Kraftübertragung
- > Rollhemmende Griffform
- > Chrom-Vanadin-Molybdän-Stahl
- > DIN EN 60900, IEC 60900



98 03 10

Artikel-Nr.	EAN 4003773-	↔		Spitze	Griff	Schlüsselweite S mm	Klingenlänge mm	Grifflänge mm	Kopfdurchmesser d mm	g
98 03 04	071679	230		brüniert	isoliert mit Mehrkomponenten-Hüllen, VDE-geprüft	4,0	125,0	107,0	9,0	70
98 03 05	071686	230				5,0	125,0	107,0	10,0	70
98 03 055	026082	232				5,5	125,0	107,0	11,0	87
98 03 06	026099	232				6,0	125,0	107,0	12,0	88
98 03 07	026105	237				7,0	125,0	112,0	14,0	123
98 03 08	024095	237				8,0	125,0	112,0	15,0	125
98 03 09	026112	237				9,0	125,0	112,0	16,0	129
98 03 10	026129	237				10,0	125,0	112,0	17,0	118
98 03 11	026136	237				11,0	125,0	112,0	19,0	148
98 03 12	026143	237				12,0	125,0	112,0	20,0	150
98 03 13	026150	237				13,0	125,0	112,0	21,0	152

Steckschlüssel

mit T-Griff

- > Spezial-Werkzeugstahl, ölgehärtet
- > DIN EN 60900, IEC 60900



98 04 13



98 05 13

Artikel-Nr.	EAN 4003773-	↔ mm		Schlüsselweite S mm	Grifflänge mm	Kopfdurchmesser d mm	g
98 04 08	071341	200		8,0	90,0	15,0	344
98 04 10	026167	200		10,0	155,0	19,5	324
98 04 13	026198	200		13,0	155,0	23,5	344
98 04 17	026211	200		17,0	155,0	28,5	426
98 04 19	020424	200		19,0	155,0	31,0	525
98 04 22	026228	200		22,0	155,0	34,5	560
98 05 13	026273	300		13,0	155,0	23,5	409
98 05 17	026297	300		17,0	155,0	28,5	544
98 05 19	026303	300		19,0	155,0	31,0	674

Schraubendreher für Robertsonschrauben

- > Ergonomisch optimierter 2-Komponenten-Griff für ermüdungsarme und handschonende Kraftübertragung
- > Rollhemmende Griffform
- > Chrom-Vanadin-Molybdän-Stahl
- > DIN EN 60900, IEC 60900



98 12 02

Artikel-Nr.	EAN 4003773-	↔ mm		Spitze	Griff	Schraubendreher Größe	△ g
98 12 01	086178	185	⚡ 1000 V	brüniert	isoliert mit Mehrkomponenten-Hüllen, VDE-geprüft	R1	60
98 12 02	086185	210				R2	95

Schraubendreher für Innensechskantschrauben

- > Ergonomisch optimierter 2-Komponenten-Griff für ermüdungsarme und handschonende Kraftübertragung
- > Rollhemmende Griffform
- > Chrom-Vanadin-Molybdän-Stahl
- > DIN EN 60900, IEC 60900



98 13 30

Artikel-Nr.	EAN 4003773-	↔ mm		Spitze	Griff	Schlüsselweite S mm	Klingenlänge mm	unisierte Klingenlänge mm	Grifflänge mm	△ g
98 13 20	071693	175	⚡ 1000 V	brüniert	isoliert mit Mehrkomponenten-Hüllen, VDE-geprüft	2,0	75,0	15,0	102,0	40
98 13 25	026334	177				2,5	75,0	15,0	102,0	32
98 13 30	026341	182				3,0	75,0	15,0	107,0	49
98 13 40	026358	182				4,0	75,0	15,0	107,0	55
98 13 50	026365	187				5,0	75,0	15,0	112,0	82
98 13 60	026372	212				6,0	100,0	15,0	112,0	98

Schraubendreher für Innensechskantschrauben mit T-Griff

mit T-Griff

- > Spezial-Werkzeugstahl, ölgehärtet
- > DIN EN 60900, IEC 60900



98 14 08



98 15 08

Artikel-Nr.	EAN 4003773-	↔ mm		Schlüsselweite S mm	unisierte Klingenlänge ± 2 mm	Quergriffhöhe mm	△ g
98 14 05	020431	120	⚡ 1000 V	5,0	9,0	90,0	220
98 14 06	020448	120		6,0	10,0	90,0	208
98 14 08	020455	120		8,0	11,0	90,0	286
98 15 05	020479	250	⚡ 1000 V	5,0	9,0	90,0	363
98 15 06	020486	250		6,0	10,0	90,0	452
98 15 08	020493	250		8,0	11,0	90,0	359

Schraubendreher für Schlitzschrauben

- > Ergonomisch optimierter 2-Komponenten-Griff für ermüdungsarme und handschonende Kraftübertragung
- > Rollhemmende Griffform
- > Chrom-Vanadin-Molybdän-Stahl
- > DIN EN 60900, IEC 60900



98 20 55



98 21 45

Artikel-Nr.	EAN 4003773-	↔ mm		Spitze	Griff	Schneidenbreite mm	Schneidendicke mm	Klingenlänge mm	unisolierter Klingenlänge mm	Grifflänge mm	⚖ g
98 20 10	026396	320		brüniert	isolierender Mehrkomponenten-Griff, VDE-geprüft	10,0	1,6	200,0	15,0	120,0	184
98 20 25	062325	177				2,5	0,4	75,0	15,0	102,0	32
98 20 30	062332	202				3,0	0,5	100,0	15,0	102,0	35
98 20 35	024217	202				3,5	0,6	100,0	15,0	102,0	35
98 20 40	026402	202				4,0	0,8	100,0	15,0	102,0	38
98 20 55	024224	232				5,5	1,0	125,0	15,0	107,0	69
98 20 65	026419	262				6,5	1,2	150,0	15,0	112,0	105
98 20 80	024231	295				8,0	1,2	175,0	15,0	120,0	152
98 21 45	026426	287				4,5	0,8	180,0	15,0	107,0	66

Schraubendreher (Slim) für Schlitzschrauben

- > Extra schlanker Schaft im vorderen Bereich für tiefliegende Feder- und Schraubelemente
- > Ergonomisch optimierter 2-Komponenten-Griff für ermüdungsarme und handschonende Kraftübertragung
- > Rollhemmende Griffform
- > Chrom-Vanadin-Molybdän-Stahl
- > DIN EN 60900, IEC 60900



98 20 65 SL

Artikel-Nr.	EAN 4003773-	↔ mm		Spitze	Griff	Schneidenbreite mm	Schneidendicke mm	Klingenlänge mm	unisolierter Klingenlänge mm	Grifflänge mm	⚖ g
98 20 35 SL	079712	202		brüniert	isolierender Mehrkomponenten-Griff, VDE-geprüft	3,5	0,6	100,0	15,0	102,0	35
98 20 40 SL	079729	202				4,0	0,8	100,0	15,0	102,0	38
98 20 55 SL	079736	232				5,5	1,0	125,0	15,0	107,0	69
98 20 65 SL	079743	262				6,5	1,2	150,0	15,0	112,0	105

Schraubendreher für Kreuzschlitzschrauben

Phillips®

- > Ergonomisch optimierter 2-Komponenten-Griff für ermüdungsarme und handschonende Kraftübertragung
- > Rollhemmende Griffform
- > Chrom-Vanadin-Molybdän-Stahl
- > DIN EN 60900, IEC 60900



98 24 03

Artikel-Nr.	EAN 4003773-	↔ mm		Spitze	Griff	Größe	Klingenlänge mm	unisolierter Klingenlänge mm	Grifflänge mm	⚖ g
98 24 00	026433	162		brüniert	isolierender Mehrkomponenten-Griff, VDE-geprüft	PH0	60,0	15,0	102,0	32
98 24 01	026440	187				PH1	80,0	15,0	107,0	58
98 24 02	026457	212				PH2	100,0	18,0	112,0	94
98 24 03	026464	270				PH3	150,0	18,0	120,0	165
98 24 04	026471	320				PH4	200,0	18,0	120,0	244

Schraubendreher (Slim) für Kreuzschlitzschrauben

Phillips®

- > Extra schlanker Schaft im vorderen Bereich für tiefliegende Feder- und Schraubelemente
- > Ergonomisch optimierter 2-Komponenten-Griff für ermüdungsarme und handschonende Kraftübertragung
- > Rollhemmende Griffform
- > Chrom-Vanadin-Molybdän-Stahl
- > DIN EN 60900, IEC 60900



98 24 02 SL

Artikel-Nr.	EAN 4003773-	↔ mm		Spitze	Griff	Größe	Klingenlänge mm	unisolierte Klingenlänge mm	Grifflänge mm	⚖ g
98 24 01 SL	079750	187	⚡ 1000V	brüniert	isolierender Mehrkomponenten-Griff, VDE-geprüft	PH1	80,0	15,0	107,0	58
98 24 02 SL	079767	212				PH2	100,0	18,0	112,0	94

Schraubendreher (Slim) PlusMinus

Phillips®

- > Antriebsspitze für PlusMinus-Profilerschrauben
- > Einsatz bei Elektroinstallations-Komponenten wie z. B. Sicherungsautomaten
- > Extra schlanker Schaft im vorderen Bereich für tiefliegende Feder- und Schraubelemente
- > Ergonomisch optimierter 2-Komponenten-Griff für ermüdungsarme und handschonende Kraftübertragung
- > Rollhemmende Griffform
- > Chrom-Vanadin-Molybdän-Stahl
- > DIN EN 60900, IEC 60900



98 24 01 SLS

Artikel-Nr.	EAN 4003773-	↔ mm		Spitze	Griff	Größe	Klingenlänge mm	unisolierte Klingenlänge mm	Grifflänge mm	⚖ g
98 24 01 SLS	081036	187	⚡ 1000V	brüniert	isolierender Mehrkomponenten-Griff, VDE-geprüft	PH/S 1	80,0	15,0	107,0	56
98 24 02 SLS	081043	212				PH/S 2	100,0	18,0	112,0	90

Schraubendreher für Kreuzschlitzschrauben

Pozidriv®

- > Ergonomisch optimierter 2-Komponenten-Griff für ermüdungsarme und handschonende Kraftübertragung
- > Rollhemmende Griffform
- > Chrom-Vanadin-Molybdän-Stahl
- > DIN EN 60900, IEC 60900



98 25 03

Artikel-Nr.	EAN 4003773-	↔ mm		Spitze	Griff	Größe	Klingenlänge mm	unisolierte Klingenlänge mm	Grifflänge mm	⚖ g
98 25 00	062370	162	⚡ 1000V	brüniert	isolierender Mehrkomponenten-Griff, VDE-geprüft	PZ0	60,0	15,0	102,0	32
98 25 01	031260	187				PZ1	80,0	15,0	107,0	58
98 25 02	031277	212				PZ2	100,0	18,0	112,0	90
98 25 03	031284	270				PZ3	150,0	18,0	120,0	167
98 25 04	062387	320				PZ4	200,0	18,0	120,0	245

Schraubendreher (Slim) für Kreuzschlitzschrauben

Pozidriv®

- > Extra schlanker Schaft im vorderen Bereich für tiefliegende Feder- und Schraubelemente
- > Ergonomisch optimierter 2-Komponenten-Griff für ermüdungsarme und handschonende Kraftübertragung
- > Rollhemmende Griffform
- > Chrom-Vanadin-Molybdän-Stahl
- > DIN EN 60900, IEC 60900



98 25 02 SL

Artikel-Nr.	EAN 4003773-	↔ mm		Spitze	Griff	Größe	Klingenlänge mm	unisierte Klingenlänge mm	Grifflänge mm	⚖ g
98 25 01 SL	079774	187	⚡ 1000 V	brüniert	isolierender Mehrkomponenten-Griff, VDE-geprüft	PZ1	80,0	15,0	107,0	56
98 25 02 SL	079781	212				PZ2	100,0	18,0	112,0	90

Schraubendreher (Slim) PlusMinus

Pozidriv®

- > Antriebsspitze für PlusMinus-Profileschrauben
- > Einsatz bei Elektroinstallations-Komponenten wie z. B. Sicherungsautomaten
- > Extra schlanker Schaft im vorderen Bereich für tiefliegende Feder- und Schraubelemente
- > Ergonomisch optimierter 2-Komponenten-Griff für ermüdungsarme und handschonende Kraftübertragung
- > Rollhemmende Griffform
- > Chrom-Vanadin-Molybdän-Stahl
- > DIN EN 60900, IEC 60900



98 25 01 SLS

Artikel-Nr.	EAN 4003773-	↔ mm		Spitze	Griff	Größe	Klingenlänge mm	unisierte Klingenlänge mm	Grifflänge mm	⚖ g
98 25 01 SLS	081050	187	⚡ 1000 V	brüniert	isolierender Mehrkomponenten-Griff, VDE-geprüft	PZ/S 1	80,0	15,0	107,0	55
98 25 02 SLS	081067	212				PZ/S 2	100,0	18,0	118,0	89

Schraubendreher für Torx®-Schrauben

- > Ergonomisch optimierter 2-Komponenten-Griff für ermüdungsarme und handschonende Kraftübertragung
- > Rollhemmende Griffform
- > Chrom-Vanadin-Molybdän-Stahl
- > DIN EN 60900 IEC 60900



98 26 30

Artikel-Nr.	EAN 4003773-	↔ mm		Spitze	Griff	Größe	Klingenlänge mm	unisierte Klingenlänge mm	Grifflänge mm	⚖ g
98 26 10	071709	160	⚡ 1000 V	brüniert	isolierender Mehrkomponenten-Griff, VDE-geprüft	TX10	60,0	15,0	102,0	32
98 26 15	071716	185				TX15	80,0	15,0	107,0	58
98 26 20	071723	185				TX20	80,0	15,0	107,0	58
98 26 25	071730	185				TX25	80,0	15,0	107,0	58
98 26 30	071747	210				TX30	100,0	18,0	112,0	94

Steckschlüsseleinsätze für Torx®-Schrauben

mit Innenvierkant 3/8"

- > Grundwerkzeug verchromt
- > Spezial-Werkzeugstahl
- > DIN EN 60900, IEC 60900



98 29 25



98 29 30



98 29 50

Artikel-Nr.	EAN 4003773-	↔ mm		Größe	△ g
98 29 25	084600	123	⚡ 1000 V	TX25	58
98 29 27	084617	123	⚡ 1000 V	TX27	58
98 29 30	084624	123	⚡ 1000 V	TX30	59
98 29 40	084631	123	⚡ 1000 V	TX40	59
98 29 45	084648	117	⚡ 1000 V	TX45	109
98 29 50	084655	117	⚡ 1000 V	TX50	111

Quergriffe

mit Außenvierkant 3/8" oder 1/2"

- > Zur Aufnahme von Steckschlüssel-Einsätzen
- > Schnelle, sichere und leichte Arretierung der Betätigungswerkzeuge durch gefederte Kugel
- > Grundwerkzeug verchromt
- > Spezial-Werkzeugstahl in Sondergüte, geschmiedet, ölgehärtet
- > DIN EN 60900, IEC 60900



98 30



98 40

Artikel-Nr.	EAN 4003773-	↔ mm		Quergriff mm	Verbindungsvierkant Zoll	△ g
98 30	026488	200	⚡ 1000 V	165,0	3/8	447
98 40	026501	200	⚡ 1000 V	165,0	1/2	631

Umschaltknarren

mit Außenvierkant 3/8" oder 1/2"

- > Zur Aufnahme von Steckschlüssel-Einsätzen
- > Umschaltbar für Rechts- und Linkslauf
- > Extrem leichter Gang
- > Schnelle, sichere und leichte Arretierung der Betätigungswerkzeuge durch gefederte Kugel
- > Chrom-Vanadin-Stahl, geschmiedet
- > DIN EN 60900
- > IEC 60900



98 31



98 41



Artikel-Nr.	EAN 4003773-	↔ mm		Verbindungsvierkant Zoll	⚖ g
98 31	026495	190	⚡ 1000 V	3/8	324
98 41	026518	265	⚡ 1000 V	1/2	625

Verlängerungen

mit Innen- / Außenvierkant 3/8" oder 1/2"

- > Zur Aufnahme von Steckschlüssel-Einsätzen
- > Mit Innen- und Außenvierkant
- > Schnelle, sichere und leichte Arretierung der Betätigungswerkzeuge durch gefederte Kugel
- > Chrom-Vanadin-Stahl, geschmiedet
- > DIN EN 60900, IEC 60900



98 35 125



98 45 250

Artikel-Nr.	EAN 4003773-	↔ mm		Verbindungsvierkant Zoll	⚖ g
98 35 125	020530	125	⚡ 1000 V	3/8	149
98 35 250	020547	250		3/8	294
98 45 125	020813	125	⚡ 1000 V	1/2	258
98 45 250	020820	250		1/2	490

Steckschlüsseinsätze für Sechskantschrauben

mit Innenvierkant 3/8" oder 1/2"

- > Für metrische Sechskantschraubenköpfe
- > Grundwerkzeug verchromt
- > Chrom-Vanadin-Stahl
- > DIN EN 60900, IEC 60900



98 47 17

Artikel-Nr.	EAN 4003773-	↔ mm		Schlüsselweite S mm	Durchmesser Wirkseite d max. mm	Verbindungsvierkant Zoll	△ g
98 37 10	020578	42	⚡ 1000 V	10,0	18,7	3/8	32
98 37 11	020585	43		11,0	20,0	3/8	32
98 37 12	020608	44		12,0	21,2	3/8	33
98 37 13	020615	45		13,0	22,5	3/8	33
98 37 14	020622	46		14,0	23,7	3/8	39
98 37 16	027263	46		16,0	26,2	3/8	53
98 37 17	020639	46		17,0	27,5	3/8	61
98 37 19	020646	49		19,0	30,0	3/8	73
98 47 10	020882	54	⊙ ⚡ 1000 V	10,0	19,5	1/2	63
98 47 11	020899	54		11,0	20,7	1/2	61
98 47 12	020912	55		12,0	23,0	1/2	64
98 47 13	020929	55		13,0	23,2	1/2	64
98 47 14	020943	55		14,0	24,5	1/2	67
98 47 16	027287	55		16,0	26,9	1/2	69
98 47 17	020967	55		17,0	28,2	1/2	75
98 47 18	027294	55		18,0	29,0	1/2	81
98 47 19	020974	54		19,0	30,7	1/2	99
98 47 22	020981	58		22,0	34,5	1/2	125
98 47 24	020998	61		24,0	37,0	1/2	151
98 47 27	021001	63		27,0	41,0	1/2	183

Steckschlüsseinsätze (Doppel-Sechskant)

mit Innenvierkant 3/8" oder 1/2"

- > Für zöllige Schraubenköpfe
- > Grundwerkzeug verchromt
- > Mit Doppelsechskant (12-kant)
- > Chrom-Vanadin-Stahl
- > DIN EN 60900, IEC 60900



98 37 5

Artikel-Nr.	EAN 4003773-	↔ mm		Schlüsselweite S Zoll	Durchmesser Wirkseite d max. mm	Verbindungsvierkant Zoll	△ g
98 37 5/16"	020684	42	⊙ ⚡ 1000 V	5/16	16,2	3/8	30
98 37 3/8"	020677	42		3/8	18,7	3/8	31
98 37 7/16"	020707	43		7/16	20,0	3/8	31
98 37 1/2"	020554	45		1/2	22,5	3/8	33
98 37 9/16"	020721	47		9/16	23,7	3/8	39
98 37 5/8"	020691	46		5/8	26,2	3/8	51
98 37 3/4"	020660	49		3/4	30,0	3/8	71
98 47 1/2"	020875	55	⊙ ⚡ 1000 V	1/2	23,2	1/2	67
98 47 9/16"	021094	55		9/16	24,5	1/2	64
98 47 5/8"	021063	55		5/8	26,9	1/2	72
98 47 11/16"	020905	55		11/16	28,2	1/2	88
98 47 3/4"	021018	55		3/4	30,7	1/2	97
98 47 7/8"	021087	58		7/8	34,5	1/2	124
98 47 1"	020868	61		1	41,0	1/2	167

Steckschlüsseleinsätze für Innensechskantschrauben

mit Innenvierkant 3/8" oder 1/2"

- > Für metrische Innensechskantschraubköpfe
- > Grundwerkzeug verchromt
- > Spezial-Werkzeugstahl
- > DIN 7422, DIN EN 60900, IEC 60900



98 39 06

Artikel-Nr.	EAN 4003773-	↔ mm		Schlüsselweite S mm	unisolierte Klinglänge ± 2 mm	Verbindungsvierkant Zoll	⚖ g
98 39 05	020776	75	⚡ 1000V	5,0	9,0	3/8	59
98 39 06	020783	75		6,0	10,0	3/8	58
98 39 08	020790	75		8,0	11,0	3/8	71
98 49 05	021155	75	⚡ 1000V	5,0	9,0	1/2	68
98 49 06	021162	75		6,0	10,0	1/2	72
98 49 08	021179	75		8,0	11,0	1/2	87

Umstecknarre

mit Außenvierkant 1/2"

- > Umsteckbar für Rechts- und Linkslauf
- > Sehr sichere Arretierung der Betätigungswerkzeuge durch geschraubte Verriegelung
- > Chrom-Vanadin-Stahl
- > ISO 3315, DIN EN 60900, IEC 60900



98 42

Artikel-Nr.	EAN 4003773-	↔ mm		Verbindungsvierkant Zoll	⚖ g
98 42	026525	265	⚡ 1000V	1/2	599

Drehmomentschlüssel

mit Außenvierkant, umsteckbar

- > Umsteckbar zum Anziehen von Linksgewinden
- > Verriegelbare Drehmomenteinstellung
- > Einstellbar in 0,25 Nm-Schritten
- > Sehr sichere Befestigung der Betätigungswerkzeuge durch geschraubte Verriegelung
- > Kalibrierbescheinigung / Konformitätserklärung beiliegend
- > Transparent isolierter Skalenbereich
- > Chrom-Vanadin-Stahl
- > ISO 3315, DIN EN 60900, IEC 60900



98 33 25



98 43 50



Artikel-Nr.	EAN 4003773-	↔ mm		Drehmomentbereich Nm	Verbindungsvierkant Zoll	⚖ g
98 33 25	072676	290	⚡ 1000V	5–25 Nm	3/8	1230
98 33 50	071761	385		5–50 Nm	3/8	1200
98 43 50	071778	385	⚡ 1000V	5–50 Nm	1/2	1185

Kabelmesser

- > Ergonomisch gestaltete Griffform mit angenehm gestaltetem Abgleitschutz
- > Mehr Sicherheit durch rutschfeste Weichkomponente
- > Gute Kraftübertragung beim Ziehen des Messers durch Daumenmulde und „Fingerhaken“ am Griffende
- > Stabile, feststehende Klinge mit gerader Schneide
- > Transparente Schutzkappe
- > Klinge: Spezial-Werkzeugstahl, ölgehärtet
- > DIN EN 60900, IEC 60900

98 52

- > Klingenrücken zur Vermeidung von Kurzschlüssen mit Kunststoff überzogen



98 52



98 54

Artikel-Nr.	EAN 4003773-	↔ mm		Griff	Klingenlänge mm	⚖ g
98 52	035565	190	⚡ 1000V	isolierender Mehrkomponenten-Griff, VDE-geprüft	50,0	75
98 54	026563	190	⚡ 1000V	isolierender Mehrkomponenten-Griff, VDE-geprüft	50,0	65

Abmantelungsmesser

- > Ergonomisch gestaltete Griffform mit angenehm gestaltetem Abgleitschutz
- > Mehr Sicherheit durch rutschfeste Weichkomponente
- > Gute Kraftübertragung beim Ziehen des Messers durch Daumenmulde und „Fingerhaken“ am Griffende
- > Transparente Schutzkappe
- > DIN EN 60900, IEC 60900

98 53 03

- > Stabile, feststehende Hakenklinge
- > Geeignet für Rundkabel
- > Klinge: Spezial-Werkzeugstahl, ölgehärtet

98 53 13

- > Schmale, feststehende Hakenklinge, sichelförmig
- > Geeignet für Sektorkabel
- > Klinge: Spezial-Werkzeugstahl, ölgehärtet

98 55

- > Stabile, feststehende Hakenklinge, sichelförmig
- > Mit Gleitschuh an der Spitze
- > Kein Beschädigen der Leiterisolation
- > Klinge: Chirurgiestahl, rostfrei, luftgehärtet



98 53 03



98 53 13



98 55



Artikel-Nr.	EAN 4003773-	↔ mm		Griff	Klingenlänge mm	Radius mm	⚖ g
98 53 03	026549	170	⚡ 1000V	isoliert mit Mehrkomponenten-Hüllen, VDE-geprüft	28,0	7,0	64
98 53 13	026556	190	⚡ 1000V	isoliert mit Mehrkomponenten-Hüllen, VDE-geprüft	50,0	40,0	64
98 55	022558	180	⚡ 1000V	isoliert mit Mehrkomponenten-Hüllen, VDE-geprüft	38,0	23,5	77

Kabelmesser

mit auswechselbarer Klinge

- > Gerade Klinge mit Spezialschliff; auswechselbar
- > Mit klappbarem Klingenschutz, unverlierbar im Griff integriert
- > Klängenrücken zur Vermeidung von Kurzschlüssen mit Kunststoff überzogen
- > Griff mit Abgleitschutz
- > Klinge: Chirurgiestahl, rostfrei, luftgehärtet
- > DIN EN 60900, IEC 60900



98 56

Artikel-Nr.	EAN 4003773-	↔ mm		Klingenlänge mm	⚖ g
98 56	026570	190	⚡ 1000V	50,0	64
98 56 09	030829	Ersatzklinge für 98 56			

Greifzange aus Kunststoff

isolierend

- > Vollisolierung reduziert das Kurzschlussrisiko
- > Für Zählermontage und Zählersperrung
- > Klasse C; Einsatzbereich bis -40°C
- > Kunststoff, glasfaserverstärkt
- > Griffe mit Weichkunststoff-Zone für sicheren Halt
- > DIN EN 60900, IEC 60900



98 62 01

Artikel-Nr.	EAN 4003773-	↔ mm		⚖ g
98 62 01	073956	180	⚡ 1000V	120



Flachrundzange aus Kunststoff

isolierend

- > Vollisolierung reduziert das Kurzschlussrisiko
- > Klasse C; Einsatzbereich bis -40°C
- > Kunststoff, glasfaserverstärkt
- > Griffe mit Weichkunststoff-Zone für sicheren Halt
- > DIN EN 60900, IEC 60900



98 62 02

Artikel-Nr.	EAN 4003773-	↔ mm		⚖ g
98 62 02	073963	220	⚡ 1000V	130



Mit den hochwertigen und stabilen Kunststoffzangen präsentiert KNIPEX zwei überbrückungssichere Werkzeuge für den Einsatz an spannungsführenden Teilen bis AC 1000V und DC 1500V. Die Voll-Kunststoffzangen sind außerdem unempfindlich gegen Magnetfelder und vollständig funkenfrei.

Klammer

aus Kunststoff

- > Zum Festklemmen von Abdecktüchern
- > Mit Innenfeder
- > Vollisoliert zur Vermeidung von Kurzschlüssen
- > Vollkunststoff, glasfaserverstärkt
- > DIN VDE 0680-1



98 64 02

Artikel-Nr.	EAN 4003773-	↔ mm		Klembreite Auflagefläche mm	⚖ g
98 64 02	021193	150	⚡ 1000V	15,0	61

Aufsteck-Tüllen

konisch

- > Schützt vor Berührung eines abisolierten, spannungsführenden Leiters (max. Ø 10 mm)
- > Vollkunststoff
- > DIN VDE 0680-1

Leiterkennzahl 1–3

- > Zuweisung von Einzeladern nach dem Abklemmen von der Anlage



98 66 03

Artikel-Nr.	EAN 4003773-	↔ mm		Leiterkennzahl	⚖ g
98 66 01	084150	80	⚡ 1000V	1	10
98 66 02	084167	80		2	10
98 66 03	084174	80		3	10

Selbstklemm-Tüllen

konisch

- > Schützt vor Berührung eines abisolierten, spannungsführenden Leiters
- > Vollkunststoff
- > DIN VDE 0680-1



98 66 20



98 66 50

Artikel-Nr.	EAN 4003773-	↔ mm		Innendurchmesser mm	⚖ g
98 66 10	084181	80	⚡ 1000V	10,0	10
98 66 20	084198	100		20,0	35
98 66 30	084204	110		30,0	50
98 66 40	083498	135		40,0	75
98 66 45	083382	130		45,0	90
98 66 50	083504	135		50,0	95
98 66 60	084419	140		60,0	120

Elektriker-Handschuhe

- > Schützen bei Berührung spannungsführender Teile
- > DIN EN 60903, IEC 60903



98 65 40

Artikel-Nr.	EAN 4003773-		Größe	Klasse	⚖ g
98 65 40	021285	⚡ 1000V	9	0	281
98 65 41	021292		10	0	290
98 65 42	077862		11	0	290
98 65 43	077879	⚡ 1000V	9	1	290
98 65 44	077886		10	1	290
98 65 45	077893		11	1	290
98 65 46	077909	⚡ 1000V	9	2	290
98 65 47	077916		10	2	290
98 65 48	077923		11	2	290
98 65 49	077930	⚡ 1000V	9	3	290
98 65 50	077947		10	3	290
98 65 51	077954		11	3	290

Abdecktücher

aus Gummi

- > Zum Schutz bei Arbeiten an spannungsführenden Teilen
- > DIN/EN IEC 61112



98 67 05

Artikel-Nr.	EAN 4003773-		Abmessungen mm	Dicke mm	⚖ g
98 67 05	026600		500 x 500 x 1 mm	1,0	301
98 67 10	026617	⚡ 1000V ⚠	1000 x 1000 x 1 mm	1,0	820
98 67 15	077831		10000 x 1000 x 1 mm	1,0	12000

Standmatten

aus Gummi

- > Zur Standortisolierung bei Arbeiten an spannungsführenden Teilen oder in deren Nähe
- > IEC 61111

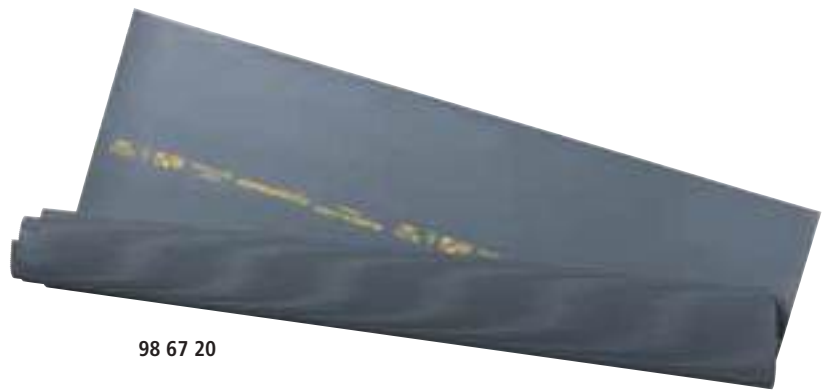

98 67 20

Artikel-Nr.	EAN 4003773-		Abmessungen mm	Dicke mm	⚖ g
98 67 20	077848		1000 x 1000 x 3 mm	3,0	3150
98 67 25	077855	⚡ 1000V ⚠	10000 x 1000 x 3 mm	3,0	40000

PUK®-Säge

- > Tauchisolierte Säge mit Sägeblatt für Metall und Holz mit 25 Zähnen pro Zoll, auswechselbar
- > Sägeblatt-Länge: 150 mm
- > DIN EN 60900, IEC 60900



98 90

Artikel-Nr.	EAN 4003773-	↔ mm		Sägeblatt-Länge	⚖ g
98 90	028321	240	⚡ 1000V	150,0	174
98 90 01	084358	Sägeblätter für PUK® Säge 98 90			

Werkzeugkoffer „Basic“ E-Mobilität

- ▶ Fit für E-Fahrzeuge: wichtigste VDE-geprüfte Werkzeuge und Zubehör im Werkzeugkoffer übersichtlich sortiert
- ▶ Werkzeuge und Zubehör isoliert und zulässig für alle Arbeiten an E-Fahrzeugen
- ▶ Komplette E-Mobilitäts-Grundausrüstung mit Zangen, Maulschlüssel, Knarrensatz

- > 29 elektrisch isolierte Werkzeuge, 3 normkonforme Warnschilder (Einsatz verpflichtend), 1 Paar isolierende Handschuhe
- > Werkzeugkoffer „Basic“ 00 21 05 mit Schaumstoffeinlage für Umschaltknarrensatz 3/8"
- > Farbkennzeichnung in Schaumstoffeinlage zeigt Plätze für entnommene Steckeinsteckungen an
- > Für Kfz-Werkstätten und Unternehmen, die E-Fahrzeuge / eigene Fahrzeugflotten warten



00 21 05 EV

Artikel-Nr.	EAN 4003773-	Bezeichnung	Anzahl	Nennmaß	g
00 21 05 EV	089025	Werkzeugkoffer „Basic“ E-Mobilität 34-teilig			7500
		26 16 200	1	200 mm	
		70 06 160	1	160 mm	
		86 06 250	1	250 mm	
		98 00 08	1	8 mm	
		98 00 09	1	9 mm	
		98 00 10	1	10 mm	
		98 00 11	1	11 mm	
		98 00 12	1	12 mm	
		98 00 13	1	13 mm	
		98 20 35	1	3,5 mm	
		98 20 65	1	6,5 mm	
		98 24 01	1	PH1	
		98 24 02	1	PH2	
		98 24 03	1	PH3	
		98 29 25	1	3/8" / TX25	
		98 29 27	1	3/8" / TX27	
		98 29 30	1	3/8" / TX30	
		98 29 40	1	3/8" / TX40	
		98 29 45	1	3/8" / TX45	
		98 29 50	1	3/8" / TX50	
		98 31	1	5 – 25 Nm in 0,25 Nm-Schritten	
		98 35 125	1	3/8"	
		98 35 250	1	3/8"	
		98 37 10	1	10 mm	
		98 37 11	1	11 mm	
		98 37 12	1	12 mm	
		98 37 13	1	13 mm	
		98 62 01	1		
		98 62 02	1		
		98 65 41	1		
		98 66 30	1	Ø 40 mm	
		98 66 40	1	Ø 45 mm	
		98 66 50	1	Ø 60 mm	
00 21 05 LE	056904	Werkzeugkoffer "Basic" leer			

Kompaktkoffer

17-teilig

mit isolierten Werkzeugen für Arbeiten an elektrischen Anlagen

- ▶ Bestückt mit einem Sortiment gebräuchlicher isolierte KNIPEX-Werkzeuge für Arbeiten an elektrischen Anlagen
- ▶ Alle Werkzeuge sind stückgeprüft und erfüllen die Anforderungen von ASTM F1505 und IEC 60900

- > Schlagfester Kunststoffkoffer
- > Schaumstoffeinlage mit präzisen Mulden für die Aufnahme der Werkzeuge
- > Abmessungen, außen (B x H x T): 380 x 85 x 260 mm
- > Abmessungen, innen (B x H x T): 335 x 70 x 230 mm
- > DIN EN 60900, IEC 60900



98 99 11

Inhalt

03 07 200 KNIPEX		98 45 125 2 x KNIPEX	
70 07 160 KNIPEX		98 47 10 7 x KNIPEX	
98 20 35 KNIPEX		98 52 KNIPEX	
98 42 KNIPEX			

Artikel-Nr.	EAN 4003773-	Bezeichnung	Anzahl	Nennmaß	g
98 99 11	026624	Kompaktkoffer 17-teilig			4055
		03 07 200 Kombizange	1	200 mm	
		70 07 160 Seitenschneider	1	160 mm	
		98 20 35	1	3,5 mm	
		98 20 40 Schraubendreher für Schlitzschrauben	1	4,0 mm	
		98 20 55	1	5,5 mm	
		98 24 00 Schraubendreher für Kreuzschlitzschrauben Phillips®	1	PH0	
		98 42 Umstecknarre mit Außenvierkant 1/2"	1	5 – 50 NM in 0,25 Nm-Schritten	
		98 45 125 Verlängerung mit Innen- / Außenvierkant 1/2"	1	+ 125 mm	
		98 45 250	1	+ 250 mm	
		98 47 10	1	10 mm	
		98 47 11	1	11 mm	
		98 47 12 Steckschlüsseinsatz für Sechskantschrauben mit Innenvierkant 1/2"	1	12 mm	
		98 47 13	1	13 mm	
		98 47 14	1	14 mm	
		98 47 17	1	17 mm	
		98 47 19	1	19 mm	
		98 52 Kabelmesser	1	185 mm	
98 99 11 LE	028857	Kompaktkoffer leer			

Kompaktkoffer

26-teilig

mit isolierten Werkzeugen für Arbeiten an elektrischen Anlagen

- > Schlagfester Kunststoffkoffer
- > Ausgestattet mit einem Sortiment isolierter KNIPEX-Werkzeuge für Arbeiten an elektrischen Anlagen
- > Schaumstoffeinlagen mit Mulden für die Aufnahme der Werkzeuge
- > Fixierbare Trennwand
- > Abmessungen, außen (B x H x T): 440 x 105 x 385 mm
- > DIN EN 60900, IEC 60900



98 99 12

Inhalt

03 07 200 KNIPEX		98 42 KNIPEX	
70 07 160 KNIPEX		98 47 10 7 x KNIPEX	
70 07 160 7 x KNIPEX		98 52 KNIPEX	
98 20 35 KNIPEX		98 53 03 KNIPEX	

Artikel-Nr.	EAN 4003773-		Bezeichnung	Anzahl	Nennmaß	△ g
98 99 12	026631	Standardkoffer 26-teilig				4710
			03 07 200 Kombizange	1	200 mm	
			70 07 160 Seitenschneider	1	160 mm	
			98 00 10	1	10 mm	
			98 00 11	1	11 mm	
			98 00 12	1	12 mm	
			98 00 13	1	13 mm	
			98 00 14	1	14 mm	
			98 00 17	1	17 mm	
			98 00 19	1	19 mm	
			98 20 25	1	2,5 mm	
			98 20 35	1	3,5 mm	
			98 20 40	1	4,0 mm	
			98 20 55	1	5,5 mm	
			98 24 00	1	PH0	
			98 24 01	1	PH1	
			98 24 02	1	PH2	
			98 40	1	Quergriff mit Außenvierkant 1/2"	
			98 47 10	1	10 mm	
			98 47 11	1	11 mm	
			98 47 12	1	12 mm	
			98 47 13	1	13 mm	
			98 47 14	1	14 mm	
			98 47 17	1	17 mm	
			98 47 19	1	19 mm	
			98 52	1	Kabelmesser	
			98 53 03	1	Abmantelungsmesser	

98 99 12 LE	028154	Standardkoffer leer
-------------	--------	---------------------

Werkzeug-Rolltasche

- > Rolltasche aus strapazierfähigem Polyester-Gewebe
- > Mit praktischem, verstellbarem Schnellverschluss
- > Ausgestattet mit einem Sortiment isolierter KNIPEX-Werkzeuge für Arbeiten an elektrischen Anlagen
- > Abmessungen, geöffnet (L x H): 830 x 310 mm
- > DIN EN 60900, IEC 60900



98 99 13

Artikel-Nr.	EAN 4003773-		Bezeichnung	Anzahl	Nennmaß	g
98 99 13	026648	Werkzeug-Rolltasche 15-teilig				2715
		03 07 200	Kombizange	1	200 mm	
		11 07 160	Abisolierzange mit Öffnungsfeder, universal	1	Ø 5,0 mm / 10,0 mm ²	
		26 17 200	Flachrundzange mit Schneide (Storchschnabelzange)	1		
		70 07 160	Seitenschneider	1	160 mm	
		95 17 200	Kabelschere mit Doppelschneide	1	Ø 20 mm / 70 mm ²	
		98 00 10		1	10 mm	
		98 00 13		1	13 mm	
		98 00 14	Maulschlüssel	1	14 mm	
		98 00 17		1	17 mm	
		98 00 19		1	19 mm	
		98 20 25		1	2,5 mm	
		98 20 40	Schraubendreher für Schlitzschrauben	1	4,0 mm	
		98 20 55		1	5,5 mm	
		98 20 65		1	6,5 mm	
		98 52	Kabelmesser	1	185 mm	
98 99 13 LE	028888	Werkzeug-Rolltasche leer 15 Fächer				

Werkzeug-Box „RED“ Elektro Set 1

- > Hochwertiger und vielseitig verwendbarer, schlagfester Kunststoffkoffer
- > Schaumstoffeinlage mit Wabenstruktur für variable Bestückung
- > Abmessungen, außen (B x H x T): 340 x 56 x 275 mm



00 20 15

Artikel-Nr.	EAN	Bezeichnung	Anzahl	Nennmaß	g
00 20 15	4003773-024804	Werkzeug-Box „RED“ Elektro Set 14-teilig			1430
		03 06 180 Kombizange	1	180 mm	
		11 06 160 Abisolierzange mit Öffnungsfeder, universal	1	Ø 5,0 mm / 10,0 mm ²	
		26 16 200 Flachrundzange mit Schneide (Storchschnabelzange)	1	200 mm	
		70 06 160 Seitenschneider	1	160 mm	
00 21 15 LE	045175	Werkzeug-Box „RED“ leer			

Werkzeug-Box „RED“ Elektro Set 2

- > Hochwertiger und vielseitig verwendbarer, schlagfester Kunststoffkoffer
- > Schaumstoffeinlage mit Wabenstruktur für variable Bestückung
- > Abmessungen, außen (B x H x T): 340 x 56 x 275 mm



00 21 15

Artikel-Nr.	EAN	Bezeichnung	Anzahl	Nennmaß	g
00 21 15	4003773-042853	Werkzeug-Box „RED“ Elektro Set 27-teilig			1535
		006100 Schraubendreher für Schlitzschrauben 160i	1	0,4 x 2,5 x 80 mm	
		006115 Schraubendreher für Schlitzschrauben 160i	1	0,8 x 4,0 x 100 mm	
		006152 Schraubendreher, Kreuzschlitz Phillips® 162i PH	1	PH1 x 80 mm	
		03 06 180 Kombizange	1	180 mm	
		26 16 200 Flachrundzange mit Schneide (Storchschnabelzange)	1	200 mm	
		70 06 160 Seitenschneider	1	160 mm	
		88 03 180 KNIPEX Alligator® Wasserpumpenzange	1	180 mm	
00 21 15 LE	045175	Werkzeug-Box „RED“ leer			

ELEKTRONIKZANGEN UND PRÄZISIONS-PINZETTEN

Electronic Super Knips® / ESD	262
Electronic Super Knips XL® / ESD	264
Elektronik-Seitenschneider	265
Abschnittfänger	265
Präzisions-Elektronik-Seitenschneider	266
Präzisions-Elektronik-Seitenschneider ESD	267
Elektronik-Seitenschneider	269
Elektronik-Seitenschneider ESD	270
Elektronik-Vornschneider	272
Elektronik-Schrägschneider	273
Präzisions-Elektronik-Greifzangen	274
Präzisions-Elektronik-Greifzangen ESD	275
Elektronik-Greifzangen	276
Elektronik-Greifzangen ESD	277
Elektronik-Bestückungszangen	278
Elektronikzangen-Sets	279
Präzisionspinzetten	280
Präzisionspinzetten-Sets	293

01

02

03

04

05

06

07

08

09

10

11

12

13

14

15



77 02 130

Electronic Super Knips®

- > Präzisionszangen für feinste Schneidarbeiten, z. B. in Elektronik und Feinmechanik
- > Geschliffene, sehr scharfe Schneiden ohne Facette
- > Exakt geformte Spitzen schneiden auch anliegende Drähte ab Ø 0,2 mm
- > Scherschnitt mit kontrolliertem Micro-Schneidkantenversatz für lange Lebensdauer und ultrapräzisen Schnitt auch dünnster Drähte
- > Gelenk mit Edelstahlknet
- > Extrem leichter Gang für ermüdungsarmes Arbeiten
- > Mit Öffnungsfeder und Öffnungsbegrenzung
- > Griffe elektrisch ableitend – dissipativ
- > Aus INOX-Werkzeugstahl
- > DIN ISO 9654

78 06 125

- > VDE-geprüfte Präzisionszange für feinste Schneidarbeiten, z. B. in Elektronik und Feinmechanik
- > Komplettiert Ihren VDE-Werkzeugbestand

78 03 125/ESD / 78 23 125

- > Schneidhärte ca. 54 HRC; INOX-Werkzeugstahl

78 13 125/ESD

- > Schneidhärte ca. 54 HRC; INOX-Werkzeugstahl; mit Drahtklemme – kein unkontrolliertes Wegspringen der Drahtabschnitte

78 31 125

- > Schneiden zusätzlich induktiv gehärtet, Schneidhärte ca. 60 HRC; mit schmalen Kopf; Spezial-Werkzeugstahl, brüniert

78 41 125

- > Mit Drahtklemme – kein unkontrolliertes Wegspringen der Drahtabschnitte; mit schmalen Kopf; Schneiden zusätzlich induktiv gehärtet, Schneidhärte ca. 60 HRC; Spezial-Werkzeugstahl, brüniert

78 61 125/ESD

- > Auch zum Schneiden von Glasfaserkabel (Lichtwellenleiter) geeignet; Schneiden zusätzlich induktiv gehärtet, Schneidhärte ca. 64 HRC; Spezial-Werkzeugstahl, mehrstufig ölgehärtet

78 71 125/ESD

- > Mit Drahtklemme – kein unkontrolliertes Wegspringen der Drahtabschnitte; Schneiden zusätzlich induktiv gehärtet, Schneidhärte ca. 64 HRC; Spezial-Werkzeugstahl, brüniert



78 03 125



78 03 125 ESD



78 06 125



78 13 125

78 23 125



78 31 125

78 41 125



78 61 125

78 71 125



78 81 125

78 91 125

Modelle auch für harten Draht

78 81 125

- > Präzisionsgeschliffene Schneiden mit sehr kleiner Facette auch für harten Draht; Schneiden zusätzlich induktiv gehärtet, Schneidhärte ca. 64 HRC; Spezial-Werkzeugstahl, brüniert

78 91 125

- > Präzisionsgeschliffene Schneiden mit sehr kleiner Facette auch für harten Draht; mit Drahtklemme – kein unkontrolliertes Wegspringen der Drahtabschnitte; Schneiden zusätzlich induktiv gehärtet, Schneidhärte ca. 64 HRC; Spezial-Werkzeugstahl, brüniert



ESD-Zangen (Electrostatic discharge)

Elektrostatische Energie wird bei diesen Zangen langsam und kontrolliert durch die Griffe abgeleitet. Das schützt durch elektrostatische Entladung gefährdete Bauelemente. Gemäß gültigen Normen, z. B. IEC TR 61 340-5, DIN EN 61 340-5, SP Method 2472

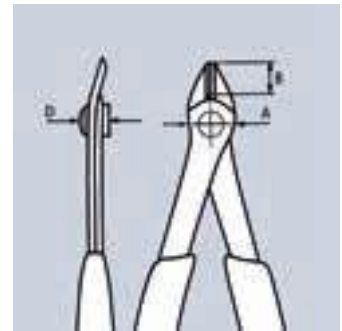
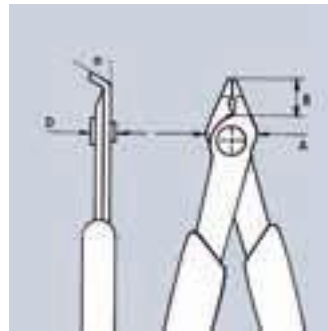

Artikel-Nr.	EAN 4003773-	↔ mm	Zange	Kopf	Griffe	Schneidkapazitäten			Abmessungen			⚖ g
						Ø mm	Ø mm	Ø mm	B mm	A mm	D mm	
78 03 125	035381	125	MM	poliert	mit Mehrkomponenten-Hüllen	0,2 – 1,6	1,0		9,0	13,5	7,5	56
78 03 125 ESD	025146	125	MM	poliert	mit Mehrkomponenten-Hüllen	0,2 – 1,6	1,0		9,0	13,5	7,5	55
78 06 125	084099	125	MM	poliert	isoliert mit Mehrkomponenten-Hüllen, VDE-geprüft	0,2 – 1,6	1,0		9,0	13,5	7,5	60
78 13 125	035398	125	MM	poliert	mit Mehrkomponenten-Hüllen	0,2 – 1,6	1,0		9,0	13,5	7,5	57
78 13 125 ESD	025153	125	MM	poliert	mit Mehrkomponenten-Hüllen	0,2 – 1,6	1,0		9,0	13,5	7,5	57
78 23 125	043096	125	MM	poliert	mit Mehrkomponenten-Hüllen	0,2 – 1,0	0,6		5,5	13,5	7,5	55
78 31 125	039778	125	MM	brüniert	mit Mehrkomponenten-Hüllen	0,2 – 1,0			9,0	12,5	7,5	55
78 41 125	040767	125	MM	brüniert	mit Mehrkomponenten-Hüllen	0,2 – 1,0			9,0	12,5	7,5	57
78 61 125	035404	125	MM	brüniert	mit Mehrkomponenten-Hüllen	0,2 – 1,6	1,2		9,0	13,5	7,5	56
78 61 125 ESD	025184	125	MM	brüniert	mit Mehrkomponenten-Hüllen	0,2 – 1,6	1,2		9,0	13,5	7,5	56
78 71 125	043799	125	MM	brüniert	mit Mehrkomponenten-Hüllen	0,2 – 1,6	1,2		9,0	13,5	7,5	57
78 71 125 ESD	025191	125	MM	brüniert	mit Mehrkomponenten-Hüllen	0,2 – 1,6	1,2		9,0	13,5	7,5	57
78 81 125	065074	125	MM	brüniert	mit Mehrkomponenten-Hüllen	0,2 – 1,6	1,2	0,6	9,0	13,5	7,5	57
78 91 125	065081	125	MM	brüniert	mit Mehrkomponenten-Hüllen	0,2 – 1,6	1,2	0,6	9,0	13,5	7,5	57

Electronic Super Knips® XL

► Zusätzliche 15 mm längere Version: höhere Stabilität, höhere Schneidleistung

- > Für feinste Schneidarbeiten, z. B. in Elektronik und Feinmechanik
- > Insbesondere zum Einkürzen von Kabelbindern
- > Geschliffene, sehr scharfe Schneiden ohne Facette
- > Scherschnitt mit kontrolliertem Micro-Schneidkantenversatz für lange Lebensdauer und ultrapräzisen Schnitt auch dünnster Drähte
- > Exakt geformte Spitzen schneiden auch anliegende Drähte ab Ø 0,2 mm
- > Gelenk mit Edelstahlniet
- > Extrem leichter Gang für ermüdungsarmes Arbeiten
- > Mit Öffnungsfeder und Öffnungsbegrenzung
- > DIN ISO 9654

78 03 140 / ESD

> Schneidhärte ca. 54 HRC; INOX-Werkzeugstahl

78 61 140 / ESD

> Schneidhärte ca. 64 HRC; Schneiden zusätzlich induktiv gehärtet; Spezial-Werkzeugstahl, mehrstufig ölgehärtet



78 03 140



78 61 140



78 03 140 ESD



78 61 140 ESD

ESD-Zangen (Electrostatic discharge)

Elektrostatische Energie wird bei diesen Zangen langsam und kontrolliert durch die Griffe abgeleitet. Das schützt durch elektrostatische Entladung gefährdete Bauelemente. Gemäß gültigen Normen, z. B. IEC TR 61 340-5, DIN EN 61 340-5, SP Method 2472



Zum bündigen Schneiden, z. B. zum Einkürzen von Kabelbindern



Scherschnitt mit kontrolliertem Micro-Schneidkantenversatz für lange Lebensdauer und ultrapräzisen Schnitt auch dünnster Drähte

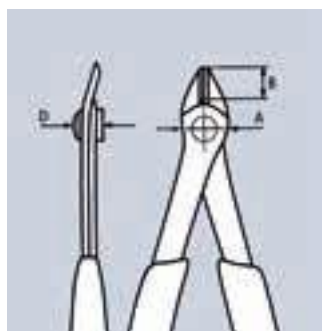

Artikel-Nr.	EAN 4003773-	↔ mm	Zange	Kopf	Griffe	Schneidkapazitäten		Abmessungen			⚖ g
						Ø mm	Ø mm	B mm	A mm	D mm	
78 03 140	081647	140	MM	poliert	mit Mehrkomponenten-Hüllen	0,2 – 2,1	1,2	12,3	15,7	9,2	85
78 03 140 ESD	081661	140	MM ⚠	poliert	mit Mehrkomponenten-Hüllen	0,2 – 2,1	1,2	12,3	15,7	9,2	77
78 61 140	081685	140	MM	brüniert	mit Mehrkomponenten-Hüllen	0,2 – 2,1	1,4	12,3	15,7	9,2	85
78 61 140 ESD	081708	140	MM ⚠	brüniert	mit Mehrkomponenten-Hüllen	0,2 – 2,1	1,4	12,3	15,7	9,2	77

Elektronik-Seitenschneider

mit geschraubtem Gelenk

- > Für feinste Schneidarbeiten, z. B. in Elektronik und Feinmechanik
- > Mit scharfen, geschliffenen Schneiden für weichen und harten Draht sowie Pianodraht
- > Schneiden zusätzlich induktiv gehärtet, Schneidhärte ca. 62 HRC
- > Reibungsarme Doppelfeder für ein sanftes und gleichmäßiges Öffnen
- > Spezial-Werkzeugstahl in Sondergüte, geschmiedet, mehrstufig ölgehärtet
- > DIN ISO 9654

75 02 125

- > Mit Facette

75 12 125

- > Mit Facette und Drahtklemme, kein unkontrolliertes Wegspringen der Drahtabschnitte

75 22 125

- > Mit kleiner Facette

75 52 125

- > Besonders schmaler Kopf, mit Facette



Geschraubtes Gelenk

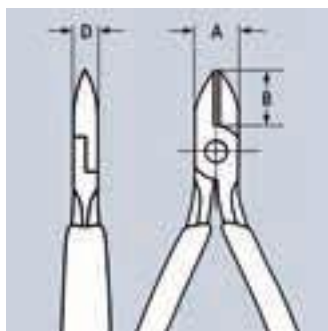

75 02 125

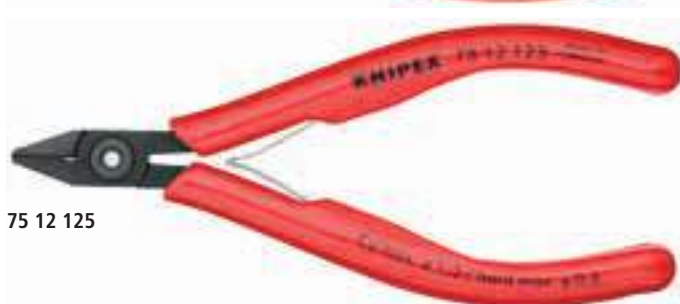

75 12 125



75 22 125



75 52 125

Artikel-Nr.	EAN 4003773	↔ mm	Zange	Griffe	Schneidkapazitäten				Abmessungen			
					Ø mm	Ø mm	Ø mm	Ø mm	A mm	B mm	D mm	Δ g
75 02 125	043720	125	brüniert	mit Kunststoff-Hüllen	0,2 – 1,3	1,0	0,6	0,4	10,5	14,0	6,5	80
75 12 125	040514	125	brüniert	mit Kunststoff-Hüllen	0,2 – 1,3	1,0	0,6	0,4	10,5	14,0	6,5	80
75 22 125	040538	125	brüniert	mit Kunststoff-Hüllen	0,2 – 1,3	0,9	0,4	0,3	10,5	14,0	6,5	79
75 52 125	043737	125	brüniert	mit Kunststoff-Hüllen	0,2 – 0,8	0,5	0,3		10,5	14,0	6,5	75

Abschnittfänger

für 79 02 / 22 125 ESD

- > Abschnittfänger für Elektronik-Seitenschneider: Verhindert zuverlässig, dass abgetrenntes Schnittmaterial herunterfällt
- > Für besonders hohe Sicherheit, z.B. in der Luftfahrt, um FOD (= Foreign Object Damage) zu vermeiden



Einfach aufstecken: Der Abschnittfänger ist leicht angebracht und hält zuverlässig am Zangenkopf



Mit dem Elektronik-Seitenschneider den Kopf des Kabelbinders abschneiden...



...das abgetrennte Werkstück verbleibt sicher im Abschnittfänger



00 11 V79

Artikel-Nr.	EAN 4003773-	Δ g
00 11 V79	083443	20

Präzisions-Elektronik-Seitenschneider

mit geschraubtem Gelenk

- > Präzisionszangen für feinste Schneidarbeiten, z. B. in Elektronik und Feinmechanik
- > Sehr genau geschliffene, scharfe Schneiden mit sehr kleinen Facetten für exakte Schnitte an empfindlichen Elektronik-Bauteilen; auch ohne Facette für bündiges Schneiden
- > Schneiden zusätzlich induktiv gehärtet, Schneidenhärte ca. 62 HRC
- > Ca. 20% weniger Gewicht als konventionelle Elektronikzangen
- > Geschraubtes Gelenk mit besonders sorgfältig gefertigten Gelenkflächen für gleichmäßige, reibungsarme Bewegung im gesamten Öffnungsbereich
- > Leichtgängige Doppelfeder für ein sanftes und gleichmäßiges Öffnen
- > Ergonomisch optimierte Mehrkomponenten-Hüllen
- > Kugellager-Chromstahl, geschmiedet, mehrstufig ölgehärtet
- > DIN ISO 9654

79 02 120 / 79 22 120

- > Mini-Kopf

79 02 125 / 79 22 125

- > Runder Kopf

79 12 125

- > Speziell zum Trennen von hartem Draht sowie Pianodraht

79 32 125 / 79 42 125

- > Spitzer Kopf

79 42 125 Z

- > Für ein optimiert flächenbündiges Schnittergebnis an weichen Materialien

79 52 125 / 79 62 125

- > Spitzer Kopf; mit Drahtklemme, kein unkontrolliertes Wegspringen der Drahtabschnitte

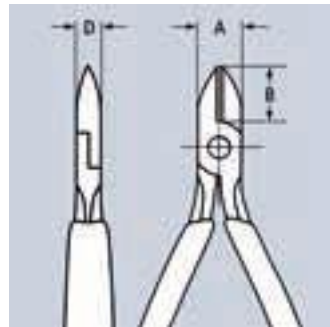

Der feine Unterschied

KNIPEX Präzisions-Elektronikzangen sind aus hochwertigem Kugellagerstahl gefertigt und mit höchster Sorgfalt verarbeitet. Jede Öffnungsbewegung verläuft spielfrei, sanft und gleichmäßig. Jeder Arbeitsschritt wird zuverlässig und präzise ausgeführt. Das erleichtert Profis die Arbeit.

Alle Kanten am Zangenkopf sind speziell abgerundet – ungewollte Beschädigungen der Isolierung werden vermieden

Artikel-Nr.	EAN 4003773-	↔ mm	Zange	Kopf	Griffe	Schneidkapazitäten				Abmessungen			g
						Ø mm	Ø mm	Ø mm	Ø mm	B mm	A mm	D mm	
79 02 120	061403	120	brüniert	poliert	mit Mehrkomponenten-Hüllen	0,2 – 1,4	1,0	0,6		6,5	9,0	6,5	57
79 02 125	061281	125	brüniert	poliert	mit Mehrkomponenten-Hüllen	0,2 – 1,7	1,3	0,7		10,0	11,0	6,5	59
79 02 125 S1	071808	125	brüniert	poliert	mit Mehrkomponenten-Hüllen	0,2 – 1,7	1,3	0,7		10,0	11,0	6,5	59
79 12 125	071365	125	brüniert	poliert	mit Mehrkomponenten-Hüllen	0,3 – 1,7	1,3	1,0	0,6	10,0	11,0	6,5	59
79 22 120	061427	120	brüniert	poliert	mit Mehrkomponenten-Hüllen	0,1 – 1,3	0,8			6,5	9,0	6,5	57
79 22 125	061342	125	brüniert	poliert	mit Mehrkomponenten-Hüllen	0,1 – 1,7	1,0			10,0	11,0	6,5	60
79 32 125	061366	125	brüniert	poliert	mit Mehrkomponenten-Hüllen	0,2 – 1,5	1,1	0,6		11,0	11,0	6,5	58
79 42 125	061380	125	brüniert	poliert	mit Mehrkomponenten-Hüllen	0,1 – 1,5	0,8			11,0	11,0	6,5	58
79 42 125 Z	078449	125	brüniert	poliert	mit Mehrkomponenten-Hüllen	0,1 – 1,3				11,0	11,0	6,5	58
79 52 125	065135	125	brüniert	poliert	mit Mehrkomponenten-Hüllen	0,2 – 1,3	0,9	0,5		11,0	11,0	6,5	58
79 62 125	065142	125	brüniert	poliert	mit Mehrkomponenten-Hüllen	0,1 – 1,3	0,8			11,0	11,0	6,5	58

Präzisions-Elektronik-Seitenschneider ESD

mit geschraubtem Gelenk

- > Präzisionszangen für feinste Schneidarbeiten, z. B. in Elektronik und Feinmechanik
- > Griffe elektrisch ableitend – dissipativ
- > Sehr genau geschliffene, scharfe Schneiden mit sehr kleinen Facetten für exakte Schnitte an empfindlichen Elektronik-Bauteilen; auch ohne Facette für bündiges Schneiden
- > Präzisions-Schneiden zusätzlich induktiv gehärtet, Schneidhärte ca. 64 HRC
- > Ca. 20% weniger Gewicht als konventionelle Elektronikzangen
- > Geschraubtes Gelenk mit besonders sorgfältig gefertigten Gelenkflächen für gleichmäßige, reibungsarme Bewegung im gesamten Öffnungsbereich
- > Leichtgängige Doppelfeder für ein sanftes und gleichmäßiges Öffnen
- > Ergonomisch optimierte Mehrkomponenten-Hüllen
- > Kugellager-Chromstahl, geschmiedet, mehrstufig ölgehärtet
- > DIN ISO 9654, DIN EN 61 340-5

79 02 120 ESD / 79 22 120 ESD

- > Mini-Kopf

79 02 125 ESD / 79 22 125 ESD

- > Runder Kopf

79 12 125 ESD

- > Speziell zum Trennen von hartem Draht sowie Pianodraht

79 32 125 ESD / 79 42 125 ESD

- > Spitzer Kopf

79 42 125 Z ESD

- > Für ein optimiert flächenbündiges Schnittergebnis an weichen Materialien

79 52 125 ESD / 79 62 125 ESD

- > Spitzer Kopf; mit Drahtklemme, kein unkontrolliertes Wegspringen der Drahtabschnitte



79 02 120 ESD



79 02 125 ESD



79 12 125 ESD



79 22 120 ESD



79 22 125 ESD



79 32 125 ESD



79 42 125 Z ESD

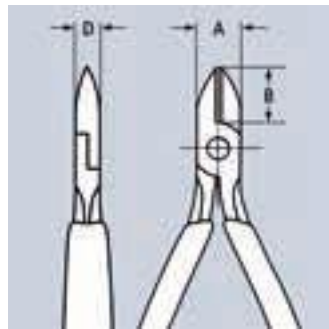

ESD-Zangen (Electrostatic discharge)

Elektrostatische Energie wird bei diesen Zangen langsam und kontrolliert durch die Griffe abgeleitet. Das schützt durch elektrostatische Entladung gefährdete Bauelemente. Gemäß gültigen Normen, z. B. IEC TR 61 340-5, DIN EN 61 340-5, SP Method 2472



Artikel-Nr.	EAN 4003773-	↔ mm	Zange	Kopf	Griffe	Schneidkapazitäten				Abmessungen				
						Ø mm	Ø mm	Ø mm	Ø mm	B mm	A mm	D mm	g	
79 02 120 ESD	061595	120		brüniert	poliert	mit Mehrkomponenten-Hüllen	0,2 – 1,4	1,0	0,6		6,5	9,0	6,5	57
79 02 125 ESD	061519	125		brüniert	poliert	mit Mehrkomponenten-Hüllen	0,2 – 1,7	1,3	0,7		10,0	11,0	6,5	61
79 12 125 ESD	071389	125		brüniert	poliert	mit Mehrkomponenten-Hüllen	0,3 – 1,7	1,3	1,0	0,6	10,0	11,0	6,5	61
79 22 120 ESD	061618	120		brüniert	poliert	mit Mehrkomponenten-Hüllen	0,1 – 1,3	0,8			6,5	9,0	6,5	57
79 22 125 ESD	061533	125		brüniert	poliert	mit Mehrkomponenten-Hüllen	0,1 – 1,7	1,0			10,0	11,0	6,5	61
79 32 125 ESD	061557	125		brüniert	poliert	mit Mehrkomponenten-Hüllen	0,2 – 1,5	1,1	0,6		11,0	11,0	6,5	61
79 42 125 ESD	061571	125		brüniert	poliert	mit Mehrkomponenten-Hüllen	0,1 – 1,5	0,8			11,0	11,0	6,5	58
79 42 125 Z ESD	078456	125		brüniert	poliert	mit Mehrkomponenten-Hüllen	0,1 – 1,3				11,0	11,0	6,5	58
79 52 125 ESD	065159	125		brüniert	poliert	mit Mehrkomponenten-Hüllen	0,2 – 1,3	0,9	0,5		11,0	11,0	6,5	58
79 62 125 ESD	065166	125		brüniert	poliert	mit Mehrkomponenten-Hüllen	0,1 – 1,3	0,8			11,0	11,0	6,5	58

We are Family: die Familie der Elektronikzangen mit durchgestecktem Gelenk

Langlebig, leistungsstark und mit viel Feingefühl: zum Greifen und Schneiden in allen Bereichen der Elektronik und Feinmechanik.

- ▶ Robuste, belastungsoptimierte Konstruktion aus Kugellagerstahl
- ▶ Mit durchgestecktem und spielfreiem Gelenk
- ▶ Weniger Kraftaufwand durch hohe Übersetzung
- ▶ Schlanke, zum Zangenkopf hochgezogene Hüllen für feines und komfortables Greifen zwischen Daumen und Zeigefinger
- ▶ Reibungsarme Doppelfeder für ein sanftes und gleichmäßiges Öffnen
- ▶ Laser-gehärtete Schneiden
- ▶ Spiegelpolitur statt Verchromung: keine Störungen im Schaltkreis durch abblätternde Chromteile

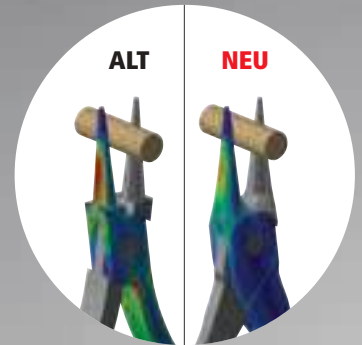

Bionische Gestaltung: optimierter Spannungsverlauf nach Vorbildern aus der Natur erhöht die Lebensdauer



Kanten sorgfältig abgerundet: keine scharfen, materialgefährdenden Kanten

Sorgfältig spiegelpoliert: kein Ablättern, verringerte Rostgefahr



Auch für Pinzettengriff: präzises und komfortables Greifen



Elektronik-Seitenschneider

mit durchgestecktem Gelenk

- > Für feine Schneidarbeiten, z. B. in Elektronik und Feinmechanik
- > Belastungsoptimierte Formgebung für ein direkteres Arbeitsgefühl
- > Reibungsarme Doppelfeder für ein sanftes und gleichmäßiges Öffnen
- > Die Politur oder Spiegelpolitur bietet in Verbindung mit einem feinen Ölfilm einen guten Rostschutz – keine Störungen im Schaltkreis durch abblätternde Chromteile
- > Schneiden zusätzlich lasergehärtet, Schneidhärte ca. 62 HRC
- > Schlanke, zum Zangenkopf hochgezogene Hüllen bieten sichere und komfortable Führung auch zwischen Daumen und Zeigefinger
- > Stabiles, durchgestecktes und spielfreies Gelenk
- > Kugellager-Chromstahl, ölgehärtet
- > DIN ISO 9654

77 01 115 / 77 02 115 / 77 02 130

- > Runder Kopf, mit kleiner Facette

77 21 115 / 77 22 115 / 77 82 130

- > Runder Kopf, ohne Facette

77 11 115 / 77 12 115

- > Runder Kopf, mit kleiner Facette und Drahtklemme, kein unkontrolliertes Wegspringen der Drahtabschnitte

77 32 115 / 77 32 130

- > Spitzer Kopf, mit kleiner Facette

77 42 115 / 77 42 130

- > Spitzer Kopf, ohne Facette

77 52 115

- > Spitzer, flach ausgekehelter Kopf, mit kleiner Facette

77 72 115

- > Spitzer Mini-Kopf, mit kleiner Facette

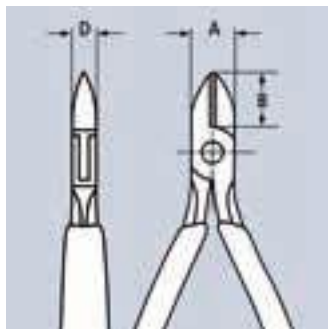

77 01 115



77 02 130



77 02 115



77 11 115



77 12 115



77 22 115



77 32 115

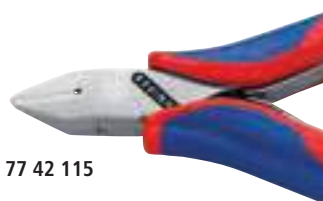

77 42 115



77 52 115



77 82 130

Artikel-Nr.	EAN 4003773-	↔ mm	Kopf	Griffe	Schneidkapazitäten			Abmessungen			Δ g
					Ø mm	Ø mm	Ø mm	B mm	A mm	D mm	
77 01 115	018568	115	spiegelpoliert	mit Kunststoff-Hüllen	0,3 – 1,6	1,2	0,6	14,0	11,0	7,5	50
77 02 115	039334	115	spiegelpoliert	mit Mehrkomponenten-Hüllen	0,3 – 1,6	1,2	0,6	14,0	11,0	7,5	70
77 02 130	039341	130	spiegelpoliert	mit Mehrkomponenten-Hüllen	0,3 – 2,0	1,5	0,8	16,2	13,0	8,5	81
77 11 115	018629	115	spiegelpoliert	mit Kunststoff-Hüllen	0,3 – 1,6	1,2	0,6	14,0	11,0	7,5	55
77 12 115	043768	115	spiegelpoliert	mit Mehrkomponenten-Hüllen	0,3 – 1,6	1,2	0,6	14,0	11,0	7,5	70
77 21 115 N	082309	115	spiegelpoliert	mit Kunststoff-Hüllen	1,3	1,0		13,0	11,0	7,0	50
77 22 115	043782	115	spiegelpoliert	mit Mehrkomponenten-Hüllen	0,3 – 1,3	1,0		14,0	11,0	7,0	70
77 32 115	044307	115	spiegelpoliert	mit Mehrkomponenten-Hüllen	0,3 – 1,3	1,0	0,5	14,0	11,0	7,5	65
77 32 130	089186	130	spiegelpoliert	mit Mehrkomponenten-Hüllen	0,3 – 2,0	1,3	0,6	16,2	13,0	8,5	80
77 41 115	082316	115	spiegelpoliert	mit Kunststoff-Hüllen	1,3	0,8		13,0	11,0	7,0	50
77 42 115	039761	115	spiegelpoliert	mit Mehrkomponenten-Hüllen	0,3 – 1,3	0,8		14,0	11,0	7,5	70
77 42 130	018773	130	spiegelpoliert	mit Mehrkomponenten-Hüllen	0,3 – 1,6	1,3		16,2	13,0	8,5	81
77 52 115	040750	115	spiegelpoliert	mit Mehrkomponenten-Hüllen	0,3 – 1,0	0,8	0,5	14,0	11,0	7,5	65
77 72 115	040958	115	spiegelpoliert	mit Mehrkomponenten-Hüllen	0,3 – 0,8			10,5	11,0	6,0	65
77 82 130	089162	130	spiegelpoliert	mit Mehrkomponenten-Hüllen	0,3 – 1,6	1,3		16,2	13,0	8,5	81

Elektronik-Seitenschneider ESD

mit durchgestecktem Gelenk

- > Für feine Schneidarbeiten, z. B. in Elektronik und Feinmechanik
- > Griffe elektrisch ableitend – dissipativ
- > Stabiles, durchgestecktes und spielfreies Gelenk
- > Reibungsarme Doppelfeder für ein sanftes und gleichmäßiges Öffnen
- > Die Spiegelpolitur bietet in Verbindung mit einem feinen Ölfilm einen guten Rostschutz – keine Störungen im Schaltkreis durch abblätternde Chromteile
- > Schneiden zusätzlich induktiv gehärtet, Schneidhärte ca. 62 HRC
- > Griffe mit zweifarbigem Mehrkomponenten-Hüllen schwarz/grau
- > Kugellager-Chromstahl, ölgehärtet
- > DIN ISO 9654, DIN EN 61 340-5

77 02 115 ESD / 77 02 130 ESD

- > Runder Kopf, mit kleiner Facette

77 12 115 ESD

- > Runder Kopf, mit kleiner Facette und Drahtklemme, kein unkontrolliertes Wegspringen der Drahtabschnitte

77 22 115 ESD / 77 82 130 ESD

- > Runder Kopf, ohne Facette

77 32 115 ESD / 77 32 130 ESD

- > Spitzer Kopf, mit kleiner Facette

77 42 115 ESD / 77 42 130 ESD

- > Spitzer Kopf, ohne Facette

77 52 115 ESD

- > Spitzer, flach ausgekehrter Kopf, mit kleiner Facette

77 72 115 ESD

- > Spitzer Mini-Kopf, mit kleiner Facette



77 02 115 ESD



77 02 130 ESD



77 12 115 ESD



77 22 115 ESD



77 32 115 ESD



77 42 115 ESD



77 52 115 ESD



77 82 130 ESD

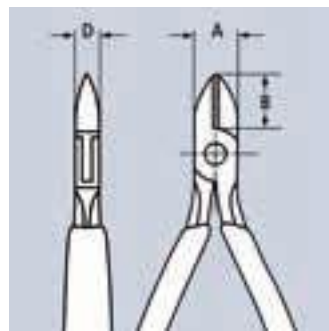

ESD-Zangen (Electrostatic discharge)

Elektrostatische Energie wird bei diesen Zangen langsam und kontrolliert durch die Griffe abgeleitet. Das schützt durch elektrostatische Entladung gefährdete Bauelemente. Gemäß gültigen Normen, z. B. IEC TR 61 340-5, DIN EN 61 340-5, SP Method 2472



Artikel-Nr.	EAN 4003773-	↔ mm	Kopf	Griffe	Schneidkapazitäten			Abmessungen			g
					Ø mm	Ø mm	Ø mm	B mm	A mm	D mm	
77 02 115 ESD	025092	115			0,3 – 1,6	1,2	0,6	14,0	11,0	7,5	70
77 02 130 ESD	089209	130	☀ ☀ ☀ ⚡	mit Mehrkomponenten-Hüllen	0,3 – 2,0	1,5	0,8	16,2	13,0	8,5	81
77 12 115 ESD	025108	115	☀ ☀ ☀ ⚡	mit Mehrkomponenten-Hüllen	0,3 – 1,6	1,2	0,6	14,0	11,0	7,5	70
77 22 115 ESD	025115	115	☀ ☀ ☀ ⚡	mit Mehrkomponenten-Hüllen	0,3 – 1,3	1,0		14,0	11,0	7,5	70
77 32 115 ESD	025122	115	☀ ☀ ☀ ⚡	mit Mehrkomponenten-Hüllen	0,3 – 1,3	1,0	0,5	14,0	11,0	7,0	70
77 32 130 ESD	089193	130	☀ ☀ ☀ ⚡	mit Mehrkomponenten-Hüllen	0,3 – 2,0	1,3	0,6	16,2	13,0	8,5	80
77 42 115 ESD	031901	115	☀ ☀ ☀ ⚡	mit Mehrkomponenten-Hüllen	0,3 – 1,3	0,8		14,0	11,0	7,0	70
77 42 130 ESD	089216	130	☀ ☀ ☀ ⚡	mit Mehrkomponenten-Hüllen	0,3 – 1,6	1,3		16,2	13,0	8,5	80
77 52 115 ESD	025139	115	☀ ☀ ☀ ⚡	mit Mehrkomponenten-Hüllen	0,3 – 1,0	0,8	0,5	14,0	11,0	7,0	70
77 72 115 ESD	024330	115	☀ ☀ ☀ ⚡	mit Mehrkomponenten-Hüllen	0,3 – 0,8			10,5	11,0	6,0	70
77 82 130 ESD	089179	130	☀ ☀ ☀ ⚡	mit Mehrkomponenten-Hüllen	0,3 – 1,6	1,3		16,2	13,0	8,5	81

Elektronik-Seitenschneider

mit eingesetzter Hartmetallschneide

- > Für extreme Anforderungen an schneidende Zangen durch harte oder zähe Materialien, z. B. Piano-, Nickel-, Wolfram- und Diodendraht, wie sie immer häufiger in der Elektronik- und Luft-/Raumfahrtindustrie eingesetzt werden
- > Immer das richtige Schneidwerkzeug, auch bei härtestem Material
- > Präzisions-Hartmetallschneiden eingelötet in geschmiedete Rohlinge
- > Stabiles, durchgestecktes und spielfreies Gelenk
- > Schneidhärte der HM-Schneiden 80–83 HRC
- > Zangen mit Hartmetallschneiden haben eine wesentlich höhere Standzeit als solche mit konventionellen Schneiden
- > Dauerhaft zuverlässige Schneidergebnisse durch die Vermeidung von Schneidendeformationen durch Überlastung
- > Hohe Kostenersparnis durch längere Lebensdauer der Zangen
- > DIN ISO 9654

77 02 120 H / 77 02 135 H / ESD

- > Runder Kopf, mit Facette

77 32 120 H / ESD

- > Spitzer Kopf mit Auskehlung; mit kleiner Facette



77 02 120 H



77 02 120 H ESD



77 32 120 H



77 32 120 H ESD



Eingesetzte Hartmetallschneide

Präzisions-Hartmetallschneiden eingelötet in geschmiedete Rohlinge.

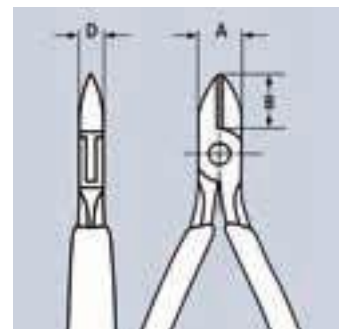

Artikel-Nr.	EAN 4003773-	↔ mm	Kopf	Griffe	Schneidkapazitäten				Abmessungen				
					Ø mm	Ø mm	Ø mm	Ø mm	B mm	A mm	D mm	Δ g	
77 02 120 H	075783	120	MM	spiegelpoliert	mit Mehrkomponenten-Hüllen	2,0	1,4	1,0	0,6	14,0	11,0	7,5	85
77 02 135 H	075806	135	MM	spiegelpoliert	mit Mehrkomponenten-Hüllen	2,2	1,6	1,2	0,8	18,0	15,0	9,5	115
77 02 120 H ESD	075813	120	MM	spiegelpoliert	mit Mehrkomponenten-Hüllen	2,0	1,4	1,0	0,6	14,0	11,0	7,5	85
77 02 135 H ESD	075837	135	MM	spiegelpoliert	mit Mehrkomponenten-Hüllen	2,2	1,6	1,2	0,8	18,0	15,0	9,5	115
77 32 120 H	075790	120	MM	spiegelpoliert	mit Mehrkomponenten-Hüllen	1,6	1,0	0,6	0,2	14,0	11,0	7,5	80
77 32 120 H ESD	075820	120	MM	spiegelpoliert	mit Mehrkomponenten-Hüllen	1,6	1,0	0,6	0,2	14,0	11,0	7,0	80

Elektronik-Vornschnaider

mit durchgestecktem Gelenk

- > Präzisionszangen für feinste Schneidarbeiten, z. B. in Elektronik und Feinmechanik
- > Durchgestecktes Präzisionsgelenk
- > Reibungsarme Doppelfeder für ein sanftes und gleichmäßiges Öffnen
- > Die Politur oder Spiegelpolitur bietet in Verbindung mit einem feinen Ölfilm einen guten Rostschutz – keine Störungen im Schaltkreis durch abblätternde Chromteile
- > Schneiden zusätzlich lasergehärtet, Schneidhärte mindestens 56 HRC
- > Kugellager-Chromstahl, ölgehärtet
- > DIN ISO 9654

64 01 115 / 64 02 115 / 64 02 115 ESD

- > Vornschnaider, mit kleiner Facette

64 11 115 / 64 12 115 / 64 12 115 ESD

- > Vornschnaider, ohne Facette

64 32 120 / 64 32 120 ESD

- > Vornschrägschnaider, mit kleiner Facette, $\alpha=15^\circ$

64 42 115

- > Vornschrägschnaider, kurzer Kopf, mit kleiner Facette, $\alpha=27^\circ$

64 52 115

- > Vornschrägschnaider, kurzer Kopf, ohne Facette, zum flächengleichen Trennen, $\alpha=27^\circ$

64 62 120 / 64 52 120 ESD

- > Vornschrägschnaider, kurzer Kopf, mit kleiner Facette, $\alpha=65^\circ$

64 72 120

- > Vornschrägschnaider, Minischneide mit kleiner Facette, Kopf mit Aussparung, $\alpha=35^\circ$

64 22 115 / 64 22 115 ESD

- > Vornschnaider, Minischneide mit kleiner Facette



64 01 115



64 02 115 ESD



64 11 115

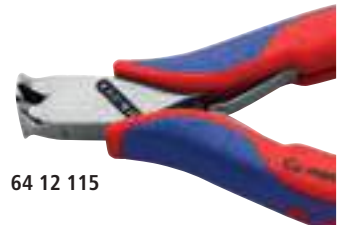

64 12 115



64 22 115



64 32 120



64 11 115

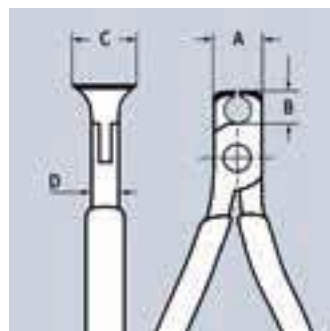

64 01/02/11/12



64 42 115



64 52 115

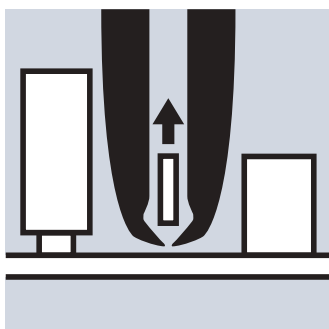

64 22 115

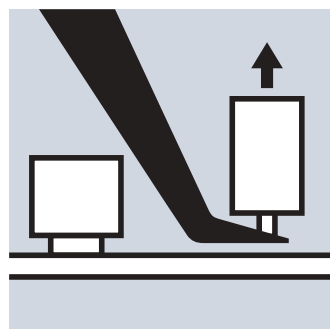

64 62 120

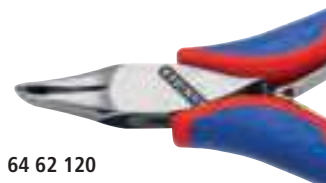

64 62 120



64 72 120

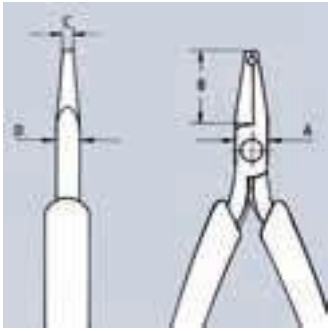

64 22 115

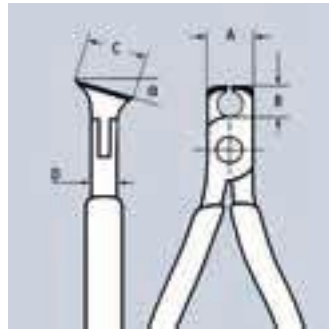

64 32/42/52

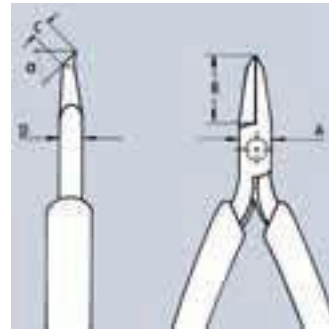

64 62 120

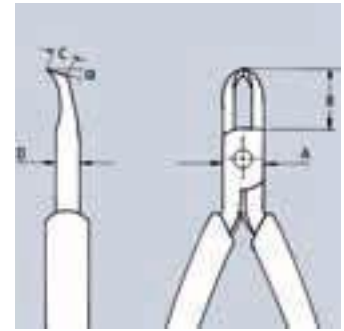

64 72 120

Artikel-Nr.	EAN 4003773-	↔ mm	Kopf	Griffe	Schneidkapazitäten			Abmessungen					
					Ø mm	Ø mm	Ø mm	A mm	B mm	D mm	C mm	Δ g	
64 01 115	017745	115	MM	spiegelpoliert	mit Kunststoff-Hüllen	2,0	1,0	0,6	11,0	6,0	7,5	16,0	55
64 02 115	035343	115	MM	spiegelpoliert	mit Mehrkomponenten-Hüllen	2,0	1,0	0,6	11,0	6,0	7,5	16,0	70
64 02 115 ESD	082231	115	MM	spiegelpoliert	mit Mehrkomponenten-Hüllen	2,0	1,0	0,6	11,0	6,0	7,5	16,0	70
64 11 115	017769	115	MM	spiegelpoliert	mit Kunststoff-Hüllen	1,4	0,8		11,0	12,0	7,0	16,0	50
64 12 115	040743	115	MM	spiegelpoliert	mit Mehrkomponenten-Hüllen	1,4	0,8		11,0	6,0	7,0	16,0	70
64 12 115 ESD	024323	115	MM	spiegelpoliert	mit Mehrkomponenten-Hüllen	1,4	0,8		11,0	6,0	7,0	16,0	70
64 22 115	017806	115	MM	spiegelpoliert	mit Mehrkomponenten-Hüllen	0,8			11,0	20,0	6,0	3,0	70
64 22 115 ESD	025061	115	MM	spiegelpoliert	mit Mehrkomponenten-Hüllen	0,8			11,0	20,0	6,0	3,0	70
64 32 120	017820	120	MM ∠15°	spiegelpoliert	mit Mehrkomponenten-Hüllen	1,5	1,0	0,5	11,0	10,0	7,0	17,0	70
64 32 120 ESD	025078	120	MM ∠15°	spiegelpoliert	mit Mehrkomponenten-Hüllen	1,5	1,0	0,5	11,0	10,0	7,0	17,0	70
64 42 115	017844	115	MM ∠27°	spiegelpoliert	mit Mehrkomponenten-Hüllen	1,5	1,0	0,5	11,0	10,0	7,0	12,0	70
64 52 115	040439	115	MM ∠27°	spiegelpoliert	mit Mehrkomponenten-Hüllen	1,3			11,0	10,0	7,0	12,0	70
64 62 120	046998	120	MM ∠65°	spiegelpoliert	mit Mehrkomponenten-Hüllen	0,6			11,0	20,0	7,0	7,0	70
64 62 120 ESD	025085	120	MM ∠65°	spiegelpoliert	mit Mehrkomponenten-Hüllen	0,6			11,0	20,0	7,0	7,0	70
64 72 120	017882	120	MM ∠35°	spiegelpoliert	mit Mehrkomponenten-Hüllen	1,5			11,0	20,0	7,0	6,0	70

Elektronik-Schrägschneider

mit durchgestecktem Gelenk

- > Mit Schneiden für weichen und mittelharten Draht
- > Ohne Facette, zum flächengleichen Trennen
- > Reibungsarme Doppelfeder für ein sanftes und gleichmäßiges Öffnen
- > Durchgestecktes Präzisionsgelenk
- > Die Politur bietet in Verbindung mit einem feinen Ölfilm einen guten Rostschutz – keine Störungen im Schaltkreis durch ablätternde Chromteile
- > Schneiden zusätzlich lasergehärtet, Schneidhärte mindestens 56 HRC
- > Kugellager-Chromstahl, ölgehärtet
- > DIN ISO 9654



62 12 120

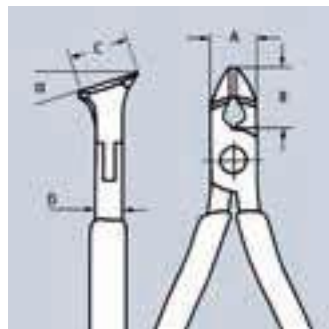

Artikel-Nr.	EAN 4003773-	↔ mm	Kopf	Griffe	Schneidkapazitäten		Abmessungen					
					Ø mm	Ø mm	A mm	B mm	C mm	D mm	Δ g	
62 12 120	048008	120	MM ∠15°	poliert	mit Mehrkomponenten-Hüllen	0,3 – 1,0	0,7	11,0	10,0	17,0	7,5	70

Präzisions-Elektronik-Greifzangen

mit geschraubtem Gelenk

- > Präzisionszangen für feine Montagearbeiten, z. B. in Elektronik und Feinmechanik
- > Zum Greifen, Halten und Biegen
- > Geschraubtes Gelenk: präziser, spielfreier Gang der Zange
- > Präzise gefertigte Gelenkflächen für gleichmäßige, reibungsarme Bewegung im gesamten Öffnungsbereich
- > Reibungsarme Doppelfeder für ein sanftes und gleichmäßiges Öffnen
- > Kanten sorgfältig entgratet
- > Blendfreies Finish
- > Ca. 20% weniger Gewicht als konventionelle Elektronikzangen
- > Leichtgängige Doppelfeder für ein sanftes und gleichmäßiges Öffnen
- > Kugellager-Chromstahl, geschmiedet, mehrstufig ölgehärtet
- > DIN ISO 9655

34 12 130

- > Flache, breite Backen, glatt geschliffene Greifflächen

34 22 130

- > Flach-runde Backen, glatt geschliffene Greifflächen

34 32 130

- > Runde, spitze Backen, glatt geschliffene Greifflächen

34 42 130

- > Flache, breite Backen, präzisionsgelaserte Kreuzscharrierung

34 52 130

- > Flach-runde Backen, präzisionsgelaserte Kreuzscharrierung



34 12 130



34 22 130



34 32 130



34 42 130



34 52 130

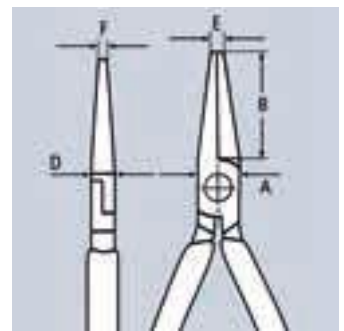

Kreuzscharrierung: präzisionsgelasert für einen sicheren Halt bei feinsten Montagearbeiten

Artikel-Nr.	EAN 4003773-	↔ mm	Kopf	Griffe	Abmessungen					Δ g	
					B mm	A mm	D mm	E mm	F mm		
34 12 130	061458	135	MM	poliert	mit Mehrkomponenten-Hüllen	21,9	11,2	6,5	1,4	3,5	61
34 22 130	061472	135	MM	poliert	mit Mehrkomponenten-Hüllen	22,7	11,2	6,5	1,6	1,6	61
34 32 130	061496	135	8 MM	poliert	mit Mehrkomponenten-Hüllen	23,7	11,2	6,5	2,0	1,0	59
34 42 130	080282	130	MM	poliert	mit Mehrkomponenten-Hüllen	21,9	11,2	6,5	1,4	3,5	61
34 52 130	080312	130	MM	poliert	mit Mehrkomponenten-Hüllen	22,7	11,2	6,5	1,6	1,6	61

Präzisions-Elektronik-Greifzangen ESD

mit geschraubtem Gelenk

- > Das Sortiment für höchste Ansprüche an Leistung und Ergebnis
- > Präzisionszangen für feine Montagearbeiten, z. B. in Elektronik und Feinmechanik
- > Zum Greifen, Halten und Biegen
- > Griffe elektrisch ableitend – dissipativ
- > Geschraubtes Gelenk: präziser, spielfreier Gang der Zange
- > Präzise gefertigte Gelenkflächen für gleichmäßige, reibungsarme Bewegung im gesamten Öffnungsbereich
- > Reibungsarme Doppelfeder für ein sanftes und gleichmäßiges Öffnen
- > Blendfreies Finish
- > Geringes Gewicht
- > Ergonomische, zweifarbig Mehrkomponenten-ESD-Griffhüllen; schwarz/grau
- > Kugellager-Chromstahl, geschmiedet, mehrstufig ölgehärtet
- > DIN ISO 9655, DIN EN 61 340-5

34 12 130 ESD

- > Flache, breite Backen, glatt geschliffene Greifflächen

34 22 130 ESD

- > Flach-runde Backen, glatt geschliffene Greifflächen

34 32 130 ESD

- > Runde, spitze Backen, glatt geschliffene Greifflächen

34 42 130 ESD

- > Flache, breite Backen, präzisionsgelaserte Kreuzscharrierung

34 52 130 ESD

- > Flach-runde Backen, präzisionsgelaserte Kreuzscharrierung



34 12 130 ESD



34 22 130 ESD



34 32 130 ESD



34 42 130 ESD



34 52 130 ESD

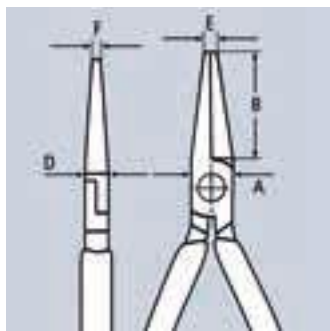

ESD-Zangen (Electrostatic discharge)

Elektrostatische Energie wird bei diesen Zangen langsam und kontrolliert durch die Griffe abgeleitet. Das schützt durch elektrostatische Entladung gefährdete Bauelemente. Gemäß gültigen Normen, z. B. IEC TR 61 340-5, DIN EN 61 340-5, SP Method 2472



Artikel-Nr.	EAN 4003773-	↔ mm	Kopf	Griffe	Abmessungen					△ g	
					B mm	A mm	D mm	E mm	F mm		
34 12 130 ESD	061632	135	MM ⚠	poliert	mit Mehrkomponenten-Hüllen	21,9	11,2	6,5	1,4	3,5	62
34 22 130 ESD	061656	135	MM ⚠	poliert	mit Mehrkomponenten-Hüllen	22,7	11,2	6,5	1,6	1,6	65
34 32 130 ESD	061670	135	8 MM ⚠	poliert	mit Mehrkomponenten-Hüllen	23,7	11,2	6,5	2,0	1,0	62
34 42 130 ESD	080299	130	MM ⚠	poliert	mit Mehrkomponenten-Hüllen	21,9	11,2	6,5	1,4	3,5	61
34 52 130 ESD	080305	130	MM ⚠	poliert	mit Mehrkomponenten-Hüllen	22,7	11,2	6,5	1,6	1,6	61

Elektronik-Greifzangen

mit durchgestecktem Gelenk

- > Präzisionszangen für feine Montagearbeiten, z. B. in Elektronik und Feinmechanik
- > Belastungsoptimierte Formgebung für ein direkteres Arbeitsgefühl
- > Zum Greifen, Halten und Biegen
- > Durchgestecktes Präzisionsgelenk
- > Glatt geschliffene Greifflächen
- > Weiche Übergänge; keine scharfen Kanten
- > Reibungsarme Doppelfeder für ein sanftes und gleichmäßiges Öffnen
- > Die Politur oder Spiegelpolitur bietet in Verbindung mit einem feinen Ölfilm einen guten Rostschutz – keine Störungen im Schaltkreis durch abblätternde Chromteile
- > Schlanke, zum Zangenkopf hochgezogene Hüllen bieten sichere und komfortable Führung auch zwischen Daumen und Zeigefinger
- > Kanten sorgfältig entgratet
- > Kugellager-Chromstahl, ölgehärtet
- > DIN ISO 9655

145 mm Länge

- > Für tiefes Greifen



35 11 115



35 12 115



35 21 115



35 22 115



35 31 115

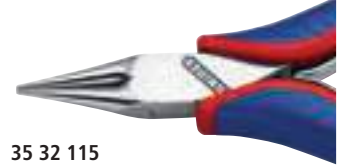

35 32 115



35 41 115



35 52 145



35 62 145



35 82 145

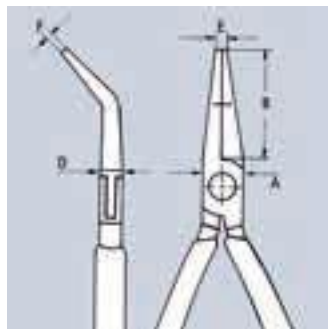
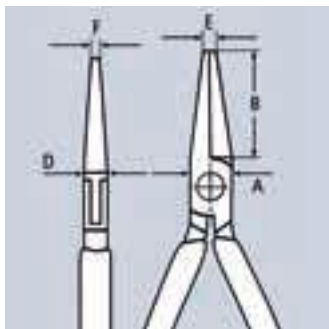

Artikel-Nr.	EAN 4003773-	↔ mm	Kopf	Griffe	Abmessungen					⚖ g	
					B mm	A mm	D mm	E mm	F mm		
35 11 115	016694	115		spiegelpoliert	mit Kunststoff-Hüllen	22,5	11,0	6,5	2,0	4,0	55
35 12 115	035107	115		spiegelpoliert	mit Mehrkomponenten-Hüllen	22,5	11,0	6,5	2,0	4,0	70
35 21 115	016724	115		spiegelpoliert	mit Kunststoff-Hüllen	22,5	11,0	6,5	2,0	1,5	55
35 22 115	035114	115		spiegelpoliert	mit Mehrkomponenten-Hüllen	22,5	11,0	6,5	2,0	1,5	70
35 31 115	016762	115		spiegelpoliert	mit Kunststoff-Hüllen	22,5	11,0	6,5	2,0	1,0	61
35 32 115	035121	115		spiegelpoliert	mit Mehrkomponenten-Hüllen	22,5	11,0	6,5	2,0	1,0	70
35 41 115	082248	115		spiegelpoliert	mit Kunststoff-Hüllen	22,5	11,0	6,5	2,0	1,0	55
35 42 115	040736	115		spiegelpoliert	mit Mehrkomponenten-Hüllen	22,5	11,0	6,5	2,0	1,5	70
35 52 145	039389	145		spiegelpoliert	mit Mehrkomponenten-Hüllen	34,1	13,0	8,5	2,5	1,8	86
35 62 145	039556	145		spiegelpoliert	mit Mehrkomponenten-Hüllen	34,1	13,0	8,5	2,5	1,8	86
35 82 145	039396	145		spiegelpoliert	mit Mehrkomponenten-Hüllen	31,1	13,0	8,5	2,5	1,8	86

Elektronik-Greifzangen ESD

mit durchgestecktem Gelenk

- > Präzisionszangen für feine Montagearbeiten, z. B. in Elektronik und Feinmechanik
- > Zum Greifen, Halten und Biegen
- > Griffe elektrisch ableitend – dissipativ
- > Durchgestecktes Präzisionsgelenk
- > Glatt geschliffene Greifflächen
- > Kanten sorgfältig entgratet
- > Reibungsarme Doppelfeder für ein sanftes und gleichmäßiges Öffnen
- > Die Spiegelpolitur bietet in Verbindung mit einem feinen Ölfilm einen guten Rostschutz – keine Störungen im Schaltkreis durch abblätternde Chromteile
- > Kugellager-Chromstahl, ölgehärtet
- > DIN ISO 9655, DIN EN 61 340-5



35 12 115 ESD



35 22 115 ESD



35 32 115 ESD



35 42 115 ESD



35 52 145 ESD



35 62 145 ESD

35 82 145 ESD

ESD-Zangen (Electrostatic discharge)

Elektrostatische Energie wird bei diesen Zangen langsam und kontrolliert durch die Griffe abgeleitet. Das schützt durch elektrostatische Entladung gefährdete Bauelemente. Gemäß gültigen Normen, z. B. IEC TR 61 340-5, DIN EN 61 340-5, SP Method 2472

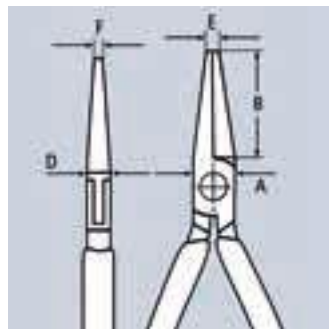
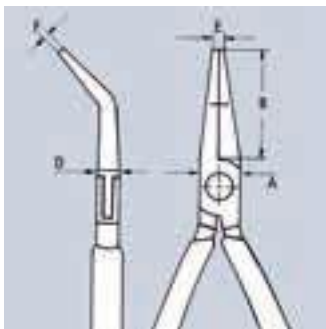

Artikel-Nr.	EAN 4003773-	↔ mm	Kopf	Griffe	Abmessungen					Δ g	
					B mm	A mm	D mm	E mm	F mm		
35 12 115 ESD	024835	115		spiegelpoliert	mit Mehrkomponenten-Hüllen	22,5	11,0	6,5	2,0	4,0	70
35 22 115 ESD	024842	115		spiegelpoliert	mit Mehrkomponenten-Hüllen	22,5	11,0	7,0	2,0	1,3	70
35 32 115 ESD	024859	115		spiegelpoliert	mit Mehrkomponenten-Hüllen	22,5	11,0	6,5	2,0	1,0	70
35 42 115 ESD	024866	115		spiegelpoliert	mit Mehrkomponenten-Hüllen	22,5	11,0	6,5	2,0	1,5	70
35 52 145 ESD	089223	145		spiegelpoliert	mit Mehrkomponenten-Hüllen	34,1	13,0	8,5	2,5	1,8	86
35 62 145 ESD	089230	145		spiegelpoliert	mit Mehrkomponenten-Hüllen	34,1	13,0	8,5	2,5	1,8	86
35 82 145 ESD	089414	145		spiegelpoliert	mit Mehrkomponenten-Hüllen	31,1	13,0	8,5	2,5	1,8	86

Elektronik-Bestückungszangen

- > Präzisionszangen für feinste Montage- und Reparaturarbeiten in der Elektronik
- > Zum Biegen und Abschneiden von Drahtenden an Bauteilen
- > Durchgestecktes Präzisionsgelenk
- > Glatt geschliffene Greifflächen
- > Kanten sorgfältig entgratet
- > Reibungsarme Doppelfeder für ein sanftes und gleichmäßiges Öffnen
- > Die Spiegelpolitur bietet in Verbindung mit einem feinen Ölfilm einen guten Rostschutz – keine Störungen im Schaltkreis durch abblätternde Chromteile
- > Kugellager-Chromstahl, ölgehärtet



36 12 130



36 22 125



36 32 125

36 12 130

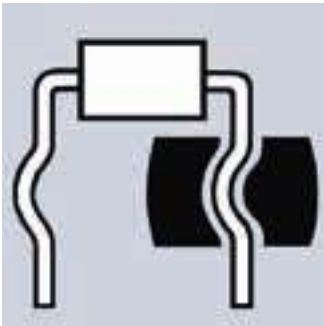

Zum Anbiegen eines Bogens als Spannungs-entlastung („stress relief“) / für Abstand zur Platine

36 22 125

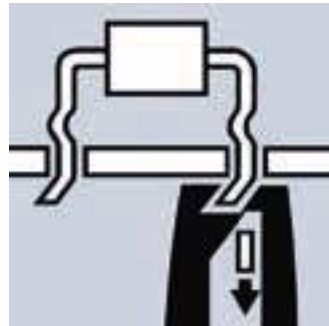

Zum Abbiegen und Abschneiden unter der Platine auf 1,6 mm Länge

36 32 125

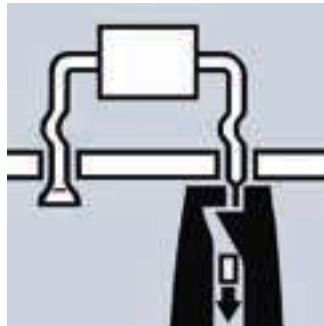

Zum Quetschen und Kürzen unter der Platine auf 1,6 mm Länge

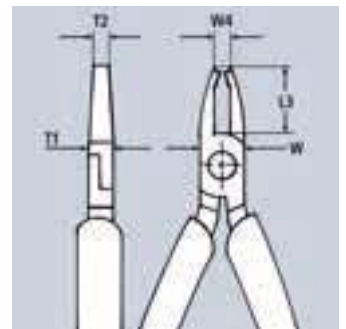
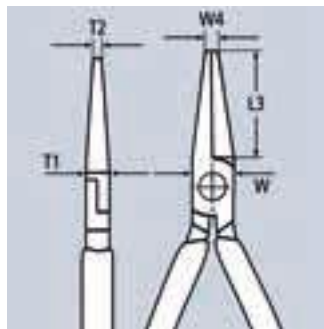

Artikel-Nr.	EAN 4003773-	↔ mm	Kopf	Griffe	Ø mm	Abmessungen					Δ g
						L3 mm	W mm	T1 mm	W1 mm	T2 mm	
36 12 130	016861	130	///	spiegelpoliert		23,0	12,0	9,5	5,5	6,0	70
36 22 125	046967	125	///	spiegelpoliert	1,2	18,0	11,0	7,0	7,5	4,0	94
36 32 125	016885	125	///	spiegelpoliert	1,0	18,0	11,0	7,0	7,5	3,0	70

Elektronikzangen-Sets

mit Werkzeugen für Arbeiten an elektronischen Bauteilen

> Abmessungen, geschlossen (B x H x T): 215 x 160 x 50 mm

00 20 16

> 7-teilig, bestückt mit sechs Elektronikzangen und einer Präzisions-Pinzette; Etui aus strapazierfähigem Polyester-Gewebe, Zangenhalterung aus elastischem Gummiband, Reißverschluss



00 20 16



00 20 16 P

00 20 16 P

> 6-teilig, bestückt mit sechs Präzisions-Elektronikzangen; Etui aus strapazierfähigem Polyester-Gewebe, Zangenhalterung aus elastischem Gummiband, Reißverschluss

00 20 16 P ESD

> 6-teilig, bestückt mit sechs Elektronikzangen Ausführung ESD, elektrisch ableitend; Etui aus strapazierfähigem Polyester-Gewebe, Zangenhalterung aus elastischem Gummiband, Reißverschluss



00 20 16 P ESD



00 20 17

00 20 17

> 6-teilig, bestückt mit sechs Elektronikzangen Ausführung ESD, elektrisch ableitend; Etui aus strapazierfähigem Polyester-Gewebe, Zangenhalterung aus elastischem Gummiband, Reißverschluss

00 20 18

> 8-teilig, bestückt mit zwei Elektronikzangen und sechs Elektronik-Schraubendrehern; Praktische Aufbewahrungsbox, aus schlagfestem Kunststoff, mit Schaumstoffeinlagen

00 20 18 ESD

> 8-teilig, bestückt mit zwei Elektronikzangen und sechs Elektronik-Schraubendrehern Ausführung ESD, elektrisch ableitend; Praktische Aufbewahrungsbox, aus schlagfestem Kunststoff, mit Schaumstoffeinlagen



00 20 18



00 20 18 ESD

Artikel-Nr.	EAN 4003773-	Bestückung	g
00 20 16	022619	35 12 115 / 35 22 115 / 35 32 115 / 64 32 120 / 77 02 115 / 77 42 115 / 92 34 36	720
00 20 16 P	063223	34 12 130 / 34 22 130 / 34 32 130 / 79 02 120 / 79 02 120 / 79 02 125 / 79 42 125	575
00 20 16 P ESD	063230	34 12 130 ESD / 34 22 130 ESD / 34 32 130 ESD / 79 02 120 ESD / 79 02 125 ESD / 79 42 125 ESD	585
00 20 17	031222	35 12 115 ESD / 35 22 115 ESD / 35 42 115 ESD / 64 32 120 ESD / 77 02 115 ESD / 77 32 115 ESD	695
00 20 18	033073	35 22 115 / 77 02 115 / Schraubendreher 0,4 x 2,5 / 0,5 x 3,0 / 0,6 x 3,5 / 0,8 x 4,0 / PH0 / PH1	460
00 20 18 ESD	051848	35 22 115 ESD / 77 02 115 ESD / Schraubendreher 0,4 x 2,5 / 0,5 x 3,0 / 0,6 x 3,5 / 0,8 x 4,0 / PH0 / PH1	465

Präzisionspinzetten

resistent gegen viele Chemikalien

- > Für besonders anspruchsvolle Feinarbeiten: mit hoher Korrosionsbeständigkeit und Zähigkeit
- > In Handarbeit gefertigt: mit polierten Kanten und hervorragend mattierter, kratz- und spiegelfreier Oberfläche
- > Für Elektronikindustrie, Uhrenhersteller, Juweliere, Laboratorien mit biologischen und medizinischen Anwendungen in mäßig aggressiven chemischen Umgebungen
- > Hochwertiger Premium-Edelstahl: hohe Temperaturbeständigkeit und exzellente Korrosionsbeständigkeit gegenüber den meisten Chemikalien, Salzen und Säuren
- > Optimal geeignet für mikroskopische Arbeiten, Präzisionshandhabung, Reparaturen, Herstellung von elektronischen Bauteilen sowie für andere allgemeine Anwendungen und garantieren eine perfekte Symmetrie und Balance der Spitzen
- > Auch im Set erhältlich (92 00 02)
- > Premium-Edelstahl

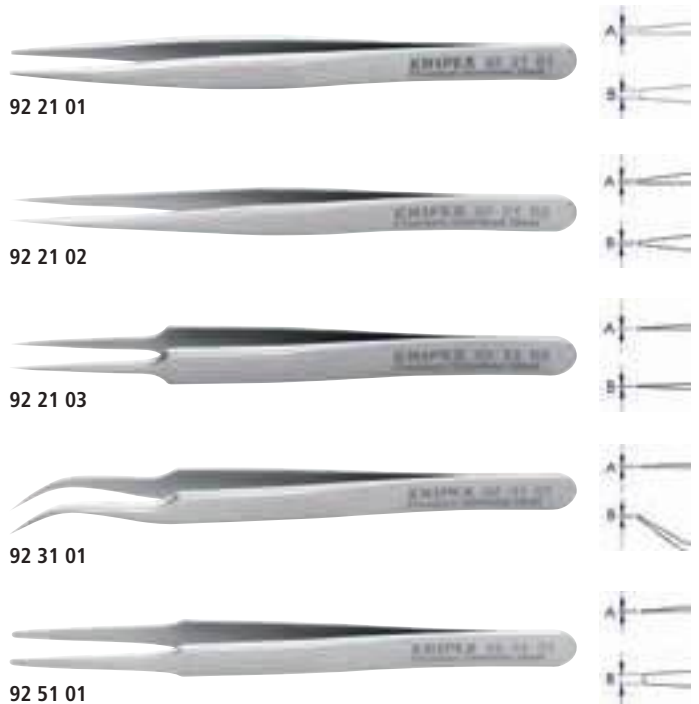

Artikel-Nr.	International Code	EAN 4003773-	L x B x H mm	Greiffläche	Griffe	Ausführung	Ausführung Pinzettenspitze	Spitzenbreite A x B mm	△ g
92 21 01	00.SA.0.KN	085041	120 x 10 x 13		Glatt	Gerade	Spitz	0,5 x 0,9	21
92 21 02	3C.SA.0.KN	085065	110 x 9,5 x 11		Glatt	Gerade	Nadelspitz	0,12 x 0,18	12
92 21 03	5.SA.0.KN	085089	110 x 10 x 11		Glatt	Gerade	Nadelspitz	0,06 x 0,12	13
92 31 01	7.SA.0.KN	085027	120 x 10 x 11		Glatt	gewinkelt 45°	Nadelspitz	0,09 x 0,16	14
92 51 01	2A.SA.0.KN	085126	120 x 10 x 11		Glatt	Gerade	Stumpf	0,13 x 1,9	15

Mini-Präzisionspinzetten

für Präzisionsarbeiten auf engstem Raum

- > Für besonders anspruchsvolle Feinarbeiten: mit hoher Korrosionsbeständigkeit und Zähigkeit
- > In Handarbeit gefertigt: mit polierten Kanten und hervorragend mattierter, kratz- und spiegelfreier Oberfläche
- > Für Elektronikindustrie, Uhrenhersteller, Juweliere, Laboratorien mit biologischen und medizinischen Anwendungen in mäßig aggressiven chemischen Umgebungen
- > Hochwertiger Premium-Edelstahl: hohe Temperaturbeständigkeit und exzellente Korrosionsbeständigkeit gegenüber den meisten Chemikalien, Salzen und Säuren
- > Extra kurze und leichte Pinzetten mit schlanken Spitzen
- > Ideal für Arbeiten in beengtem Umfeld, unter dem Mikroskop und für Präzisionsarbeiten im Nahbereich
- > Optimal geeignet für Probenhandhabung, Mikroskopie-Vorbereitung, Sortierung, Präzisionsfertigung, elektronische Montage, Nacharbeit und Reparatur
- > Premium-Edelstahl



Artikel-Nr.	International Code	EAN 4003773-	L x B x H mm	Greiffläche	Griffe	Ausführung	Ausführung Pinzettenspitze	Spitzenbreite A x B mm	△ g
92 21 04	0C9.SA.0.KN	087526	90 x 8 x 10		Glatt	Gerade	Nadelspitz	0,09 x 0,15	9
92 21 05	M3.SA.1.KN	086703	70 x 7 x 7,5		Glatt	Gerade	Nadelspitz	0,1 x 0,2	6
92 21 06	M5.SA.1.KN	086710	80 x 6 x 7,5		Glatt	Gerade	Nadelspitz	0,08 x 0,13	7
92 51 02	M2A.SA.1.KN	086697	70 x 8 x 6,5		Glatt	Gerade	Stumpf	0,1 x 1,2	6

Pinzetten mit Wechselspitzen ESD

mit vielseitigen, wechselbaren kohlefaser-verstärkten Spitzen; elektrisch ableitend

- > Für besonders anspruchsvolle Feinarbeiten: mit hoher Korrosionsbeständigkeit und Zähigkeit
- > Maximal oberflächenschonend für die Handhabung empfindlicher elektronischer Komponenten, mikro-mechanischer Teile sowie von Glas- und Keramikbauteilen
- > Für Elektronik- und Feinmechanikindustrie, Uhrenhersteller, Juweliere
- > In Handarbeit gefertigte Grundkörper: mit polierten Kanten und hervorragend mattierter, kratz- und spiefreier Oberfläche
- > Grundkörper aus hochwertigem Premium-Edelstahl: hohe Temperaturbeständigkeit und exzellente Korrosionsbeständigkeit gegenüber den meisten Chemikalien, Salzen und Säuren
- > Die Wechselspitzen bestehen aus 30% kohlenstofffaserverstärktem Kunststoff: elektrisch und thermisch sehr gut leitfähig, kratzsicher und mit hohem Abriebwiderstand
- > Die austauschbaren, kohlenstofffaserverstärkten Kunststoffspitzen haben einen Oberflächenwiderstand zwischen 10^2 und 10^4 Ohm zum kontrollierten Ausgleich von Potenzialunterschieden zwischen Bediener und elektronischen Bauteilen
- > Die Wechselspitzen sind dauerhaft temperaturstabil bis 130 °C, kurzfristig bis zu 190 °C
- > Die kohlenstofffaserverstärkten Kunststoffspitzen sind vollelastisch, ermüdungsbeständig, vibrationsdämpfend sowie wasserabweisend
- > Gute chemische Beständigkeit der Spitzen gegenüber den meisten Ölen, Fetten, Kraftstoffen und unpolaren Lösungsmitteln
- > Mit der Genauigkeit und Stabilität einer regulären Pinzette: Die Kunststoffspitzen haben eine spielfreie 3-Punkte-Verbindung (2 Fixierungen an den Stegen, eine Schraube), die dem Benutzer eine perfekte und spielfreie Befestigung am Grundkörper garantieren
- > Mit Sparpotential: Das Spitzensortiment umfasst eine Auswahl an unterschiedlichsten Formen. Je nach Anwendung müssen lediglich Spitzen nachgekauft werden
- > Premium-Edelstahl

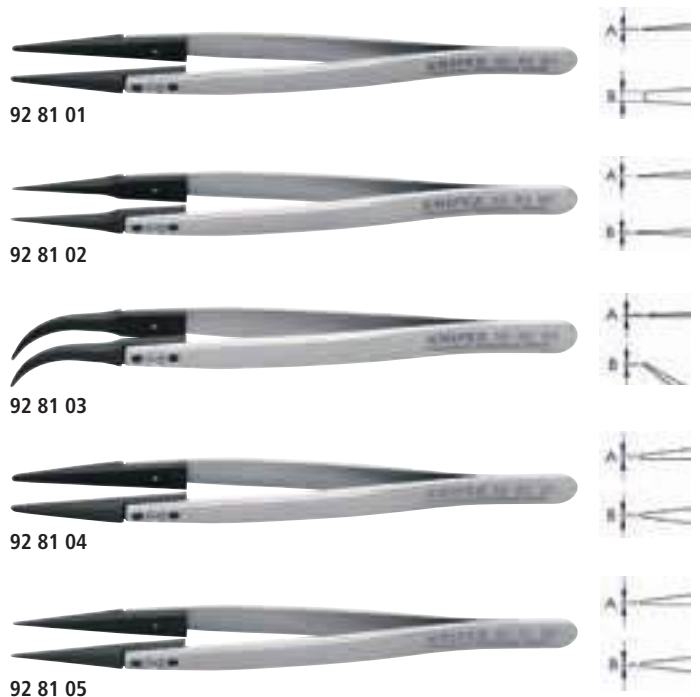

Wechselspitzen ESD



Artikel-Nr.	International Code	EAN 4003773-	L x B x H mm	Greiffläche	Griffe	Ausführung	Ausführung Pinzettenspitze	Spitzenbreite A x B mm	△ g
92 81 01	2ACFR.SA.1.KN	087090	130 x 10 x 17		Glatt	Gerade	Stumpf	0,4 x 2,0	17
92 81 02	5CFR.SA.1.KN	087113	130 x 10 x 17		Glatt	Gerade	Spitz	0,4 x 0,6	17
92 81 03	7CFR.SA.1.KN	087137	130 x 15 x 17	$\leq 60^\circ$	Glatt	gewinkelt 60°	Spitz	0,4 x 0,7	17
92 81 04	249CFR.SA.1.KN	087151	130 x 10 x 17		Glatt	Gerade	Stumpf	1,0 x 2,0	17
92 81 05	259CFR.SA.1.KN	087175	130 x 10 x 17		Glatt	Gerade	Spitz	0,7 x 0,6	17
92 89 01		087106	Wechselspitzen ESD für 92 81 01						
92 89 02		087120	Wechselspitzen ESD für 92 81 02						
92 89 03		087144	Wechselspitzen ESD für 92 81 03						
92 89 04		087168	Wechselspitzen ESD für 92 81 04						
92 89 05		087182	Wechselspitzen ESD für 92 81 05						

Schneidpinzetten

besonders scharf und hart für feinste Schneidarbeiten

- > Für besonders anspruchsvolle Feinarbeiten: aus hochwertigem, martensitisch gehärtetem Edelstahl, mit hoher Korrosionsbeständigkeit und Zähigkeit
- > Rostfreier Stahl mit schlankem, sich verjüngendem Design für höchste Präzision beim Schneiden, Sezieren und Segmentieren von winzigen Gegenständen bei Arbeiten in engen Räumen
- > Für Elektronikindustrie, Reparatur- und Bastelarbeiten
- > Verwendet vor allem zum Schneiden von weichen Drähten aus Kupfer, Gold oder Silber sowie von Magnetdrähten
- > Mit besonders harten und scharfen Schrägschneiden
- > Auch verfügbar als ESD-Variante: mit schwarzer Epoxidbeschichtung und einem Oberflächenwiderstand zwischen 10^3 und 10^9 Ohm
- > Nur ESD-Variante: erlaubt den kontrollierten Ausgleich von Potentialunterschieden zwischen Bediener und elektronischen Bauteilen
- > Edelstahl

92 11 01 ESD

> Edelstahl, DIN EN 61340-5-1

92 11 01

> Edelstahl



92 11 01



92 11 01 ESD

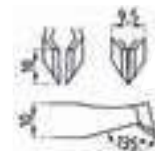

Artikel-Nr.	International Code	EAN 4003773-	L x B x H mm	Greiffläche	Griffe	Ausführung	Ausführung Pinzettenspitze	Spitzenbreite A x B mm	g
92 11 01	15AGW.S.O.KN	085003	115 x 11 x 15		Glatt	gebogen	Schneiden	4,75 x 10,0	25
92 11 01 ESD	15AGW.S.N.O.KN	086727	115 x 11 x 17		Glatt	gebogen	Schneiden	4,75 x 10,0	26

Universalpinzetten

Ideal für anspruchsvolle Standardanwendungen

- > Universalpinzetten eignen sich für anspruchsvolle Standardanwendungen und Präzisionsarbeiten
- > Große Modellpalette: gerade, gewinkelt, Greifflächen und Griffe glatt oder gezahnt, mit nadelspitzen, spitzen oder stumpfen Spitzen, sowie unterschiedliche Längen
- > Für Elektronikindustrie, Uhrenhersteller und Juweliere
- > Hochwertiger Edelstahl: hohe Zähigkeit und sehr gute Korrosionsbeständigkeit gegenüber einer Vielzahl von atmosphärischen Umgebungen und vielen korrosiven Materialien
- > Edelstahl

92 01 05 / 92 01 06

> Premium-Edelstahl

92 34 37

> Stahl, schwarz lackiert



92 01 05



92 01 06



92 21 07



92 21 08



92 22 04



92 22 06



92 22 07



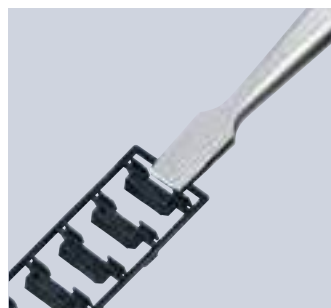

Artikel-Nr.	International Code	EAN 4003773-	L x B x H mm	Greiffläche	Griffe	Ausführung	Ausführung Pinzettenspitze	Spitzenbreite A x B mm	△ g
92 01 05	34A.SA.1.KN	086758	120 x 10 x 12		Geriffelt	Gerade	Stumpf	0,17 x 6,0	15
92 01 06	36A.SA.1.KN	086765	120 x 10 x 18		Geriffelt	gewinkelt 30°	Stumpf	0,17 x 6,0	15
92 21 07	3C.SA.B.KN	086734	110 x 10 x 10		Glatt	Gerade	Nadelspitz	0,2 x 0,25	13
92 21 08	5S.SA.B.KN	086741	140 x 8 x 12		Glatt	Gerade	Nadelspitz	0,2 x 0,3	15
92 22 04	AA.SA.B.KN	054665	128 x 12 x 10		Glatt	Gerade	Spitz	0,3 x 0,5	18
92 22 06	00.SA.B.KN	054672	120 x 10 x 11		Glatt	Gerade	Nadelspitz	0,25 x 0,25	20
92 22 07	3.SA.B.KN	054689	125 x 11 x 10		Glatt	Gerade	Nadelspitz	0,2 x 0,25	15
92 22 12	5.SA.B.KN	054696	110 x 10 x 11		Glatt	Gerade	Nadelspitz	0,2 x 0,2	13
92 22 13	GG.SA.B.KN	054702	130 x 11 x 14		Glatt	Gerade	Spitz	0,4 x 0,5	18
92 22 35	648.SA.B.KN	054719	155 x 8 x 18		Geriffelt	Gerade	Spitz	0,5 x 0,5	25
92 32 29	7.SA.B.KN	054818	118 x 10 x 10		Glatt	gewinkelt 35°	Nadelspitz	0,25 x 0,3	15
92 34 36	649.SA.B.KN	054832	152 x 8 x 18		Geriffelt	gewinkelt 25°	Spitz	0,5 x 0,5	27
92 34 37	649.SA.NE.B	054849	155 x 8 x 14		Geriffelt	gewinkelt 25°	Spitz	0,8 x 0,8	21
92 52 23	2A.SA.B.KN	054894	118 x 10 x 10		Glatt	Gerade	Stumpf	0,3 x 2,0	16
92 61 01	7320.SA.B.KN	085119	200 x 12 x 20		Geriffelt	Gerade	Stumpf	2,0 x 3,2	58
92 61 02	7330.SA.B.KN	085133	300 x 15 x 22		Geriffelt	Gerade	Stumpf	2,5 x 4,7	114
92 64 43	7312.SA.B.KN	054917	120 x 10 x 14		Geriffelt	Gerade	Stumpf	1,2 x 2,7	17
92 72 45	7314.SA.B.KN	054962	145 x 11 x 15		Geriffelt	Gerade	Stumpf	1,3 x 2,7	23
92 84 18	AAAPPST.SA.B.KN	054986	126 x 11 x 18		Glatt	Gerade	Stumpf	0,5 x 1,0	18

Universalpinzetten ESD

DIN EN 61340 -5-1

potentialausgleichend, für Elektronik und Feinmechanik

- > Für den sicheren Umgang mit elektronischen Bauteilen in Fein- anwendungen: erlauben den kontrollierten Ausgleich von Potenzial- unterschieden zwischen Bediener und Bauteil
- > ESD-geprüfte, schwarze Epoxidbeschichtung mit einem Oberflächen- widerstand zwischen 10^3 und 10^9 Ohm
- > Für Elektronik- und Feinmechanikindustrie
- > Antimagnetisch zur Vermeidung elektromagnetischer Schäden
- > Große Modellpalette: gerade, gewinkelt, Greifflächen und Griffe glatt oder gezahnt, mit nadelspitzen, spitzen oder stumpfen Spitzen
- > Der hochwertige Edelstahl bietet eine hohe Zähigkeit und eine sehr gute Korrosionsbeständigkeit gegenüber einer Vielzahl von atmosphärischen Umgebungen und vielen korrosiven Materialien
- > Auch im Set erhältlich (92 00 01 ESD)
- > Edelstahl

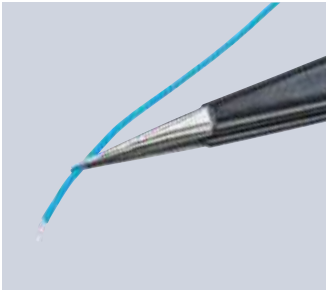

Artikel-Nr.	International Code	EAN 4003773-	L x B x H mm	Greiffläche	Griffe	Ausführung	Ausführung Pinzettenspitze	Spitzenbreite A x B mm	Δ g
92 21 01 ESD	3.SA.NE.B.KN	086772	125 x 11 x 12		Glatt	Gerade	Nadelspitz	0,2 x 0,25	15
92 21 02 ESD	AA.SA.NE.B.KN	086789	128 x 12 x 12		Glatt	Gerade	Spitz	0,3 x 0,5	19
92 21 03 ESD	SS.SA.NE.B.KN	086796	140 x 8 x 14		Glatt	Gerade	Nadelspitz	0,2 x 0,3	16
92 28 69 ESD	00.SA.NE.B.KN	054771	120 x 10 x 13		Glatt	Gerade	Nadelspitz	0,25 x 0,25	20
92 28 70 ESD	3C.SA.NE.B.KN	054788	110 x 10 x 12		Glatt	Gerade	Nadelspitz	0,2 x 0,25	14
92 28 71 ESD	5.SA.NE.B.KN	054795	110 x 10 x 12		Glatt	Gerade	Nadelspitz	0,2 x 0,2	14
92 28 72 ESD	GG.SA.NE.B.KN	054801	130 x 11 x 14		Glatt	Gerade	Spitz	0,4 x 0,5	18
92 38 75 ESD	7.SA.NE.B.KN	054863	118 x 10 x 12	$\angle 35^\circ$	Glatt	gewinkelt 35°	Nadelspitz	0,25 x 0,3	15
92 58 74 ESD	2A.SA.NE.B.KN	054900	118 x 10 x 12		Glatt	Gerade	Stumpf	0,3 x 2,0	16
92 78 77 ESD	7314.SA.NE.B.KN	054979	145 x 11 x 17		Geriffelt	Gerade	Stumpf	1,3 x 2,7	24

Gummipinzette ESD Edelstahl

DIN EN 61340 -5-1

für häufige Handhabung ESD-empfindlicher Komponenten oder kleiner statischer Gegenstände

- ▶ Für den sicheren Umgang mit elektronischen Bauteilen in Feinanwendungen: erlauben den kontrollierten Ausgleich von Potenzialunterschieden zwischen Bediener und Bauteil
- ▶ Maximaler Komfort für häufigen Einsatz
- ▶ Griffe geeignet für den Einsatz in Reinräumen und kontrollierten Umgebungen

- > Für Medizintechnik, Elektronik, Mikroskopie, Industrie
- > Für besonders anspruchsvolle Feinarbeiten: mit hoher Korrosionsbeständigkeit und Zähigkeit
- > Antimagnetisch zur Vermeidung elektromagnetischer Schäden
- > ESD-geprüfte, weiche, und ergonomische Griffhüllen mit einem Oberflächenwiderstand zwischen 10^3 – 10^9 Ohm
- > Grundkörper aus Premium-Edelstahl: Mit hoher Zähigkeit und sehr guter Korrosionsbeständigkeit gegenüber einer Vielzahl von atmosphärischen Umgebungen und vielen korrosiven Materialien
- > Premium-Edelstahl

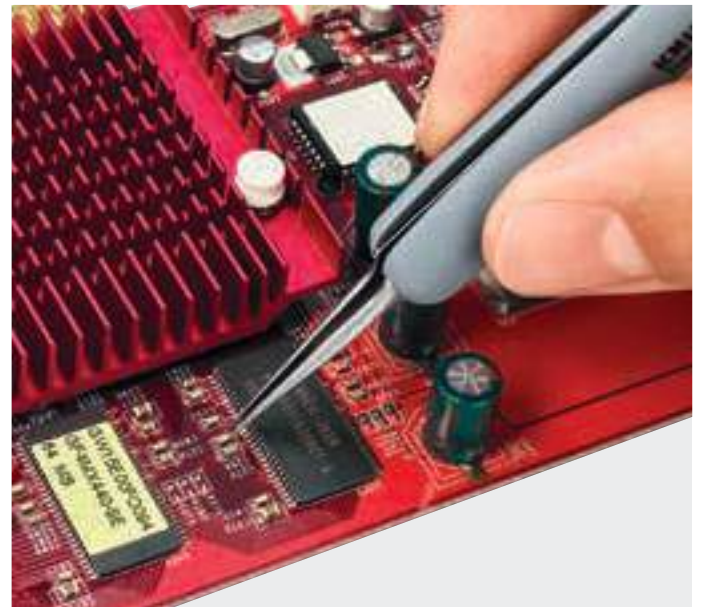
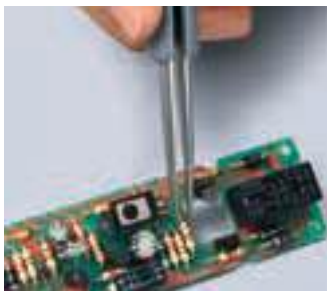
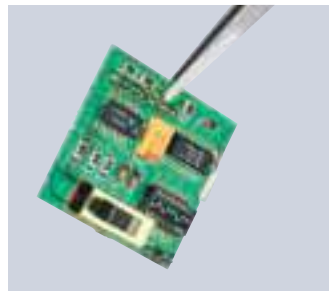
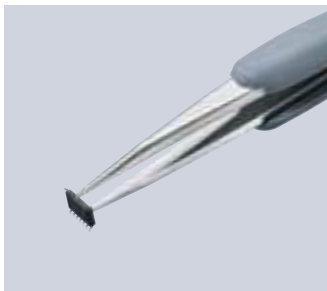
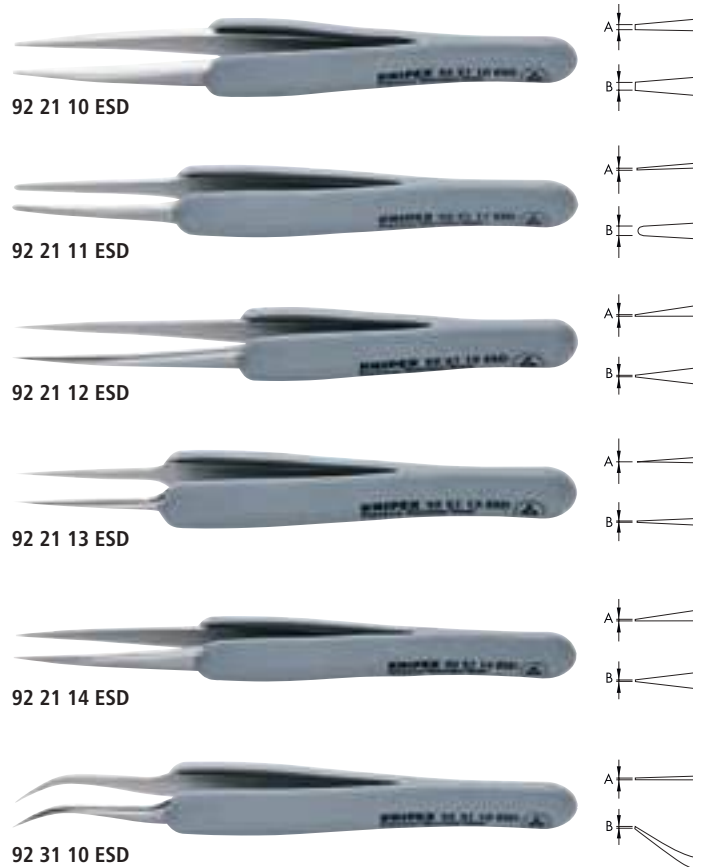

Artikel-Nr.	International Code	EAN 4003773-	L x B x H mm	Greiffläche	Griffe	Ausführung	Ausführung Pinzettenspitze	Spitzenbreite A x B mm	Δ _g
92 21 10 ESD	00.SA.DRG.0.KN	088608	123 x 15 x 18		gummierter Griff	Gerade	Spitz	0,5 x 0,9	30
92 21 11 ESD	2A.SA.DRG.0.KN	088615	123 x 15 x 16		gummierter Griff	Gerade	Stumpf	0,13 x 0,9	22
92 21 12 ESD	3C.SA.DRG.0.KN	088622	112 x 14 x 15		gummierter Griff	Gerade	Nadelspitz	0,12 x 0,18	19
92 21 13 ESD	5.SA.DRG.0.KN	088639	112 x 15 x 16		gummierter Griff	Gerade	Nadelspitz	0,06 x 0,12	20
92 21 14 ESD	AA.SA.DRG.6.KN	088653	130 x 15 x 16		gummierter Griff	Gerade	Spitz	0,5 x 0,5	20
92 31 10 ESD	7.SA.DRG.0.KN	088646	122 x 15 x 15	$\angle 45^\circ$	gummierter Griff	gewinkelt 45°	Nadelspitz	0,09 x 0,16	22

KNIPEX Präzisionspinzetten – für alle Feinarbeiten die perfekten Spezialisten

Präzisionspinzetten lassen sich in allen Bereichen anwenden, bei denen es auf ein zielgerichtetes Greifen kleinerer Teile ankommt.

- ▶ Zahlreiche Spitzenarten auch für spezialisierte Feinarbeiten
- ▶ Varianten mit beschichteten Griffen für elektrische Isolation bis 1000 Volt oder kontrollierten Ausgleich elektrostatischer Potentialunterschiede (ESD)
- ▶ Vielfältige Materialauswahl: je nach Bedarf Edelstahl, Federstahl oder Kunststoff; rostbeständig, antimagnetisch oder besonders widerstandsfähig aus Titan

Pinzetten mit Wechselspitzen senken Kosten, sind potentialausgleichend und greifen empfindliche Komponenten besonders schonend

Potentialausgleichende Elektronikpinzetten gibt es wahlweise mit schlanker Beschichtung oder komfortablen Gummigriffen

Die isolierten Griffe der Universalpinzetten schützen vor Spannungen bis 1000 Volt

Universalpinzetten sind Generalisten für alle anspruchsvollen Standardanwendungen

Kreuzpinzetten halten durch Federkraft selbsttätig

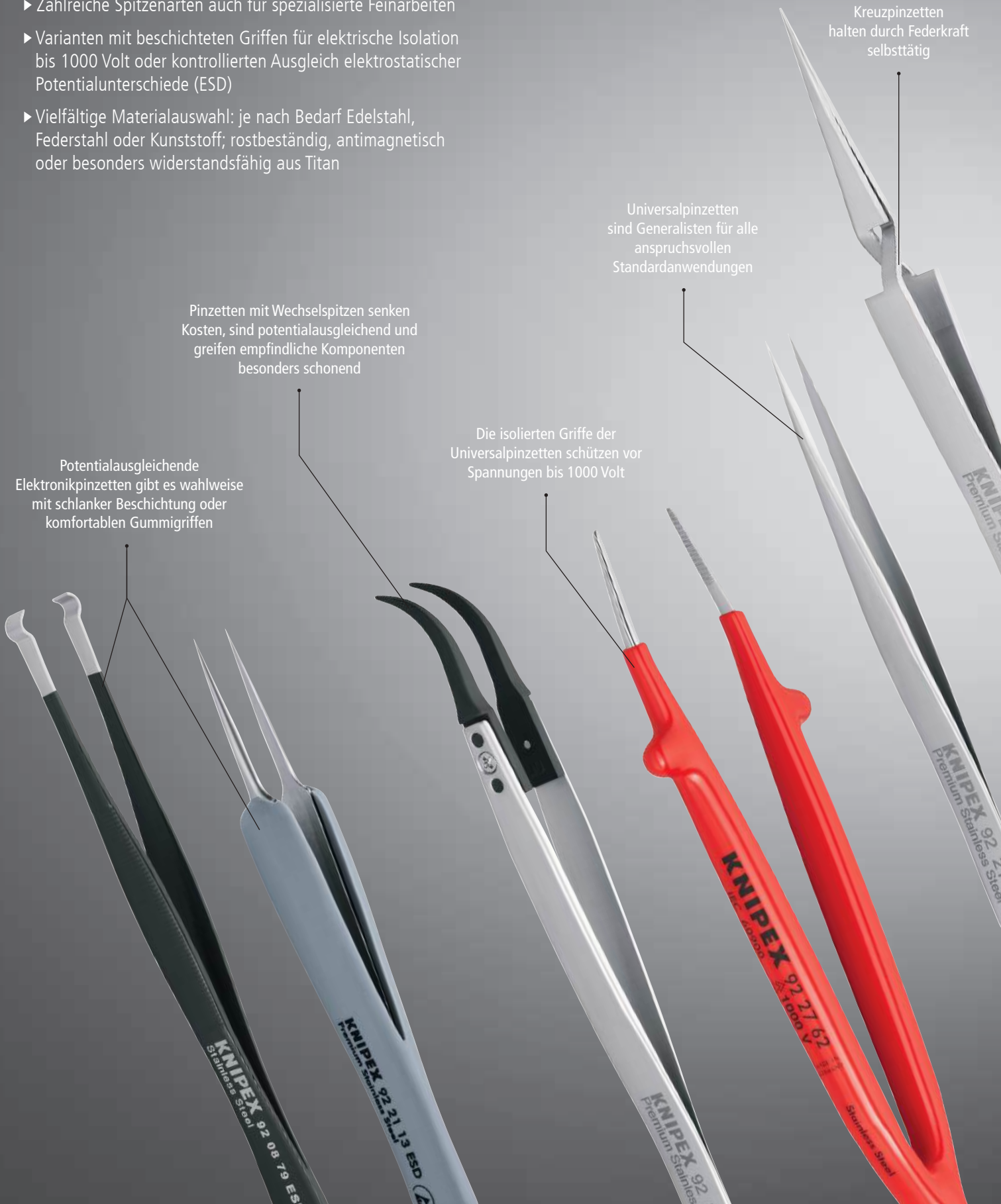

SMD-Präzisionspinzetten

Optimiert für Elektronikarbeiten mit SMD-Bauteilen

- > Für Arbeiten an SMD-Bauelementen (SMD=Surface mounted device): Die feine Geometrie der SMD-Pinzetten erlaubt Arbeiten auch an elektronischen Bauteilen, die sich mittels lötfähiger Anschlussflächen direkt auf die Platine löten lassen
- > In Handarbeit gefertigt: mit polierten Kanten und hervorragend matterter, kratz- und spiefelfreier Oberfläche
- > Für Montagearbeiten, Laborprozesse, Reinraumumgebungen, Leiterplattenreparaturen und Nacharbeiten in der Elektronikindustrie
- > Hochwertiger Premium-Edelstahl: hohe Temperaturbeständigkeit und exzellente Korrosionsbeständigkeit gegenüber den meisten Chemikalien, Salzen und Säuren
- > Antimagnetisch zur Vermeidung elektromagnetischer Schäden
- > Die Vielfalt der Formen und Backenausführungen ermöglicht ein sicheres Halten, Positionieren und Kontrollieren von kleinen Komponenten auf engstem Raum
- > Auch im Set erhältlich (92 00 03)
- > Edelstahl



92 01 01



92 01 02



92 01 03



92 01 04



92 02 54

Artikel-Nr.	International Code	EAN 4003773-	L x B x H mm	Greiffläche	Griffe	Ausführung	Ausführung Pinzettenspitze	Spitzenbreite A x B mm	g
92 01 01	SM103.SA.1.KN	085522	115 x 10 x 11	$\sphericalangle 45^\circ$	Glatt	gewinkelt 45°	Positionieren	0,33 x 1,6	15
92 01 02	SM107.SA.1.KN	085539	120 x 10 x 11	$\sphericalangle 35^\circ$	Glatt	Doppelgewinkelt 35°	Positionieren	0,15 x 1,5	15
92 01 03	SM108.SA.1.KN	085546	120 x 10 x 11		Glatt	Gerade	Positionieren	0,3 x 1,5	15
92 01 04	SM111.SA.1.KN	085591	115 x 10 x 11	$\sphericalangle 45^\circ$	Glatt	gewinkelt 45°	Positionieren	0,5 x 1,5	15
92 02 54	SM115.SA.1.KN	054610	115 x 10 x 11	$\sphericalangle 30^\circ$	Glatt	gewinkelt 30°	Positionieren	0,6 x 0,9	14

SMD-Präzisionspinzetten ESD

DIN EN 61340 -5-1

- > Erlauben den kontrollierten Ausgleich von Potenzialunterschieden zwischen Bediener und elektronischen Bauteilen
- > Mit geprüfter, schwarzer Epoxidbeschichtung mit einem Oberflächenwiderstand zwischen 10^3 und 10^9 Ohm
- > Edelstahl



92 08 78 ESD



Artikel-Nr.	International Code	EAN 4003773-	L x B x H mm	Greiffläche	Griffe	Ausführung	Ausführung Pinzettenspitze	Spitzenbreite A x B mm	g
92 08 78 ESD	SM109.SA.NE.B.KN	054634	118 x 10 x 12	$\sphericalangle 45^\circ$	Glatt	gewinkelt 45°	Positionieren	0,5 x 2,5	15

Positionierpinzetten

zum exakten Positionieren oder Ziehen von kleinen Bauteilen

- > Zum leichten Halten, Einführen und Ziehen von kleinsten länglichen Teilen
- > Mit Greifflächen in maßlich angepassten Formen, um etwa empfindliche runde oder kubische Bauteile fest und sicher zu positionieren oder ziehen
- > Für Durchsteck- oder Einsteckmontage (through-hole technology, THT und pin-in-hole technology, PIH)
- > Antimagnetisch zur Vermeidung elektromagnetischer Schäden
- > Edelstahl



Artikel-Nr.	International Code	EAN 4003773-	L x B x H mm	Greiffläche	Griffe	Ausführung	Ausführung Pinzettenspitze	Spitzenbreite A x B mm	△ g
92 01 07	5574.SA.B.KN	086932	143 x 11 x 17	▽ ∠90°	Geriffelt	gewinkelt 90°	Positionieren	3,5 x 5,8	22
92 11 02	5572.SA.B.KN	085034	145 x 11 x 16,5	▽	Geriffelt	Gerade	Positionieren	2,8 x 5,5	24
92 11 03	572.SA.B.KN	085553	122 x 10 x 14,5	▽	Geriffelt	Gerade	Positionieren	2,5 x 4,0	14

Positionierpinzetten ESD

DIN EN 61340 -5-1

- > Erlauben den kontrollierten Ausgleich von Potenzialunterschieden zwischen Bediener und elektronischen Bauteilen
- > Mit geprüfter, schwarzer Epoxidbeschichtung mit einem Oberflächenwiderstand zwischen 10³ und 10⁹ Ohm
- > Edelstahl



Artikel-Nr.	International Code	EAN 4003773-	L x B x H mm	Greiffläche	Griffe	Ausführung	Ausführung Pinzettenspitze	Spitzenbreite A x B mm	△ g
92 08 79 ESD	572.SA.NE.B.KN	054641	122 x 10 x 14,5	▽ ⚠	Geriffelt	Gerade	Positionieren	2,5 x 4,0	15
92 16 01 ESD	578B.SA.NE.B.KN	086949	120 x 10 x 14	▽ ⚠ ∠35°	Glatt	gewinkelt 35°	Positionieren	1,5 x 3,8	15
92 16 02 ESD	572B.SA.NE.B.KN	086956	120 x 10 x 14,5	▽ ⚠ ∠35°	Glatt	gewinkelt 35°	Positionieren	0,6 x 0,8	15

Titanpinzetten

extrem leicht, hitze-, korrosions- und säurebeständig

- > Besonders geeignet für Feinarbeiten, die Korrosionsbeständigkeit, hohe Festigkeit und niedriges Gewicht erfordern
- > Die hochwertige Titanlegierung bietet eine hohe Temperaturbeständigkeit und eine sehr gute Korrosionsbeständigkeit bei Raumtemperatur gegenüber Luft, Meer und einer Vielzahl von Industrieumgebungen
- > Für Reinigungs- oder chemische Prozesse, bei hohen Temperaturen, in Biologie, Medizin oder Chirurgie
- > 100-prozentig antimagnetisch
- > Antibakteriell
- > Titan



Artikel-Nr.	International Code	EAN 4003773-	L x B x H mm	Greiffläche	Griffe	Ausführung	Ausführung Pinzettenspitze	Spitzenbreite A x B mm	△ g
92 23 01	5.TA.0	085010	110 x 10 x 11		Glatt	Gerade	Nadelspitz	0,09 x 0,15	9
92 23 05	3.TA.0	054726	120 x 10 x 11		Glatt	Gerade	Spitz	0,6 x 0,8	10

Präzisionskreuzpinzetten

halten durch Federkraft selbsttätig, für filigrane Arbeiten

- > Halten selbsttätig: Durch ihre Federkraft eignen sich diese Festhaltepinzetten unter anderem als Helfer beim Einlöten kleiner und kleinster Bauteile
- > Für Anwendungen, die eine hochpräzise Selbstschließfunktion erfordern, etwa in der Mikroskopie oder bei feinsten Montage- oder Lötarbeiten
- > Für etwa Lötarbeiten an Transistoren, Drahtdioden etc.
- > Durch perfekte Spitzensymmetrie und Balance für verschiedenste Anwendungen in der Elektronikindustrie geeignet
- > In Handarbeit gefertigt, mit hervorragend mattierter, kratz- und spiefelfreier Oberfläche
- > Präzise Kreuzpinzetten für besonders anspruchsvolle Anwendungen überall dort, wo Korrosionsbeständigkeit und Zähigkeit Hauptanforderungen sind
- > Die Varianten aus Premium-Edelstahl bieten hohe Temperaturbeständigkeit und exzellente Korrosionsbeständigkeit gegenüber den meisten Chemikalien, Salzen und Säuren
- > Premium-Edelstahl



Artikel-Nr.	International Code	EAN 4003773-	L x B x H mm	Greiffläche	Griffe	Ausführung	Ausführung Pinzettenspitze	Spitzenbreite A x B mm	△ g
92 91 01	2AX.SA.1.KN	086802	120 x 10 x 11		Glatt	Gerade	Stumpf	0,13 x 1,9	13
92 91 02	3X.SA.1.KN	086819	120 x 10 x 11		Glatt	Gerade	Nadelspitz	0,12 x 0,2	12
92 91 03	7X.SA.1.KN	086826	115 x 10 x 11		Glatt	gewinkelt 45°	Nadelspitz	0,22 x 0,25	13

Universalkreuzpinzetten

halten durch Federkraft selbsttätig, Helfer etwa bei Lötarbeiten

- > Halten selbsttätig: Durch ihre Federkraft eignen sich diese Festhaltepinzetten unter anderem als Helfer beim Einlöten kleiner und kleinster Bauteile
- > Für Anwendungen, die eine hochpräzise Selbstschließfunktion erfordern, etwa in der Mikroskopie oder bei feinsten Montage- oder Lötarbeiten
- > Für etwa Lötarbeiten an Transistoren, Drahtdioden etc.
- > Durch perfekte Spitzensymmetrie und Balance für verschiedenste Anwendungen in der Elektronikindustrie geeignet
- > Der hochwertige Edelstahl bietet eine hohe Zähigkeit und eine sehr gute Korrosionsbeständigkeit gegenüber einer Vielzahl von atmosphärischen Umgebungen und vielen korrosiven Materialien
- > Edelstahl



Artikel-Nr.	International Code	EAN 4003773-	L x B x H mm	Greiffläche	Griffe	Ausführung	Ausführung Pinzettenspitze	Spitzenbreite A x B mm	Δ _g
92 94 91	5518.SA.B.KN	055006	160 x 11,5 x 13		Geriffelt	Gerade	Stumpf	1,3 x 4,5	34
92 95 89	29.SA.B.KN	055013	165 x 11 x 20		Glatt	Gerade	Stumpf	0,8 x 1,0	33
92 95 90	30.SA.B.KN	055020	162 x 11 x 20		Geriffelt	gewinkelt 40°	Stumpf	0,8 x 1,0	32

Kunststoffpinzetten ESD

DIN EN 61340 -5-1

extrem leicht und robust, potentialausgleichend

- > ESD-Pinzetten bestehen aus 30% kohlenstoffaserverstärktem Kunststoff, sind elektrisch und thermisch sehr gut leitfähig und zeichnen sich durch einen hohen Abriebwiderstand und Kratzsicherheit aus
- > Mit einem Oberflächenwiderstand zwischen 10²–10⁴ Ohm zum kontrollierten Ausgleich von Potenzialunterschieden zwischen Bediener und elektronischen Bauteilen
- > ESD-Kunststoffpinzetten sind temperaturstabil bis 130° Grad Celsius, kurzfristig bis 190° Grad sind möglich
- > Der kohlenstoffaserverstärkte Kunststoff der ESD-Varianten ist voll-elastisch, ermüdungsbeständig, vibrationsdämpfend und wasserabweisend, mit guter chemischer Beständigkeit gegenüber den meisten Ölen, Fette, Kraftstoffen und unpolaren Lösungsmitteln
- > ESD-Kunststoffpinzetten eignen sich optimal für maximal oberflächenschonende Arbeiten an empfindlichen elektronischen Komponenten, mikro-mechanischen sowie Glas- und Keramikbauteilen
- > Kohlenstoffaserverstärkter Kunststoff
- > Auch im Set erhältlich (92 00 05 ESD)

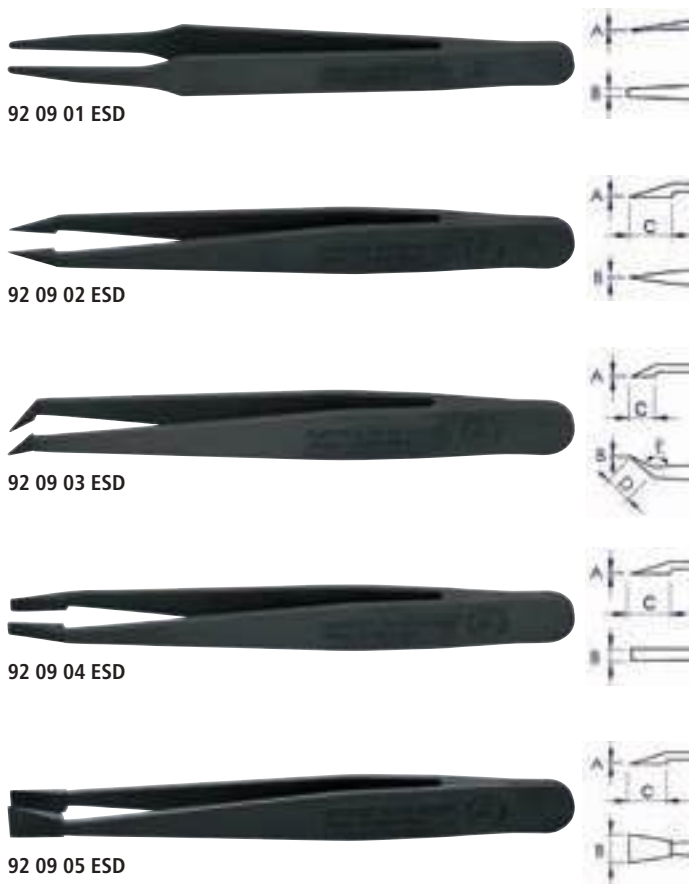
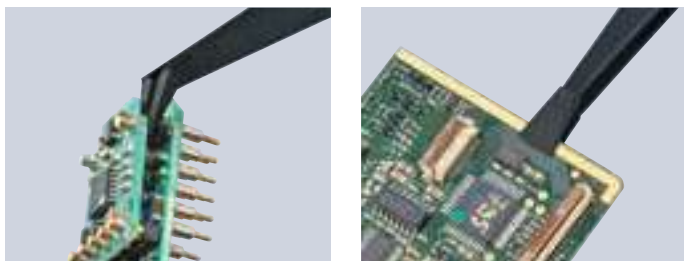

Artikel-Nr.	International Code	EAN 4003773-	L x B x H mm	Greiffläche	Griffe	Ausführung	Ausführung Pinzettenspitze	Spitzenbreite A x B mm	Spitzenbreite A x B x C x D mm	Δ _g
92 09 01 ESD	702A.CF.KN	086970	115 x 9,5 x 13		Glatt	Gerade	Stumpf	0,35 x 2,0	0,35 x 2,0	4
92 09 02 ESD	707.CF.KN	086987	115 x 11,5 x 15		Glatt	Gerade	Nadelspitz	0,5 x 0,3	0,5 x 0,3 x 9,5	5
92 09 03 ESD	708.CF.KN	086994	110 x 11,5 x 15		Glatt	gewinkelt 45°	Spitz	0,5 x 0,4	0,5 x 0,4 x 5,8 x 8,5	5
92 09 04 ESD	709.CF.KN	087007	115 x 11,5 x 15		Glatt	Gerade	Stumpf	0,12 x 3,3	0,12 x 3,3 x 11,5	4
92 09 05 ESD	710.CF.KN	087014	115 x 11,5 x 15		Glatt	Gerade	Stumpf	0,12 x 7,7	0,12 x 7,7 x 11,3	4

Kunststoffpinzetten

extrem leicht und robust

- > Kunststoff-Einwegpinzetten für den chemischen, pharmazeutischen oder kosmetischen Bereich, die Lebensmittelindustrie und die Wissenschaft; ideal für das Greifen, Halten und Bewegen kleiner Gegenstände, beispielsweise feine Gewebe, kleine Objekte oder feste Proben
- > Aus 30% glasfaserverstärktem Kunststoff für hohe Festigkeit und Flexibilität
- > Kunststoff-Einwegpinzetten zeichnen sich durch hohe Temperaturbelastbarkeit und eine hervorragende chemische Beständigkeit aus
- > Die geriffelten Griffe sorgen für optimale und sichere Handhabung sowie ein punktgenaues Arbeiten; mit innenverzahnten Spitzen und besonders breitem Klemmbereich
- > Glasfaserverstärkter Kunststoff



92 69 84



Artikel-Nr.	International Code	EAN 4003773-	L x B x H mm	Greiffläche	Griffe	Ausführung	Ausführung Pinzettenspitze	Spitzenbreite A x B mm	Δ g
92 69 84	926984.HI.KN	054948	129 x 13 x 33		Geriffelt	Gerade	Stumpf	2,0 x 3,0	5

Universalpinzetten

DIN EN 60900, IEC 60900

geprüfter Schutz vor elektrischer Spannung bis 1000 V

- > Mit isolierten Griffen zum Arbeiten an elektrischen Anlagen: Sicherheit bis 1000 V
- > Für ein breites Spektrum an Anforderungen und Anwendungen in der Elektronikindustrie
- > Antimagnetisch zur Vermeidung elektromagnetischer Schäden
- > Hochwertiger Edelstahl: hohe Zähigkeit und eine sehr gute Korrosionsbeständigkeit gegenüber einer Vielzahl von atmosphärischen Umgebungen und vielen korrosiven Materialien
- > Edelstahl
- > Auch im Set erhältlich (92 00 04)



92 27 61



92 27 62



92 37 64



92 47 01



92 67 63

Artikel-Nr.	International Code	EAN 4003773-	L x B x H mm	Greiffläche	Griffe	Ausführung	Ausführung Pinzettenspitze	Spitzenbreite A x B mm	Δ g
92 27 61	54069IK.SA.B.00	054757	128 x 32 x 13	Δ 1000V	tauchisoliert	Gerade	Spitz	0,5 x 0,5	19
92 27 62	55015IK.SA.B.00	054764	157 x 40 x 12	Δ 1000V	tauchisoliert	Gerade	Spitz	1,0 x 1,3	23
92 37 64	55015IBK.SA.B.00	054856	155 x 35 x 12	Δ 1000V $\angle 30^\circ$	tauchisoliert	gewinkelt 30°	Stumpf	1,0 x 1,3	24
92 47 01	73014BK.SA.B.00	086963	147 x 35 x 16	Δ 1000V $\angle 30^\circ$	tauchisoliert	gewinkelt 30°	Stumpf	1,3 x 3,0	43
92 67 63	73014K.SA.B.00	054931	147 x 38 x 14	Δ 1000V	tauchisoliert	Gerade	Stumpf	1,3 x 3,0	43

Lackabzieh-Pinzette

- > Lackabzieh-Pinzetten sind zum Entfernen von Isolierlack auf Drähten vor allem für den industriellen Einsatz
- > Für Elektronikindustrie, Reparatur- und Bastelarbeiten
- > Zusätzlich erhältlich: Vier Ersatzklingen für unterschiedliche Durchmesser
- > Pinzetenkörper: Federstahl, ölgehärtet
- > Griffschalen: Kunststoff



15 11 120



15 19 005

15 19 006

15 19 008

15 19 010



Artikel-Nr.	International Code	EAN 4003773-	↔ mm	Ausführung	Abisolierwerte Ø mm	⚖ g
15 11 120	253040.C.BI.8	015550	120	schwarz lackiert	0,6	34
15 19 005		021551		1 Paar Ersatzmesser für 15 11 120 Ø 0,5 mm		
15 19 006		021568		1 Paar Ersatzmesser für 15 11 120 Ø 0,6 mm		
15 19 008		021575		1 Paar Ersatzmesser für 15 11 120 Ø 0,8 mm		
15 19 010		021582		1 Paar Ersatzmesser für 15 11 120 Ø 1,0 mm		



Präzisionspinzetten-Sets

5-teilig

- ▶ Optimale Zusammenstellung:
Die Pinzetten-Sets bieten eine Auswahl an Kombinationen in einer hochwertigen Rolltasche für sicheren Transport und beschädigungsfreie Lagerung

- > Fünf hochwertige Pinzettengruppen im Set: Präzisionspinzetten, Universalpinzetten, SMD-, ESD-, Kunststoff- und isolierte Pinzetten
- > Zwei unterschiedliche Rolltaschen (Isoliertes-Set mit 5 Fächern; sonstige mit 7 Fächern)

92 00 04

> DIN EN 60900, IEC 60900

92 00 01 ESD / 92 00 05 ESD

> DIN EN 61340 -5-1



92 00 01 ESD



92 00 02



92 00 03



92 00 04



92 00 05 ESD

Artikel-Nr.	International Code	EAN 4003773-	Inhalt	g
92 00 01 ESD	K5-ECO.SA.NE.B	087038	92 28 69 ESD / 92 28 70 ESD / 92 28 71 ESD / 92 38 75 ESD / 92 58 74 ESD	180
92 00 02	K5HP.SA	087021	92 21 01 / 92 21 02 / 92 21 03 / 92 31 01 / 92 51 01	175
92 00 03	K5SMDF	087045	92 01 01 / 92 01 02 / 92 01 03 / 92 01 04 / 92 02 54	174
92 00 04	K5REDK.SA.B	087052	92 27 61 / 92 27 62 / 92 37 64 / 92 47 01 / 92 67 63	275
92 00 05 ESD	K5PICF	087069	92 09 01 ESD / 92 09 02 ESD / 92 09 03 ESD / 92 09 04 ESD / 92 09 05 ESD	120
00 19 92 V01 LE		087229	Werkzeug-Rolltasche für isolierte Pinzetten, 5 Fächer, leer	100
00 19 92 V02 LE		087236	Werkzeug-Rolltasche für Pinzetten, 7 Fächer, leer	100

WERKZEUGE MIT ABSTURZSICHERUNG

Fangleinen	298
Adapterschlaufen	300
Sicherungssystem-Set	302
Materialkarabiner	303
Werkzeuge mit Absturzsicherung im Überblick	304

01

02

03

04

05

06

07

08

09

10

11

12

13

14

15



00 50 50 T LE

KNIPEXTEND

Für hilfreiche Erweiterungen

TetheredTool Clips (TTCs) zum Anbringen einer Tethered Tools-Absturzsicherung.



TetheredTool Clip



KNIPEXTEND

Neue Griffhüllen von KNIPEX
Zwei KNIPEXtend-Schnittstellen
für Erweiterungen*



*Weitere Informationen finden Sie auf den Seiten 2–5



Absturzsicherungen: was passt – und was nicht

Kompatibilität mit KNIPEX Werkzeugen

Die Fangleine und die Adapterschlaufe für Werkzeuge bis 1,5 kg passen direkt an alle KNIPEX-Zangen mit Befestigungsöse oder TetheredTool Clip. Die Fangleine und die Adapterschlaufe für Werkzeuge bis 6 kg passen **nicht** direkt an KNIPEX-Zangen mit Befestigungsöse oder TetheredTool Clip, sondern nur zusammen mit der Adapterschlaufe für Werkzeuge bis 1,5 kg.

Fangleine 1,5 kg (3,3 lbs)
00 50 05 T = 00 50 01 T & 00 50 03 T



Adapterschlaufe 1,5 kg (3,3 lbs)
00 50 02 T

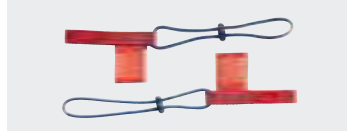

Werkzeuge max. 1,5 kg (3,3 lbs)



KNIPEXTEND

Fangleine 6 kg (13 lbs)
00 50 12 T BK = 00 50 10 T & 00 50 03 T



Adapterschlaufe 1,5 kg (3,3 lbs)
00 50 02 T



Werkzeuge max. 1,5 kg (3,3 lbs)

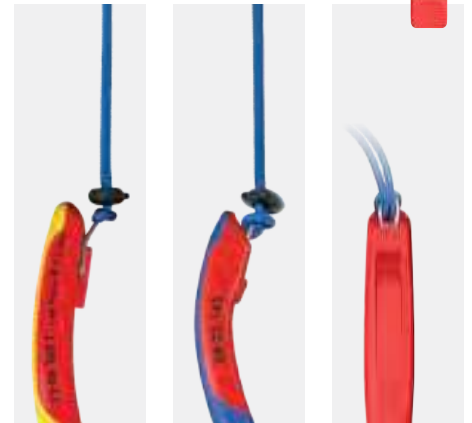

KNIPEXTEND

Adapterschlaufe 6,0 kg (13 lbs)
00 50 11 T



Werkzeuge max. 6 kg (13 lbs)
mit integrierter Befestigungsöse



Doppelte geprüfte Sicherheit

nach ANSI ISEA 121-2018 und zusätzlich vom unabhängigen Prüflabor VPA Remscheid

Artikel-Nr.	⚖️
00 50 01 T	1,5 kg (3,3 lbs)
00 50 02 T	1,5 kg (3,3 lbs)

Artikel-Nr.	⚖️
00 50 05 T	1,5 kg (3,3 lbs)
00 50 06 T	1,5 kg (3,3 lbs)

Artikel-Nr.	⚖️
00 50 10 T	6 kg (13 lbs)
00 50 11 T	6 kg (13 lbs)

Artikel-Nr.	⚖️
00 50 12 T	6 kg (13 lbs)
00 50 13 T	6 kg (13 lbs)

Fangleine

1,5 kg

Max. Belastung

- ▶ Für die zuverlässige Werkzeugsicherung:
In zahlreichen Falltests überprüfte Haltbarkeit für Werkzeuge bis 1,5 kg
- ▶ Großer Arbeitsradius: lange Fangleine für bequemes Arbeiten

- > Verringert die Risiken des Werkzeugverlustes, der Verletzung von Lebewesen sowie der Beschädigung von Gegenständen
- > Für Arbeiten in Höhe, Tiefe oder an Seilen: für Industrieklettern, Schachtarbeiten, Rettungsdienste, Baumpflege, Brückensanierung, Windkraft oder auf See
- > Fangleine lässt sich direkt mit der Kordelseite oder dem Karabiner an der Kletterausrüstung oder dafür vorgesehenen Fixpunkten befestigen; schneller Wechsel der Sicherung von der Werkzeugtasche zur Fangleine
- > Die ca. 90 cm lange Fangleine aus gerafftem Gewebeband dehnt sich bei Belastung auf eine Länge von bis zu ca. 1,5 m aus
- > Mit Schlaufe aus vernähtem Flachgurt an einem Ende und eingenähter Kordel mit Kordelstopper am anderen Ende
- > Passend für alle KNIPEX-Zangen mit Befestigungsöse
- > Keine PSA (persönliche Schutzausrüstung): nicht geeignet zur Personensicherung!

00 50 01 T BK

> Inhalt: Fangleine 00 50 01 T

00 50 05 T BK

> Inhalt: Fangleine 00 50 01 T, mit fixiertem Materialkarabiner 00 50 03 T



00 50 01 T



00 50 05 T



Artikel-Nr.	EAN 4003773-	↔ Länge entspannt mm	↔ Länge gedehnt mm	Breite mm	Höhe mm	Nutzlast	⚖ g
00 50 01 T BK	081357	1000	1500	16	10	1,5 kg / 3,3 lbs	35
00 50 05 T BK	086048	900	1500	50	15	1,5 kg / 3,3 lbs	35

Fangleine

- ▶ Für die zuverlässige Werkzeugsicherung:
In zahlreichen Falltests überprüfte Haltbarkeit für
Werkzeuge bis 6 kg, auch Akkubetrieben
- ▶ Großer Arbeitsradius: lange Fangleine für bequemes
Arbeiten

- > Verringert die Risiken des Werkzeugverlustes, der Verletzung von
Lebewesen sowie der Beschädigung von Gegenständen
- > Für Arbeiten in Höhe, Tiefe oder an Seilen: für Industrieklettern,
Schachtarbeiten, Rettungsdienste, Baumpflege, Brückensanierung,
Windkraft oder auf See
- > Fangleine lässt sich direkt mit der Kordelseite oder dem Karabiner an
der Kletterausrüstung oder dafür vorgesehenen Fixpunkten befestigen;
schneller Wechsel der Sicherung von der Werkzeugtasche zur Fangleine
- > Die ca. 90 cm lange Fangleine aus gerafftem Gewebeband dehnt sich
bei Belastung auf eine Länge von bis zu ca. 1,5 m aus
- > Mit Schlaufe aus vernähtem Flachgurt an einem Ende und eingnähter
Kordel mit Kordelstopper am anderen Ende, jeweils vierfach vernäht
- > Zusätzliche Flachgurtschlaufe erlaubt auch kurze, körpernahe
Anbindung der Werkzeuge mit optionalem Karabinerhaken
- > Kordelstopper aus massivem Aluminium
- > Für KNIPEX-Zangen mit Befestigungsöse nur mit 1,5-kg-Adapter-
schlaufe 00 50 02 T
- > Keine PSA (persönliche Schutzausrüstung): nicht geeignet zur
Personensicherung!

00 50 10 T BK

> Inhalt: Fangleine 00 50 10 T

00 50 12 T BK

> Inhalt: Fangleine 00 50 10 T, mit fixiertem
Materialkarabiner 00 50 03 T



00 50 10 T



00 50 12 T

6,0 kg

Max. Belastung



Artikel-Nr.	EAN 4003773-	↔ Länge entspannt mm	↔ Länge gedehnt mm	Breite mm	Höhe mm	Nutzlast	⚖ g
00 50 10 T BK	088004	900	1400	95	27	6 kg / 13,2 lbs	179
00 50 12 T BK	088028	900	1500	95	28	6 kg / 13,2 lbs	138

Adapterschlaufen

1,5 kg

Max. Belastung

- ▶ Für die zuverlässige Werkzeugsicherung:
In zahlreichen Falltests überprüfte Haltbarkeit für Werkzeuge bis 1,5 kg
 - ▶ Ermöglicht zuverlässigen Schutz vor Herunterfallen und kann schwere Verletzungen, Sachschäden oder den Verlust des Werkzeugs verhindern
- > Verringert die Risiken des Werkzeugverlustes, der Verletzung von Lebewesen sowie der Beschädigung von Gegenständen
- > Für Arbeiten in Höhe, Tiefe oder an Seilen: für Industriekletterer, Schachtarbeiten, Rettungsdienste, Baumpflege, Brückensanierung, Windkraft oder auf See
- > In Kombination mit dem Materialkarabiner und der Fangleine sind vielseitige Befestigungsvariationen möglich
- > Adapterschleife lässt sich direkt mit der Kordelseite oder dem Karabiner an der Kletterausrüstung oder dafür vorgesehenen Fixpunkten befestigen; schneller Wechsel der Sicherung von der Werkzeutasche zur Fangleine
- > Mit Schlaufe aus vernähtem Flachgurt an einem Ende und eingenähter Kordel mit Kordelstopper am anderen Ende, jeweils vierfach vernäht
- > Passend für alle KNIPEX-Zangen mit Befestigungsöse
- > Keine PSA (persönliche Schutzausrüstung): nicht geeignet zur Personensicherung!

00 50 02 T BK

> Inhalt: 3 Adapterschlaufen 00 50 02 T

00 50 06 T BK

> Inhalt: 2 Adapterschlaufen 00 50 01 T, mit fixiertem Materialkarabiner 00 50 03 T

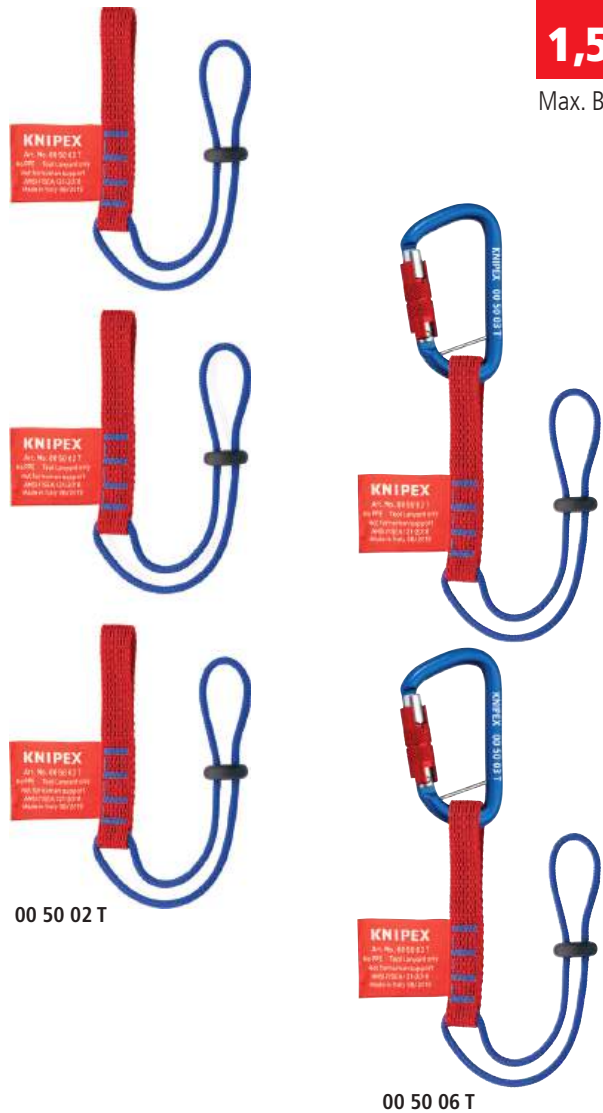

00 50 02 T

00 50 06 T



Artikel-Nr.	EAN	↔ Länge entspannt mm	↔ Länge gedehnt mm	Breite mm	Höhe mm	Nutzlast	⚖ g
00 50 02 T BK	081364	270	270	20	9	1,5 kg / 3,3 lbs	10
00 50 06 T BK	086055	340	340	50	15	1,5 kg / 3,3 lbs	35

Adapterschlaufen

- ▶ Für die zuverlässige Werkzeugsicherung:
 - In zahlreichen Falltests überprüfte Haltbarkeit für Werkzeuge bis 6 kg, auch Akkubetrieben
 - ▶ Für vielseitige Anschlussvariationen zur Werkzeugsicherung
- > Verringert die Risiken des Werkzeugverlustes, der Verletzung von Lebewesen sowie der Beschädigung von Gegenständen
- > Für Arbeiten in Höhe, Tiefe oder an Seilen: für Industriekletterern, Schachtarbeiten, Rettungsdienste, Baumpflege, Brückensanierung, Windkraft oder auf See
- > In Kombination mit dem Materialkarabiner und der Fangleine sind vielseitige Befestigungsvariationen möglich
- > Adapterschleife lässt sich direkt mit der Kordelseite oder dem Karabiner an der Kletterausrüstung oder dafür vorgesehenen Fixpunkten befestigen; schneller Wechsel der Sicherung von der Werkzeultasche zur Fangleine
- > Mit Schlaufe aus vernähtem Flachgurt an einem Ende und eingenähter Kordel mit Kordelstopper am anderen Ende, jeweils vierfach vernäht
- > Für KNIPEX-Zangen mit Befestigungsöse nur mit 1,5-kg-Adapterschleife 00 50 02 T
- > Kordelstopper aus massivem Aluminium
- > Keine PSA (persönliche Schutzausrüstung): nicht geeignet zur Personensicherung!

6,0 kg

Max. Belastung



00 50 11 T



00 50 13 T

00 50 11 T BK

> Inhalt: Adapterschleife 00 50 11 T

00 50 13 T BK

> Inhalt: Adapterschleife 00 50 13 T,
mit fixiertem Materialkarabiner 00 50 03 T



Artikel-Nr.	EAN 4003773-	↔ Länge entspannt mm	↔ Länge gedehnt mm	Breite mm	Höhe mm	Nutzlast	⚖ g
00 50 11 T BK	088011	400	400	85	27	6 kg / 13,2 lbs	99
00 50 13 T BK	088035	186	186	85	27	6 kg / 13,2 lbs	13

Sicherungssystem-Set

1,5 kg

Max. Belastung

- ▶ Komplettsset für die zuverlässige Werkzeugsicherung:
In zahlreichen Falltests überprüfte Haltbarkeit für
Werkzeuge bis 1,5 kg
- ▶ Set aus Fangleine (00 50 01 T), 3 Adapterschlaufen
(00 50 02 T) und 2 Materialkarabinern (00 50 03 T)
- ▶ Die Kombination der Einzelteile bildet ein vielseitig
einsetzbares System mit sehr vielen Befestigungs-
varianten

- > Verringert die Risiken des Werkzeugverlustes, der Verletzung von
Lebewesen sowie der Beschädigung von Gegenständen
- > Für Arbeiten in Höhe, Tiefe oder an Seilen: für Industriekletterer,
Schachtarbeiten, Rettungsdienste, Baumpflege, Brückensanierung,
Windkraft oder auf See
- > Die ca. 90 cm lange Fangleine aus gerafftem Gewebeband dehnt
sich bei Belastung auf eine Länge von bis zu ca. 1,5 m aus
- > Passend für alle KNIPEX-Zangen mit Befestigungsöse
- > Max. Belastung: 1,5 kg Werkzeuggewicht
- > Keine PSA (persönliche Schutzausrüstung): nicht geeignet zur
Personensicherung!

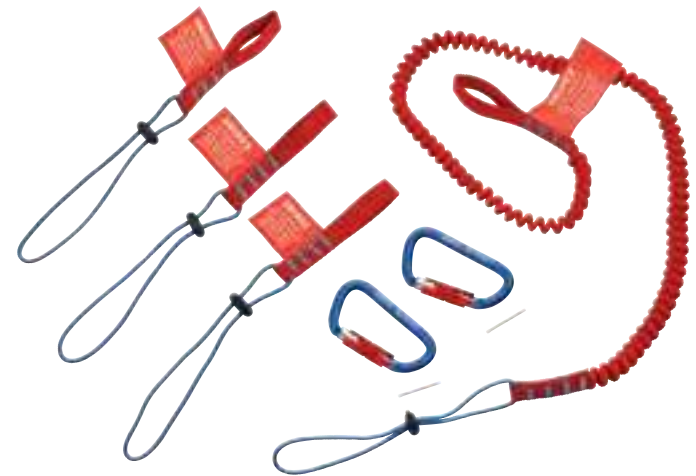

00 50 04 T



Artikel-Nr.	EAN 4003773-	Bestückung	
00 50 04 T BK	081388	1 x 00 50 01 T BK, 3 x 00 50 02 T BK, 2 x 00 50 03 T BK	g 123

Materialkarabiner

6,0 kg

Max. Belastung

- ▶ Für die zuverlässige Werkzeugsicherung:
In zahlreichen Falltests überprüfte Haltbarkeit für Werkzeuge bis 6 kg, auch Akkubetrieben
 - ▶ Twistlock-Verschluss: verhindert (Dreh- und feder gesichert) versehentliches Öffnen des Materialkarabiners
- > Für Arbeiten in Höhe, Tiefe oder an Seilen: für Industriekletterer, Schachtarbeiten, Rettungsdienste, Baumpflege, Brückensanierung, Windkraft oder auf See
- > Pilzkopfsicherung zur Steigerung der Zugfestigkeit
- > Stift zur Ösenbildung: bei Bedarf zur dauerhaften Verbindung zwischen Materialkarabiner und optionaler Fangleine/Adapterschlaufe
- > Robust und leicht dank hochfestem Aluminium
- > Schnapper-Öffnung: 16 mm
- > Max. statische Nutzlast in Längsrichtung im verriegelten Zustand: 2 KN
- > Inhalt: 2 Materialkarabiner, 2 Sicherungstifte
- > Keine PSA (persönliche Schutzausrüstung): nicht geeignet zur Personensicherung!

















00 50 03 T



























Artikel-Nr.	EAN	Länge mm	Breite mm	Höhe mm	Schnapper Öffnung mm	Nutzlast	⚖️ g
00 50 03 T BK	4003773-081371	82	46	12	16	2 KN	30

Unsere Werkzeuge mit Absturzsicherung im Überblick

	Artikel-Nr.	Beschreibung	Seite
	00 50 50 T LE	Werkzeugtasche für Höhenarbeiten, leer (klein), geeignet für KNIPEX Tethered Tools System	356 357
	00 50 51 T LE	Werkzeugtasche für Höhenarbeiten, leer (groß), geeignet für KNIPEX Tethered Tools System	356 357
	02 02 225 T ⓘ	Kraft-Kombizange 35% Kraftersparnis gegenüber herkömmlichen Kombizangen durch optimierte Übersetzung	11
	03 06 180 T	Kombizange mit Greifzonen für Flach- und Rundmaterial	10 217
	08 22 145 T ⓘ	Spitz-Kombizange universelle Zange für alle gängigen Instandhaltungsarbeiten	12 218
	08 26 145 T		12 218
	09 02 240 T ⓘ	Kraft-Kombizange „Lineman's Pliers“ 50% Kraftersparnis gegenüber herkömmlichen Kombizangen; zusätzliche Greifzone unterhalb des Gelenks für kraftvolles Hebeln und Pressen	15
	09 12 240 T ⓘ		15
	11 06 160 T	Abisolierzange für ein-, mehr- und feindrätige Leiter mit Kunststoff- oder Gummiisolation	26 219
	12 52 195	KNIPEX PreciStrip16 zum Abisolieren feindrätiger und massiver Leiter von 0,08 bis 16 mm ² ; Feinjustierung ermöglicht die genaue Einstellung der Messer auf spezielle Materialien oder Temperaturbedingungen	19
	12 72 190	KNIPEX NexStrip®, Elektriker-Multiwerkzeug Abisolieren mit Feinjustierung – zur optimalen Anpassung an spezielle Materialien oder Temperaturbedingungen für flexible und massive Leiter zwischen 0,03–10 mm ² (AWG 32–8)	21
	13 05 160 T ⓘ	Verdrahtungszange die ideale Zange für Verkabelungsarbeiten; zum Greifen, Biegen, Schneiden von Drähten und Crimpen von Aderendhülsen	40
	13 66 180 T	KNIPEX StriX® zum Abisolieren von ein-, mehr- und feindrätigen Leitern mit Kunststoff- und Gummiisolation; mit Kabelschere zum Schneiden von Cu- und Al-Kabeln	27 219

	Artikel-Nr.	Beschreibung	Seite
	13 82 200 T ⓘ	Elektro-Installationszange Multifunktionszange für die Elektroinstallation; zum Greifen von Flach- und Rundmaterial, Biegen, Entgraten, Kabelschneiden, Abisolieren und Crimpen von Aderendhülsen	42
	13 96 200 T		42 222
	16 20 50 SB	Elektriker-Klappmesser Universal-Klappmesser für den täglichen Gebrauch; sehr scharfe Klinge in hochwertiger Qualität – Made in Solingen	39
	25 06 160 T	Flachrundzange mit Schneide für Greif- und Schneidarbeiten in der Feinmechanik; spitze, flach-runde Backen	55 223
	26 12 200 T ⓘ	Flachrundzange mit Schneide hoch belastbare, elastische Präzisionsspitzen; flach-runde, lange Backen	56
	26 15 200 T ⓘ		56
	26 16 200 T		56 224
	26 22 200 T ⓘ		56
	26 25 200 T ⓘ		56
	26 26 200 T		56 224
	38 35 200 T ⓘ	Mechanikerzange hohe Biegefestigkeit der Zangenspitzen	64
	70 05 160 T ⓘ	Seitenschneider schlanke Kopfform für Einsatz in schwer zugänglichen Arbeitsbereichen; sauberer Schnitt auch an den Schneidenspitzen	96
	70 05 180 T ⓘ		96
	70 06 160 T		96 226
	70 06 180 T		96 226

	Artikel-Nr.	Beschreibung	Seite
	71 02 200 T ⓘ	KNIPLEX CoBolt® besonders hohe Schneidleistung bei geringerem Kraftaufwand durch höchst effiziente Gelenk- konstruktion	105
	71 22 200 T ⓘ		106
	71 32 200 T ⓘ		107
	73 05 160 T ⓘ	KNIPLEX X-Cut® für härteste, dauerhafte Beanspru- chung, hohe Schneidleistung bei geringerem Kraftaufwand; große Öffnungsweite für dickere Kabel; auch für feine Drähte; kompakte, gewichtssparende Bauweise	99
	73 06 160 T		99 227
	74 02 200 T ⓘ	Kraft-Seitenschneider für härteste, dauerhafte Beanspruchung; hohe Schneidleistung bei geringem Kraftaufwand	100
	74 02 250 T ⓘ		100
	74 06 200 T		100 227
	74 06 250 T		100 227
	74 22 200 T ⓘ		100
	74 22 250 T ⓘ		100
	86 05 180 T ⓘ		Zangenschlüssel für die schonende Montage von oberflächenveredelten Armaturen; parallel geführte glatte Backen; Verstellung per Knopfdruck
	86 05 250 T ⓘ	114	

	Artikel-Nr.	Beschreibung	Seite
	87 02 180 T ⓘ	KNIPLEX Cobra® Einstellung per Knopfdruck direkt am Werkstück; selbstklemmend an Rohren und Muttern	122
	87 02 250 T ⓘ		122
	87 02 300 T ⓘ		122
	87 26 250 T	KNIPLEX Cobra® VDE Einstellung durch Anschieben direkt ans Werkstück: schnelle, sichere und bequeme Handhabung	127 229
	88 02 250 T ⓘ	KNIPLEX Alligator® Wasserpumpenzange selbstklemmend an Rohren und Muttern; durchgestecktes Gelenk	128
	88 02 300 T ⓘ		128
	90 10 165 BK	KNIPLEX CutiX® Universalmesser mit individuell einstellbarer Klingenstabilisierung: kein unabsichtliches Biegen oder Brechen der Klinge	149
	95 05 20 SB	Gewinkelte Elektrikerschere glasfaserverstärkt, mit zwei Crimpstellen für Aderendhülsen, mit Kunststoff-Gürtelbox	170
	95 12 165 T ⓘ	Kabelschere gehärtete Schneiden mit Präzisionsschliff: glatter, sauberer Schnitt ohne zu quetschen	167
	95 16 165 T		167 233
	95 62 190 T ⓘ	Drahtseilschere Schneidengeometrie verhindert Aufspießen des Drahtseiles; ge- ringer Kraftbedarf durch sehr hohe Übersetzung; mit zwei Pressprofilen für Endhülsen an Bowdenhüllen und Endkappen für Drahtseilzüge	178
	97 78 180 T	Crimpzange für Aderendhülsen sichere Verpressung in 9 gekenn- zeichneten Halbrundprofilen mit konischen Seitenflächen	183 238

ⓘ Gutes wird besser

Die hier gekennzeichneten Artikel stellt KNIPLEX im Laufe der nächsten Monate nacheinander auf die neuen Comfort-Griffe mit KNIPExTend-Schnittstelle um. Zangen mit den VDE-geprüften, rot-gelben Griffen sind nicht von der Umstellung betroffen.

Werkzeuge mit diesen Griffen lassen sich bei Bedarf mit den optionalen TetheredTool Clips um eine Befestigungsöse erweitern, so dass die jeweiligen „T“-Varianten voraussichtlich ab 2025 entfallen werden.

Details zu den Comfort-Griffen finden Sie auf den Seiten 2–5.



WERKZEUGSORTIMENTE UND -KOFFER

Gürteltaschen	308	Werkzeugkoffer „Vision24“	349
- Mini-Zangensets	308	- Elektro	350
Werkzeug-Sets	310	Werkzeugkoffer „Vision27“ Sanitär	351
Werkzeug-Rolltaschen	316	Werkzeugtasche „Classic“	352
- Zangenschlüssel-Sets	318	- Elektro	352
- KNIPEX Cobra®-Sets	319	Werkzeugtasche „Stretched“	353
- Sicherungsringzangen-Sets	320	Werkzeugtasche „LightPack“	353
- Präzisionspinzetten-Sets	322	Werkzeugtasche „Service“	354
Werkzeugtasche	323	Werkzeugtasche „Kompakt“	354
- Elektronikzangen-Sets	323	- Elektro	355
Werkzeugrucksack Modular X18	324	Werkzeugtaschen für Höhenarbeiten	356
- Elektro	326	KNIPEX L-BOXX®	358
- Sanitär	327	- Elektro	359
Werkzeugkoffer „Basic“	328	- Sanitär	360
- E-Mobilität	329	Werkzeug-Box „RED“ Elektro-Sets	361
Werkzeugkoffer „BIG Basic Move“	330	Kompaktkoffer	362
- Elektro	331	Werkzeug-Box „SRZ“	364
- ElektroPlus	332	Werkzeugkoffer für Photovoltaik	365
- Sanitär	333	TANOS MINI-systainer®	367
- Mechanik	334	Crimp-Sortimente	368
Werkzeugkoffer „BIG Twin“	336		
- Elektro	337		
Werkzeugkoffer „BIG Twin Move“	338		
- Elektro	339		
Werkzeugkoffer „BIG Twin Move RED“	340		
- Elektro Kompetenz	340		
Werkzeugkoffer „Robust“	342		
- „Robust23“ Elektro	343		
- „Robust26 Move“ Elektro	344		
- „Robust26 Move“ Sanitär	345		
- „Robust34“ Elektro	346		
- „Robust45 Move“ Elektro	347		
- „Robust45 Move“ Mechanik	348		



01

02

03

04

05

06

07

08

09

10

11

12

13

14

15

Gürteltasche XS

für KNIPEX Cobra® XS und Zangenschlüssel XS

leer

> Werkzeugtasche aus strapazierfähigem Polyestergewebe, mit Klettverschluss und Gürtelschlaufe



00 19 72 XS LE

Artikel-Nr.	EAN 4003773-	Breite mm	Höhe mm	Tiefe mm	⚖ g
00 19 72 XS LE	087335	60	110	40	45

Mini-Zangenset XS

in Gürteltasche

► Immer schnell zur Hand, immer hilfreich:
Zangenschlüssel XS und KNIPEX Cobra® XS
in praktischer Gürteltasche

- > Werkzeugtasche aus strapazierfähigem Polyestergewebe, mit Klettverschluss und Gürtelschlaufe
- > Mit Zangenschlüssel XS: 100 mm Werkzeuglänge, parallele Maulöffnung greift schonend bis 21 mm Schlüsselweite
- > Mit KNIPEX Cobra® XS: 100 mm Werkzeuglänge, greift rundliche Werkstücke bis 28 mm, mit Selbstklemmeffekt
- > Abmessungen (B x H x T): 60 x 110 x 40 mm



00 20 72 V04 XS



Beide Werkzeuge sind in der praktischen Werkzeugtasche durch einen robusten Klettverschluss gesichert – und doch schnell zur Hand

Artikel-Nr.	EAN 4003773-		Nennmaß	Anzahl	⚖ g	
00 20 72 V04 XS	087328	Mini-Zangenset XS			175	
		PATENTED 86 04 100	Zangenschlüssel XS	100 mm		1
		PATENTED 87 00 100	KNIPEX Cobra® XS Wasserpumpenzange	100 mm		1
00 19 72 XS LE	087335	Gürteltasche XS für KNIPEX Cobra® XS und Zangenschlüssel XS leer				

Werkzeug-Gürteltasche

leer

- > Werkzeugtasche aus strapazierfähigem Polyestergewebe, mit Gürtelschlaufe
- > Konisch geschnittene Tasche für 1 bis 3 Handwerkzeuge
- > Ideal geformt für gewinkelte Elektrikerschere 95 05 20 SB
- > Passend auch für Universalmesser KNIPEX CutiX® oder ähnlich schlanke Werkzeuge wie Elektro-Installationszange, KNIPEX TwinGrip® Frontgreifzange, etc.
- > Mit Stifthalter



00 19 75 LE



Artikel-Nr.	EAN 4003773-	Breite mm	Höhe mm	Tiefe mm	⚖ g
00 19 75 LE	088158	110	215	40	70

Gürteltasche

für zwei Zangen

leer

- > Für zwei Zangen bis 150 mm Länge
- > Aus strapazierfähigem Polyester-Gewebe, mit Klettverschluss
- > Mit seitlicher, elastischer Aufnahme für Stab-Taschenlampen, Kugelschreiber oder Ähnliches
- > Mit praktischem Gürtelclip



00 19 72 LE

Artikel-Nr.	EAN	Breite mm	Höhe mm	Tiefe mm	△ g
00 19 72 LE	4003773-070191	75	180	55	65

Mini-Zangensets

in Werkzeuggürteltasche

- > Werkzeugtasche aus strapazierfähigem Polyestergewebe, mit Klettverschluss und Gürtelclip
- > Abmessungen (B x H x T): 75 x 180 x 55 mm



00 19 72 V01



00 20 72 V01



00 20 72 V02



00 20 72 V04



00 20 72 V06

Artikel-Nr.	EAN				Nennmaß	Anzahl	△ g
00 19 72 V01	072768	Kabelbinder-Trennsset					345
		MM	79 02 125 S1	Präzisions-Elektronik-Seitenschneider	125 mm	1	
			86 05 150 S02	Zangenschlüssel mit aufgerauten Backen	150 mm	1	
00 20 72 V01	070832	Mini-Zangenset in Werkzeuggürteltasche					345
			86 03 150	Zangenschlüssel	150 mm	1	
			87 01 125	KNIPEX Cobra® Hightech-Wasserpumpenzange	125 mm	1	
00 20 72 V02	075851	Mini-Zangenset in Werkzeuggürteltasche					420
			74 01 160	Kraft-Seitenschneider	160 mm	1	
			87 01 150	KNIPEX Cobra® Hightech-Wasserpumpenzange	150 mm	1	
00 20 72 V04	078920	Mini-Zangenset in Werkzeuggürteltasche					264
			86 03 125	Mini-Zangenschlüssel	125 mm	1	
			87 01 125	KNIPEX Cobra® Hightech-Wasserpumpenzange	125 mm	1	
00 20 72 V06	081937	Mini-Zangenset in Werkzeuggürteltasche					375
		(PATENTED)	08 22 145	Spitz-Kombizange	145 mm	1	
			87 01 150	KNIPEX Cobra® Hightech-Wasserpumpenzange	150 mm	1	
00 19 72 LE	070191	Gürteltasche für zwei Zangen leer					

Werkzeug-Sets

- > Attraktive Verkaufsverpackung mit SB-Lochung
- > Werkzeuge im Kunststoff-Tiefziehteil mit transparentem Deckel
- > Abmessungen (B x H x T): 170 x 370 x 40 mm



00 20 09 V01



00 20 09 V02



00 20 09 V03



00 20 10



00 20 11



00 20 11 V01



00 20 12



00 20 13

Artikel-Nr.	EAN 4003773-			Nennmaß	Anzahl	g	
00 20 09 V01	073994	Bestseller-Paket					955
			03 02 180	Kombizange	180 mm	1	
			70 02 160	Seitenschneider	160 mm	1	
			87 01 250	KNIPEX Cobra® Hightech-Wasserpumpenzange	250 mm	1	
00 20 09 V02	074793	KNIPEX Cobra®-Paket					1220
			87 01 180	KNIPEX Cobra® Hightech-Wasserpumpenzange	180 mm	1	
			87 01 250		250 mm	1	
			87 01 300		300 mm	1	
00 20 09 V03	074809	KNIPEX Alligator®-Paket					1195
			88 01 180	KNIPEX Alligator® Wasserpumpenzange	180 mm	1	
			88 01 250		250 mm	1	
			88 01 300		300 mm	1	
00 20 10	010388	Kraft-Paket					865
			02 01 180	Kraft-Kombizange	180 mm	1	
			74 01 160	Kraft-Seitenschneider	160 mm	1	
			87 01 250	KNIPEX Cobra® Hightech-Wasserpumpenzange	250 mm	1	
00 20 11	012405	Montage-Paket					815
			03 02 180	Kombizange	180 mm	1	
			26 12 200	Flachrundzange mit Schneide (Storchschnabelzange)	200 mm	1	
			70 02 160	Seitenschneider	160 mm	1	
00 20 11 V01	064091	Montage-Paket					870
			03 05 180	Kombizange	180 mm	1	
			26 15 200	Flachrundzange mit Schneide (Storchschnabelzange)	200 mm	1	
			74 05 180	Kraft-Seitenschneider	180 mm	1	
00 20 12	012412	Elektro-Paket					960
			03 06 180	Kombizange	180 mm	1	
			26 16 200	Flachrundzange mit Schneide (Storchschnabelzange)	200 mm	1	
			70 06 160	Seitenschneider	160 mm	1	
00 20 13	043287	VDE-Werkzeugsatz					780
			006110	Schraubendreher für Schlitzschrauben 160i	0,6 x 3,5 x 100 mm	1	
			006120	Schraubendreher für Schlitzschrauben 160i	1,0 x 5,5 x 125 mm	1	
			006154	Schraubendreher, Kreuzschlitz Phillips® 162i PH	PH2 x 100 mm	1	
			26 16 200	Flachrundzange mit Schneide (Storchschnabelzange)	200 mm	1	
			70 06 160	Seitenschneider	160 mm	1	

Schraubendreher-Sets VDE

- > Attraktive Verkaufsverpackung mit SB-Lochung
- > Werkzeuge im Kunststoff-Tiefziehteil mit transparentem Deckel
- > Spitze brüniert; isolierender Mehrkomponenten-Griff, VDE-geprüft
- > Abmessungen (B x H x T): 170 x 370 x 40 mm



00 20 12 V01



00 20 12 V02



00 20 12 V03



00 20 12 V04



00 20 12 V05

Artikel-Nr.	EAN			Nennmaß	Anzahl	g
00 20 12 V01	4003773-075523	Schraubendreher-Paket				610
		98 20 30	Schraubendreher für Schlitzschrauben	0,3 x 3 x 100 mm	1	
		98 20 40		0,8 x 4 x 100 mm	1	
		98 20 55		1,0 x 5,5 x 125 mm	1	
		98 20 65		1,2 x 6,5 x 150 mm	1	
		98 24 01	Schraubendreher für Kreuzschlitzschrauben Phillips®	PH1 x 80 mm	1	
		98 24 02		PH2 x 100 mm	1	
00 20 12 V02	082538	VDE Schraubendreher-Paket Schlitz / Phillips®				550
		98 20 30	Schraubendreher für Schlitzschrauben	0,3 x 3 x 100 mm	1	
		98 20 40 SL		0,8 x 4 x 100 mm	1	
		98 20 55 SL	Schraubendreher (Slim) für Schlitzschrauben	1,0 x 5,5 x 125 mm	1	
		98 20 65 SL		1,2 x 6,5 x 150 mm	1	
		98 24 01 SL	Schraubendreher (Slim) für Kreuzschlitzschrauben Phillips®	PH1 x 80 mm	1	
		98 24 02 SL		PH2 x 100 mm	1	
00 20 12 V03	082545	VDE Schraubendreher-Paket Phillips® / Pozidriv®				500
		98 24 00	Schraubendreher für Kreuzschlitzschrauben Phillips®	PH0 x 60 mm	1	
		98 24 01 SL		PH1 x 80 mm	1	
		98 24 02 SL	Schraubendreher (Slim) für Kreuzschlitzschrauben Phillips®	PH2 x 100 mm	1	
		98 25 00		Schraubendreher für Kreuzschlitzschrauben Pozidriv®	PZ 0 x 60 mm	
		98 25 01 SL	Schraubendreher (Slim) für Kreuzschlitzschrauben Pozidriv®	PZ1 x 80 mm	1	
		98 25 02 SL		PZ2 x 100 mm	1	
00 20 12 V04	082552	VDE Schraubendreher-Paket Schlitz / Phillips® / Pozidriv®				509
		98 20 25	Schraubendreher für Schlitzschrauben	0,4 x 2,5 x 75 mm	1	
		98 20 40 SL		Schraubendreher (Slim) für Schlitzschrauben	0,8 x 4 x 100 mm	
		98 24 01 SL	Schraubendreher (Slim) für Kreuzschlitzschrauben Phillips®	PH1 x 80 mm	1	
		98 24 02 SL		PH2 x 100 mm	1	
		98 25 01 SL	Schraubendreher (Slim) für Kreuzschlitzschrauben Pozidriv®	PZ1 x 80 mm	1	
		98 25 02 SL		PZ2 x 100 mm	1	
00 20 12 V05	082569	VDE Schraubendreher-Paket PlusMinus / Schlitz				510
		98 20 25	Schraubendreher für Schlitzschrauben	0,4 x 2,5 x 75 mm	1	
		98 20 40 SL		Schraubendreher (Slim) für Schlitzschrauben	0,8 x 4 x 100 mm	
		98 24 01 SLS	Schraubendreher (Slim) PlusMinus Phillips®	PH/S 1 x 80 mm	1	
		98 24 02 SLS		PH/S 2 x 100 mm	1	
		98 25 01 SLS	Schraubendreher (Slim) PlusMinus Pozidriv®	PZ/S1 x 80 mm	1	
		98 25 02 SLS		PZ/S2 x 100 mm	1	

Zangen-Sets







00 31 20 V01



00 31 20 V02



00 31 20 V03

Artikel-Nr.	EAN 4003773-				Nennmaß	Anzahl	△ g
00 31 20 V01	077251	Zangen-Set					555
			87 01 180	KNIPEX Cobra® Hightech-Wasserpumpenzange	180 mm	1	
			87 01 250			250 mm	1
00 31 20 V02	077268	Zangen-Set					550
			88 01 180	KNIPEX Alligator® Wasserpumpenzange	180 mm	1	
			88 01 250			250 mm	1
00 31 20 V03	078104	Zangen-Set					620
			86 03 180	Zangenschlüssel	180 mm	1	
			87 01 250	KNIPEX Cobra® Hightech-Wasserpumpenzange	250 mm	1	



Zangen-Sets

in Schaumstoffeinlage

- > In Schaumstoffeinlage für Werkbank und Werkstattwagen
- > Zur übersichtlichen Aufbewahrung der Werkzeuge
- > Präzise Mulden für die Aufnahme der Zangen
- > Abmessungen der Schaumstoffeinlage (B x H x T): 335 x 33 x 165 mm
- > Werkstoff: zweifarbiger, geschlossenporiger Schaumstoff

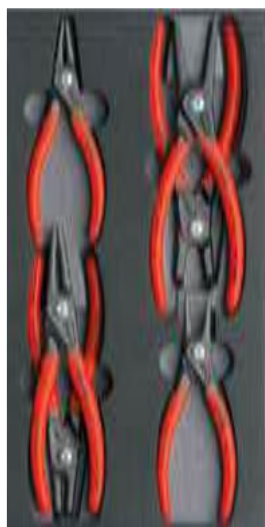

00 20 01 V02



00 20 01 V09



00 20 01 V15



00 20 01 V16

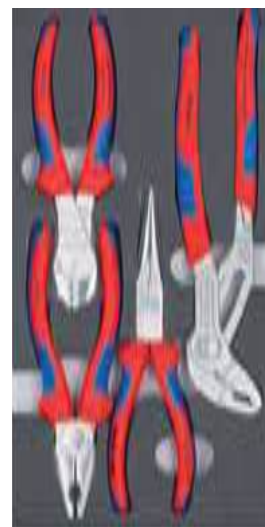

00 20 01 V17

Artikel-Nr.	EAN 4003773-				Nennmaß	Anzahl	g
00 20 01 V02	069652	Präzisions-Sicherungsringzangen-Set in Schaumstoffeinlage					915
		☉	48 11 J1	Präzisions-Sicherungsringzange für Innenringe in Bohrungen	Ø 12 – 25 mm	1	
			48 11 J2		Ø 19 – 60 mm	1	
		☉ ∠90°	48 21 J21		Ø 19 – 60 mm	1	
		☉ MM	49 11 A1	Präzisions-Sicherungsringzange für Außenringe auf Wellen	Ø 10 – 25 mm	1	
			49 11 A2		Ø 19 – 60 mm	1	
☉ MM ∠90°	49 21 A21	Ø 19 – 60 mm	1				
00 20 01 V09	073291	Zangen-Set in Schaumstoffeinlage					820
		☉	48 11 J2	Präzisions-Sicherungsringzange für Innenringe in Bohrungen	Ø 19 – 60 mm	1	
		☉ ∠90°	48 21 J21		Ø 19 – 60 mm	1	
		☉ MM	49 11 A2	Präzisions-Sicherungsringzange für Außenringe auf Wellen	Ø 19 – 60 mm	1	
		☉ MM ∠90°	49 21 A21		Ø 19 – 60 mm	1	
00 20 01 V15	081586	Zangen-Set in Schaumstoffeinlage					1121
		☑	03 02 180	Kombizange	180 mm	1	
		☑	26 12 200	Flachrundzange mit Schneide (Storchschnabelzange)	200 mm	1	
		☑	74 02 180	Kraft-Seitenschneider	180 mm	1	
		☑	87 01 250	KNIPEX Cobra® Hightech-Wasserpumpenzange	250 mm	1	
00 20 01 V16	081593	Zangen-Set in Schaumstoffeinlage					850
		☑ (PATENTED)	08 21 145	Spitz-Kombizange	145 mm	1	
		☑	28 71 280	Montierzange mit Querprofilen	280 mm	1	
		☑ ∠45°	28 81 280		280 mm	1	
		☑	74 01 180	Kraft-Seitenschneider	180 mm	1	
00 20 01 V17	081944	Zangen-Set in Schaumstoffeinlage					1225
		☑	03 05 180	Kombizange	180 mm	1	
		☑	26 15 200	Flachrundzange mit Schneide (Storchschnabelzange)	200 mm	1	
		☑	74 05 180	Kraft-Seitenschneider	180 mm	1	
		☑	87 05 250	KNIPEX Cobra® Hightech-Wasserpumpenzange	250 mm	1	

Elektro-Installationssets



00 31 30 BK V01



00 31 30 BK V02



00 31 30 BK V03

Artikel-Nr.	EAN 4003773-			Nennmaß	Anzahl	g
00 31 30 BK V01	086574	Elektro-Installationsset				540
		Δ 1000 V	13 86 200	Elektro-Installationszange	\varnothing 15 mm / 50 mm ²	1
		Δ 1000 V	16 95 01 SB	KNIPEX ErgoStrip® Universal-Abmantelungswerkzeug	\varnothing 8,0 – 13,0 mm	1
		Δ 1000 V	70 06 160	Seitenschneider	160 mm	1
00 31 30 BK V02	087892	Elektro-Schneidset				510
		Δ 1000 V	70 06 160	Seitenschneider	160 mm	1
		Δ 1000 V	78 06 125	Electronic Super Knips® VDE	125 mm	1
		Δ 1000 V	95 16 160	KNIPEX StepCut® Kabelschere	\varnothing 15 mm / 50 mm ²	1
00 31 30 BK V03	087885	Elektro-Set				618
		Δ 1000 V	11 06 160	Abisolierzange mit Öffnungsfeder, universal	\varnothing 5,0 mm / 10,0 mm ²	1
		Δ 1000 V	26 16 200	Flachrundzange mit Schneide (Storchschnabelzange)	200 mm	1
		Δ 1000 V	70 06 160	Seitenschneider	160 mm	1

Erweiterungssets Elektro

00 20 90 V01

Erweiterungsset Elektro 1, 10-teilig

Ergänzen Sie Ihr Werkzeugsortiment um weitere 10 Markenwerkzeuge

KNIPEX: KNIPEX TwinKey®, VDE Kraft-Seitenschneider 200 mm, VDE Flachrundzange mit Schneide 160 mm gebogen, VDE Kabelschere 165 mm, KNIPEX Cobra® 180 mm, Universal-Abmantelungswerkzeug, VDE Schraubendreher (Slim) PlusMinus PZ/S 1, VDE Schraubendreher (Slim) PlusMinus PZ/S 2

Stabila: Wasserwaage Pocket Electric, Holzgliedermaßstab Typ 1607 weiss, 2 m



00 20 90 V01

00 20 90 V02

Erweiterungsset Elektro 2, 13-teilig

Ergänzen Sie Ihr Werkzeugsortiment um weitere 13 Markenwerkzeuge

KNIPEX: KNIPEX TwinKey®, VDE Kraft-Seitenschneider 200 mm, VDE Flachrundzange mit Schneide 160 mm gebogen, VDE Kabelschere 165 mm, KNIPEX Cobra® 180 mm, KNIPEX ErgoStrip® Universal-Abmantelungswerkzeug, VDE Electronic Super Knips®, Automatische Abisolierzange, Crimpzange für Aderendhülsen, VDE Schraubendreher (Slim) PlusMinus PZ/S 1, VDE Schraubendreher (Slim) PlusMinus PZ/S 2

Stabila: Wasserwaage Pocket Electric, Holzgliedermaßstab Typ 1607 weiss, 2 m



00 20 90 V02

Präzisions-Sicherungsringzangen-Sets

► Für Innen- und Außenringe

- > Attraktive Verkaufsverpackung mit SB-Lochung
- > Stabile Kunststoffverpackung; auch zur weiteren Aufbewahrung der Zangen geeignet
- > Bestückt mit gängigen Präzisions-Sicherungsringzangen für höchste Anforderungen; für Innen- und Außenringe



00 20 03 SB



00 20 04 SB

Artikel-Nr.	EAN 4003773-				Form	Kapazität Ø mm	Spitzen Ø mm	Anzahl	Δ g
00 20 03 SB	050100	Präzisions-Sicherungsringzangen-Set							685
		☉	48 11 J1	Präzisions-Sicherungsringzange für Innenringe in Bohrungen	DIN 5256 C; gerade Backen	12,0 – 25,0	1,3	1	
			48 11 J2			19,0 – 60,0	1,8	1	
		☉MM	49 11 A1	Präzisions-Sicherungsringzange für Außenringe auf Wellen	DIN 5254 A; gerade Backen	10,0 – 25,0	1,3	1	
49 11 A2	19,0 – 60,0		1,8			1			
00 20 04 SB	062417	Präzisions-Sicherungsringzangen-Set							1275
		☉	48 11 J1	Präzisions-Sicherungsringzange für Innenringe in Bohrungen	DIN 5256 C; gerade Backen	12,0 – 25,0	1,3	1	
			48 11 J2			19,0 – 60,0	1,8	1	
		☉ ∠90°	48 21 J11	Präzisions-Sicherungsringzange für Innenringe in Bohrungen	DIN 5256 D; 90° gewinkelte Backen	12,0 – 25,0	1,3	1	
			48 21 J21			19,0 – 60,0	1,8	1	
		☉MM	49 11 A1	Präzisions-Sicherungsringzange für Außenringe auf Wellen	DIN 5254 A; gerade Backen	10,0 – 25,0	1,3	1	
			49 11 A2			19,0 – 60,0	1,8	1	
		☉MM ∠90°	49 21 A11	Präzisions-Sicherungsringzange für Außenringe auf Wellen	DIN 5254 B; 90° gewinkelte Backen	10,0 – 25,0	1,3	1	
49 21 A21	19,0 – 60,0		1,8			1			

Sicherungsringzangen-Sets

► Für Innen- und Außenringe

- > Attraktive Verkaufsverpackung mit SB-Lochung
- > Stabile Kunststoffverpackung; auch zur weiteren Aufbewahrung der Zangen geeignet
- > Bestückt mit gängigen Präzisions-Sicherungsringzangen für höchste Anforderungen; für Innen- und Außenringe



00 20 03 V02



00 20 04 V01

Artikel-Nr.	EAN 4003773-				Form	Kapazität Ø mm	Spitzen Ø mm	Anzahl	Δ g
00 20 03 V02	077640	Sicherungsringzangen-Set							450
		☉	44 11 J1	Sicherungsringzange für Innenringe in Bohrungen	DIN 5256 C; gerade Backen	12,0 – 25,0	1,3	1	
			44 11 J2			19,0 – 60,0	1,8	1	
		☉MM	46 11 A1	Sicherungsringzange für Außenringe auf Wellen	DIN 5254 A; gerade Backen	10,0 – 25,0	1,3	1	
46 11 A2	19,0 – 60,0		1,8			1			
00 20 04 V01	077633	Sicherungsringzangen-Set							890
		☉	44 11 J1	Sicherungsringzange für Innenringe in Bohrungen	DIN 5256 C; gerade Backen	12,0 – 25,0	1,3	1	
			44 11 J2			19,0 – 60,0	1,8	1	
		☉ ∠90°	44 21 J11	Sicherungsringzange für Innenringe in Bohrungen	DIN 5256 D; 90° gewinkelte Backen	12,0 – 25,0	1,3	1	
			44 21 J21			19,0 – 60,0	1,8	1	
		☉MM	46 11 A1	Sicherungsringzange für Außenringe auf Wellen	DIN 5254 A; gerade Backen	10,0 – 25,0	1,3	1	
			46 11 A2			19,0 – 60,0	1,8	1	
		☉MM ∠90°	46 21 A11	Sicherungsringzange für Außenringe auf Wellen	DIN 5254 B; 90° gewinkelte Backen	10,0 – 25,0	1,3	1	
46 21 A21	19,0 – 60,0		1,8			1			

Werkzeug-Rolltasche

leer

- > Rolltasche aus strapazierfähigem Polyester-Gewebe
- > Mit praktischem, verstellbarem Schnellverschluss



98 99 13 LE

Artikel-Nr.	EAN 4003773-	Länge mm	Höhe mm	g
98 99 13 LE	028888	850	305	325

Werkzeug-Rolltasche

- > Rolltasche aus strapazierfähigem Polyester-Gewebe
- > Mit praktischem, verstellbarem Schnellverschluss
- > Ausgestattet mit einem Sortiment isolierter KNIPEX-Werkzeuge für Arbeiten an elektrischen Anlagen
- > DIN EN 60900, IEC 60900



98 99 13

Artikel-Nr.	EAN 4003773-		Nennmaß	Anzahl	g
98 99 13	026648	Werkzeug-Rolltasche			2715
		03 07 200 Kombizange	200 mm	1	
		11 07 160 Abisolierzange mit Öffnungsfeder, universal	Ø 5,0 mm / 10,0 mm ²	1	
		26 17 200 Flachrundzange mit Schneide (Storchschnabelzange)	200 mm	1	
		70 07 160 Seitenschneider	160 mm	1	
		95 17 200 Kabelschere mit Doppelschneide	Ø 20 mm / 70 mm ²	1	
			98 00 10	10 mm	1
			98 00 13	13 mm	1
			98 00 14	14 mm	1
			98 00 17	17 mm	1
			98 00 19	19 mm	1
			98 20 25	0,4 x 2,5 x 75 mm	1
			98 20 40	0,8 x 4,0 x 100 mm	1
			98 20 55	1,0 x 5,5 x 125 mm	1
			98 20 65	1,2 x 6,5 x 150 mm	1
		98 52 Kabelmesser	185 mm	1	

98 99 13 LE	028888	Werkzeug-Rolltasche leer 15 Fächer
-------------	--------	------------------------------------

Werkzeug-Rolltasche

leer

- > Rolltasche aus strapazierfähigem Polyester-Gewebe
- > Mit praktischem, verstellbarem Schnellverschluss



00 19 41 LE

Artikel-Nr.	EAN	Länge mm	Höhe mm	⚖ g
00 19 41 LE	4003773-035930	450	290	155

Werkzeug-Rolltasche

- > Für Fernmelde- und Elektrotechniker
- > Rolltasche aus strapazierfähigem Polyester-Gewebe
- > Mit praktischem, verstellbarem Schnellverschluss
- > Bestückt mit acht Zangen und drei Schraubendrehern
- > Zangen mit verchromten Köpfen und zweifarbigen Mehrkomponenten-Hüllen
- > Schraubendreher VDE-geprüft nach DIN EN 60900 1000V



00 19 41

Artikel-Nr.	EAN			Nennmaß	Anzahl	⚖ g
00 19 41	4003773-024729	Werkzeug-Rolltasche				1695
			03 05 160	Kombizange	160 mm	1
			11 05 160	Abisolierzange mit Öffnungsfeder, universal	Ø 5,0 mm / 10,0 mm ²	1
			25 05 160	Flachrundzange mit Schneide (Radiozange)	160 mm	1
			30 15 160	Langbeckzange	160 mm	1
			30 35 160		160 mm	1
			31 15 160	Greifzange (Nadelzange)	160 mm	1
			67 05 140	Kraft-Vornschneider	140 mm	1
			70 05 140	Seitenschneider	140 mm	1
			98 20 25	Schraubendreher für Schlitzschrauben	0,4 x 2,5 x 75 mm	1
			98 20 40		0,8 x 4 x 100 mm	1
			98 24 01	Schraubendreher für Kreuzschlitzschrauben Phillips®	PH1 x 80 mm	1
00 19 41 LE	035930	Werkzeug-Rolltasche leer 13 Fächer				

Rolltasche

für Zangenschlüssel

leer

> Rolltasche aus strapazierfähigem Polyester-Gewebe mit Klettverschluss



00 19 55 S4 LE

Artikel-Nr.	EAN 4003773-	Länge mm	Höhe mm	⚖ g
00 19 55 S4 LE	077824	440	330	260
00 19 55 S6 LE	086482	320	320	220

Zangenschlüssel-Sets

Allzweckwerkzeuge im Set: Zangen in platzsparender Rolltasche

- ▶ Zangenschlüssel von KNIPEX sind hervorragend geeignet zum schonenden Greifen, Halten, Pressen und Biegen von Werkstücken
- ▶ Ersetzen jeweils einen ganzen Satz Schraubenschlüssel

> Rolltasche aus strapazierfähigem Polyester-Gewebe mit Klettverschluss



00 19 55 S4



00 19 55 S6



00 19 55 S7

Artikel-Nr.	EAN 4003773-			Nennmaß	Anzahl	⚖ g	
00 19 55 S4	077817	Zangenschlüssel-Set				1925	
		☐	86 03 125	Mini-Zangenschlüssel	125 mm		1
			86 03 150	Zangenschlüssel	150 mm		1
			86 03 180		180 mm		1
			86 03 250		250 mm		1
			86 03 300		300 mm		1
00 19 55 S6	086505	Zangenschlüssel-Set				1030	
		☐	86 03 125	Mini-Zangenschlüssel	125 mm		1
			86 03 180	Zangenschlüssel	180 mm		1
	86 03 250		250 mm		1		
00 19 55 S7	086512	Zangenschlüssel-Set				1520	
		☐	86 03 150	Zangenschlüssel	150 mm		1
			86 03 250		250 mm		1
			86 03 300		300 mm		1
00 19 55 S4 LE	077824	Rolltasche für Zangenschlüssel leer 6 Fächer					
00 19 55 S6 LE	086482	Rolltasche für Zangenschlüssel leer 4 Fächer					

Rolltasche

für KNIPEX Cobra®

leer

- > Hochwertige Rolltasche aus strapazierfähigem Polyestergewebe
- > Mit Klettverschluss



00 19 55 S5 LE

Artikel-Nr.	EAN 4003773-	Länge mm	Höhe mm	⚖ g
00 19 55 S5 LE	082620	440	330	260
00 19 55 S8 LE	086499	330	325	220

KNIPEX Cobra®-Sets

- ▶ Die KNIPEX Cobra® ist die legendäre Hightech-Wasserpumpenzange aus dem Hause KNIPEX
- ▶ Mit ihrem enorm festen Selbstklemmeffekt ermöglicht sie kraftsparendes Arbeiten ohne Abrutschen am Werkstück

- > Hochwertige Rolltasche aus strapazierfähigem Polyestergewebe mit Klettverschluss





00 19 55 S5



00 19 55 S8



00 19 55 S9

Artikel-Nr.	EAN 4003773-				Nennmaß	Anzahl	⚖ g
00 19 55 S5	082613	KNIPEX Cobra®-Set					1575
			87 01 125	KNIPEX Cobra® Hightech-Wasserpumpenzange	125 mm	1	
			87 01 150		150 mm	1	
			87 01 180		180 mm	1	
			87 01 250		250 mm	1	
			87 01 300		300 mm	1	
00 19 55 S8	086529	KNIPEX Cobra®-Set					820
			87 01 125	KNIPEX Cobra® Hightech-Wasserpumpenzange	125 mm	1	
			87 01 180		180 mm	1	
87 01 250	250 mm	1					
00 19 55 S9	086536	KNIPEX Cobra®-Set					1255
			87 01 150	KNIPEX Cobra® Hightech-Wasserpumpenzange	150 mm	1	
			87 01 250		250 mm	1	
87 01 300	300 mm	1					
00 19 55 S5 LE	082620	Rolltasche für KNIPEX Cobra® leer 6 Fächer					
00 19 55 S8 LE	086499	Rolltasche für KNIPEX Cobra® leer 4 Fächer					

Rolltasche

leer

- > Rolltasche aus strapazierfähigem Polyester-Gewebe
- > Mit praktischem, verstellbarem Schnellverschluss

00 19 56 LE

- > 4 Fächer

00 19 58 LE

- > 8 Fächer



Artikel-Nr.	EAN 4003773-	Länge mm	Höhe mm	ΔΔ g
00 19 56 LE	035954	315	275	171
00 19 58 LE	081920	615	235	281

Sicherungsringzangen-Sets in Rolltasche

4-teilig

- > Rolltasche aus strapazierfähigem Polyester-Gewebe
- > Mit praktischem, verstellbarem Schnellverschluss
- > Abmessungen, geöffnet (L x H): 315 x 275 mm

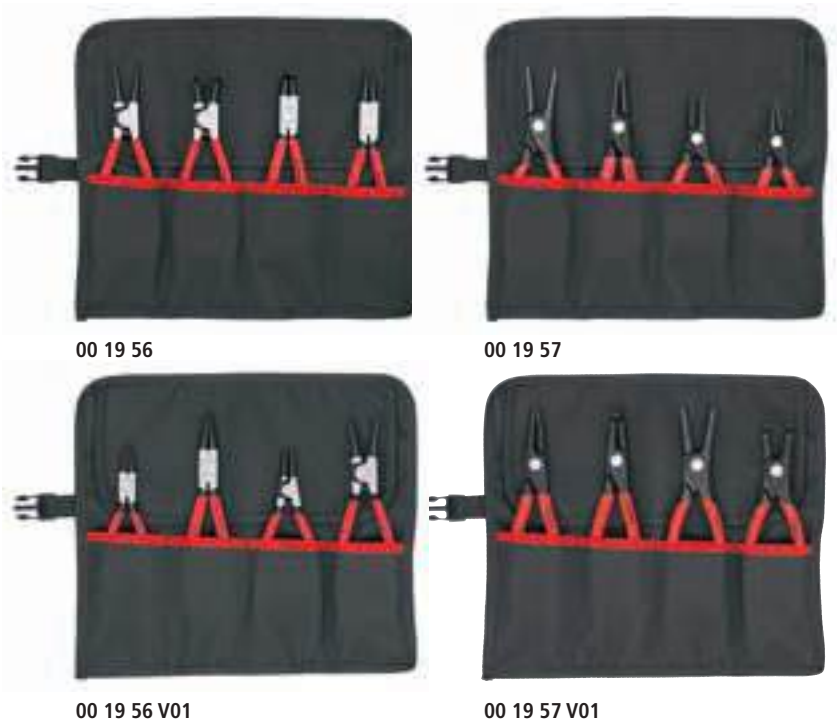

Artikel-Nr.	EAN 4003773-	Form	Kapazität Ø mm	Spitzen Ø mm	Anzahl	ΔΔ g			
00 19 56	030973	Sicherungsringzangen-Set				720			
		⊙	44 11 J2	Sicherungsringzange für Innenringe in Bohrungen	DIN 5256 C; gerade Backen		19,0 – 60,0	1,8	1
		⊙ ∠90°	44 21 J21		DIN 5256 D; 90° gewinkelte Backen		19,0 – 60,0	1,8	1
		⊙ MM	46 11 A2	Sicherungsringzange für Außenringe auf Wellen	DIN 5254 A; gerade Backen		19,0 – 60,0	1,8	1
00 19 56 V01	081548	Sicherungsringzangen-Set				635			
		⊙	44 11 J1	Sicherungsringzange für Innenringe in Bohrungen	DIN 5256 C; gerade Backen		12,0 – 25,0	1,3	1
			44 11 J2				19,0 – 60,0	1,8	1
		⊙ MM	46 11 A1	Sicherungsringzange für Außenringe auf Wellen	DIN 5254 A; gerade Backen		10,0 – 25,0	1,3	1
	46 11 A2	19,0 – 60,0	1,8			1			
00 19 57	050056	Sicherungsringzangen-Set				725			
		⊙	48 11 J1	Präzisions-Sicherungsringzange für Innenringe in Bohrungen	DIN 5256 C; gerade Backen		12,0 – 25,0	1,3	1
			48 11 J2				19,0 – 60,0	1,8	1
		⊙ MM	49 11 A1	Präzisions-Sicherungsringzange für Außenringe auf Wellen	DIN 5254 A; gerade Backen		10,0 – 25,0	1,3	1
	49 11 A2	19,0 – 60,0	1,8			1			
00 19 57 V01	081555	Sicherungsringzangen-Set				885			
		⊙	48 11 J2	Präzisions-Sicherungsringzange für Innenringe in Bohrungen	DIN 5256 C; gerade Backen		19,0 – 60,0	1,8	1
		⊙ ∠90°	48 21 J21				DIN 5256 D; 90° gewinkelte Backen	19,0 – 60,0	1,8
		⊙ MM	49 11 A2	Präzisions-Sicherungsringzange für Außenringe auf Wellen	DIN 5254 A; gerade Backen		19,0 – 60,0	1,8	1
⊙ MM ∠90°	49 21 A21	DIN 5254 B; 90° gewinkelte Backen	19,0 – 60,0			1,8	1		
00 19 56 LE	035954	Werkzeugtasche leer 4 Fächer							

Sicherungsringzangen-Sets in Rolltasche

8-teilig

- > Rolltasche aus strapazierfähigem Polyester-Gewebe
- > Mit praktischem, verstellbarem Schnellverschluss

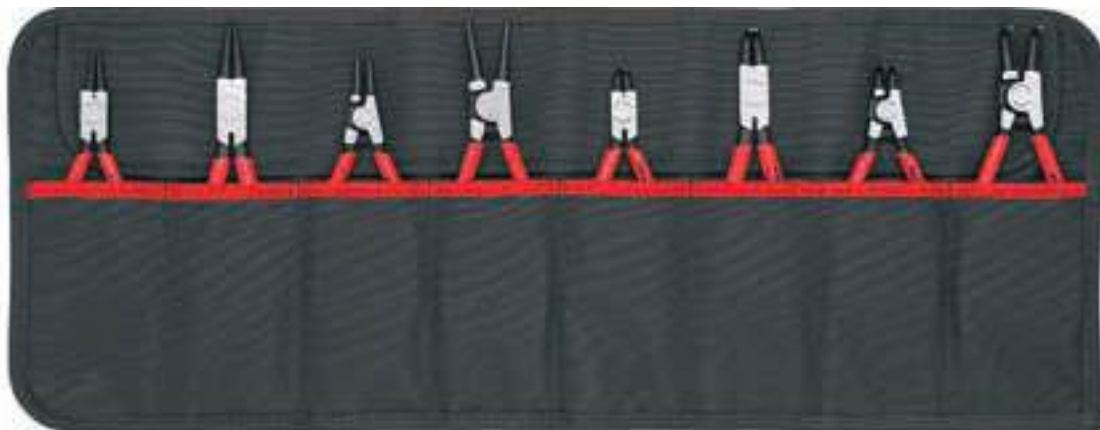

00 19 58 V01



00 19 58 V02

Artikel-Nr.	EAN			Form	Kapazität Ø mm	Spitzen Ø mm	Anzahl	△ g		
00 19 58 V01	4003773-081562	Sicherungsringzangen-Set						1190		
		⊙	44 11 J1	Sicherungsringzange für Innenringe in Bohrungen	DIN 5256 C; gerade Backen	12,0 – 25,0	1,3		1	
			44 11 J2			19,0 – 60,0	1,8		1	
			⊙ ∠90°		44 21 J11	DIN 5256 D; 90° gewinkelte Backen	12,0 – 25,0		1,3	1
					44 21 J21		19,0 – 60,0		1,8	1
		⊙ MM	46 11 A1	Sicherungsringzange für Außenringe auf Wellen	DIN 5254 A; gerade Backen	10,0 – 25,0	1,3		1	
			46 11 A2			19,0 – 60,0	1,8		1	
			⊙ MM ∠90°		46 21 A11	DIN 5254 B; 90° gewinkelte Backen	10,0 – 25,0		1,3	1
					46 21 A21		19,0 – 60,0		1,8	1
		00 19 58 V02	081579	Sicherungsringzangen-Set						
⊙	48 11 J1			Präzisions-Sicherungsringzange für Innenringe in Bohrungen	DIN 5256 C; gerade Backen	12,0 – 25,0	1,3	1		
	48 11 J2					19,0 – 60,0	1,8	1		
	⊙ ∠90°				48 21 J11	DIN 5256 D; 90° gewinkelte Backen	12,0 – 25,0	1,3	1	
					48 21 J21		19,0 – 60,0	1,8	1	
⊙ MM	49 11 A1			Präzisions-Sicherungsringzange für Außenringe auf Wellen	DIN 5254 A; gerade Backen	10,0 – 25,0	1,3	1		
	49 11 A2					19,0 – 60,0	1,8	1		
	⊙ MM ∠90°				49 21 A11	DIN 5254 B; 90° gewinkelte Backen	10,0 – 25,0	1,3	1	
					49 21 A21		19,0 – 60,0	1,8	1	
00 19 58 LE	081920			Werkzeugtasche leer 8 Fächer						

Werkzeug-Rolltasche

für Pinzetten

> Hochwertige Rolltasche aus strapazierfähigem Polyestergewebe

00 19 92 V01 LE

> 5 Fächer

00 19 92 V02 LE

> 7 Fächer



00 19 92 V02 LE

Artikel-Nr.	EAN 4003773-	Breite mm	Höhe mm	Tiefe mm	△△ g
00 19 92 V01 LE	087229	200	90	30	100
00 19 92 V02 LE	087236	200	90	30	100

Präzisionspinzetten-Set

5-teilig

► **Optimale Zusammenstellung:** Die Pinzetten-Sets bieten eine Auswahl an Kombinationen in einer hochwertigen Rolltasche für sicheren Transport und beschädigungsfreie Lagerung

> Fünf hochwertige Pinzettengruppen im Set: Präzisionspinzetten, Universalpinzetten, SMD-, ESD-, Kunststoff- und isolierte Pinzetten
> Zwei unterschiedliche Rolltaschen (Isoliertes-Set mit 5 Fächern; sonstige mit 7 Fächern)

92 00 05 ESD

Kunststoffpinzetten-Set ESD

> DIN EN 61340 -5-1

92 00 04

Universalpinzetten-Set

> Isoliert

















> DIN EN 60900, IEC 60900

92 00 01 ESD / 92 00 05 ESD

> DIN EN 61340 -5-1



92 00 02

Artikel-Nr.	EAN 4003773-				Anzahl	△△ g
92 00 01 ESD	087038	Universalpinzetten-Set ESD			Universalpinzette ESD	180
			92 28 69 ESD	1		
			92 28 70 ESD	1		
			92 28 71 ESD	1		
			92 38 75 ESD	1		
			92 58 74 ESD	1		
92 00 02	087021	Präzisionspinzetten-Set			Präzisionspinzette	175
			92 21 01	1		
			92 21 02	1		
			92 21 03	1		
			92 31 01	1		
	92 51 01	1				
92 00 03	087045	SMD-Präzisionspinzetten-Set			SMD-Präzisionspinzette	174
			92 01 01	1		
			92 01 02	1		
			92 01 03	1		
			92 01 04	1		
			92 02 54	1		
92 00 04	087052	Universalpinzetten-Set isoliert			Universalpinzette isoliert	275
			92 27 61	1		
			92 27 62	1		
			92 37 64	1		
			92 47 01	1		
	92 67 63	1				
92 00 05 ESD	087069	Kunststoffpinzetten-Set ESD			Kunststoffpinzette ESD	120
			92 09 01 ESD	1		
			92 09 02 ESD	1		
			92 09 03 ESD	1		
			92 09 04 ESD	1		
	92 09 05 ESD	1				
00 19 92 V02 LE	087236	Werkzeug-Rolltasche für Pinzetten 7 Fächer				

Werkzeugtasche

mit 6 Gummischlaufen

> Etui aus strapazierfähigem Polyester-Gewebe, Zangenhalterung aus elastischem Gummiband, Reißverschluss



00 20 16 LE

Artikel-Nr.	EAN 4003773-	Breite außen	Höhe außen	Tiefe außen	⚖ g
00 20 16 LE	022411	215	160	50	120

Elektronikzangen-Sets

mit Werkzeugen für Arbeiten an elektronischen Bauteilen

> Abmessungen, geschlossen (B x H x T): 215 x 160 x 50 mm

00 20 16

> 7-teilig, bestückt mit sechs Elektronikzangen und einer Präzisions-Pinzette; Etui aus strapazierfähigem Polyester-Gewebe, Zangenhalterung aus elastischem Gummiband, Reißverschluss



00 20 16



00 20 16 P

00 20 16 P

> 6-teilig, bestückt mit sechs Präzisions-Elektronikzangen; Etui aus strapazierfähigem Polyester-Gewebe, Zangenhalterung aus elastischem Gummiband, Reißverschluss



00 20 16 P ESD



00 20 17

00 20 16 P ESD

> 6-teilig, bestückt mit sechs Elektronikzangen Ausführung ESD, elektrisch ableitend; Etui aus strapazierfähigem Polyester-Gewebe, Zangenhalterung aus elastischem Gummiband, Reißverschluss

00 20 17

> 6-teilig, bestückt mit sechs Elektronikzangen Ausführung ESD, elektrisch ableitend; Etui aus strapazierfähigem Polyester-Gewebe, Zangenhalterung aus elastischem Gummiband, Reißverschluss

00 20 18

> 8-teilig, bestückt mit zwei Elektronikzangen und sechs Elektronik-Schraubendrehern; Praktische Aufbewahrungsbox, aus schlagfestem Kunststoff, mit Schaumstoffeinlagen



00 20 18



00 20 18 ESD

00 20 18 ESD

> 8-teilig, bestückt mit zwei Elektronikzangen und sechs Elektronik-Schraubendrehern Ausführung ESD, elektrisch ableitend; Praktische Aufbewahrungsbox, aus schlagfestem Kunststoff, mit Schaumstoffeinlagen

Artikel-Nr.	EAN 4003773-	Bestückung	⚖ g
00 20 16	022619	35 12 115 / 35 22 115 / 35 32 115 / 64 32 120 / 77 02 115 / 77 42 115 / 92 34 36	720
00 20 16 P	063223	34 12 130 / 34 22 130 / 34 32 130 / 79 02 120 / 79 02 120 / 79 02 125 / 79 42 125	575
00 20 16 P ESD	063230	34 12 130 ESD / 34 22 130 ESD / 34 32 130 ESD / 79 02 120 ESD / 79 02 125 ESD / 79 42 125 ESD	585
00 20 17	031222	35 12 115 ESD / 35 22 115 ESD / 35 42 115 ESD / 64 32 120 ESD / 77 02 115 ESD / 77 32 115 ESD	695
00 20 18	033073	35 22 115 / 77 02 115 / Schraubendreher 0,4 x 2,5 / 0,5 x 3,0 / 0,6 x 3,5 / 0,8 x 4,0 / PH0 / PH1	460
00 20 18 ESD	051848	35 22 115 ESD / 77 02 115 ESD / Schraubendreher 0,4 x 2,5 / 0,5 x 3,0 / 0,6 x 3,5 / 0,8 x 4,0 / PH0 / PH1	465

Werkzeuigrucksack Modular X18

leer

- ▶ Passt zu dir und deinem Werkzeug: praktisch und bequem dank komplett aufklappbarer Vorder- und Rückseite, herausnehmbarer Werkzeugetafel und ergonomischer Rückenpolsterung
 - ▶ So individuell wie du selbst: Optimale Flexibilität dank innovativen FIDLOCK®-Adaptern und MOLLE-Bändern
 - ▶ Fit für jede Herausforderung: mit zwei separaten Innenfächern für Werkzeug, Messgeräte, Notebook oder Tablet
 - ▶ Max. Zuladung: 15 kg
 - ▶ 18 Liter Fassungsvermögen
- > Widerstandsfähiges Gewebe aus nachhaltigen Recycling-Kunstfasern: spritzwassergeschützt und leicht zu reinigen
 - > Wasserdichte Bodenschale aus schlagfestem Kunststoff für stabilen Stand im geöffneten und geschlossenen Zustand, 6 cm hoch
 - > Innen ein und außen vier MOLLE-Bänder zur Befestigung von beliebigen Adaptern, Karabinern, Zubehör je nach Bedarf
 - > Schnelle FIDLOCK®-Verbindungen sind im Handumdrehen befestigt oder gelöst
 - > Mit insgesamt 21 Haltetaschen und 37 Taschen, teilweise mit Reißverschlüssen
 - > Mit Kofferlasche zur Fixierung an Teleskopgriffen von Werkzeugkoffern
 - > 53 x 34 x 21 cm (H x B x T), Leergewicht 2,9 kg, geprüfte Belastbarkeit bis 15 kg Werkzeuggewicht



FIDLOCK®-Adapter mit Gewebeschlaufe

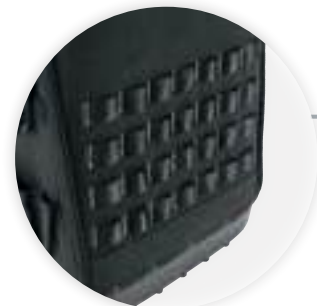

An den MOLLE-Bändern lassen sich etwa Karabinerhaken oder FIDLOCK®-Adapter befestigen und nahezu beliebig kombinieren

Mit über 50 Halterungen verstaust du bis zu 15 kg Werkzeuge übersichtlich, zuverlässig und immer schnell griffbereit.



Artikel-Nr.	EAN	Breite außen (innen) mm	Höhe außen (innen) mm	Tiefe außen (innen) mm	g
00 21 50 LE	4003773-089056	370 (340)	530 (470)	210 (190)	3557

FIDLOCK®-Verbinder zur Verstärkung des Tragesystems



Die Kofferlasche erlaubt die bequeme Fixierung an Teleskopgriffen von Koffern



Separates Laptop-Fach



Herausnehmbare, halbhohe Werkzeugtafel



Einstellbare Öffnungsweite



Reißverschlüsse, abschließbar

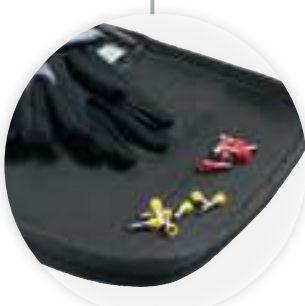

Ablage für Kleinteile



Werkzeugrucksack Modular X18 Elektro

22-teilig

- ▶ Bestückt mit 16 KNIPEX-Werkzeugen, insgesamt 22 Markenwerkzeugen, teilweise VDE-geprüft nach DIN EN 60900

Weitere Vorteile zum Rucksack siehe Seite 324–325

00 21 50 E



Inhaltsübersicht

00 11 01 KNIPEX		70 06 160 KNIPEX		98 25 01 SLS KNIPEX		Wera 9-teilig	
08 26 185 KNIPEX		78 06 125 KNIPEX		98 20 35 SL KNIPEX		Lyra	
12 52 195 KNIPEX		90 22 10 KNIPEX		98 20 55 SL KNIPEX		Picard	
13 86 200 KNIPEX		97 53 14 KNIPEX		98 52 KNIPEX		Stabila	
16 95 01 KNIPEX		98 25 01 SL KNIPEX		KNIPEX		Stabila	
26 26 200 KNIPEX		98 25 02 SL KNIPEX					

Artikel-Nr.	EAN 4003773-		Nennmaß	Anzahl	g
00 21 50 E	089063	Werkzeugrucksack Modular X18 Elektro			6600
		00 11 01 KNIPEX TwinKey® Schaltschranckschlüssel	92 mm	1	
		08 26 185 Spitz-Kombizange	185 mm	1	
		12 52 195 KNIPEX PreciStrip 16® Automatische Abisolierzange	0,08–16 mm ²	1	
		13 86 200 Elektro-Installationszange	Ø 15 mm / 50 mm ²	1	
		16 95 01 SB KNIPEX ErgoStrip® Universal-Abmantelungswerkzeug	Ø 8,0–13,0 mm	1	
		26 26 200 Flachrundzange mit Schneide (Storchschnabelzange)	200 mm	1	
		70 06 160 Seitenschneider	160 mm	1	
		78 06 125 Electronic Super Knips®	125 mm	1	
		90 22 10 BK KNIPEX BiX® Schneider für Kunststoffrohre und Dichthülsen	72 mm	1	
		97 53 14 Selbsteinstellende Crimpzange	0,08–16 mm ²	1	
		98 20 35 SL Schraubendreher (Slim) für Schlitzschrauben	0,6 x 3,5 x 100 mm	1	
		98 20 55 SL Schraubendreher (Slim) für Schlitzschrauben	1,0 x 5,5 x 125 mm	1	
		98 25 01 SL Schraubendreher (Slim) für Kreuzschlitzschrauben Pozidriv®	PZ1 x 80 mm	1	
		98 25 01 SLS Schraubendreher (Slim) PlusMinus Pozidriv®	PZ/S1 x 80 mm	1	
		98 25 02 SL Schraubendreher (Slim) für Kreuzschlitzschrauben Pozidriv®	PZ2 x 100 mm	1	
		98 52 Kabelmesser	190 mm	1	
		Holzgliedmaßstab Typ 1607 weiss	2000 mm	1	
		Sechskantschlüsselsatz	Wera 1,5–10 mm	1	
		Tieflochmarker	Lyra	1	
		Schlosserhammer	Picard 300 g	1	
		Mini-Wasserwaage Pocket Electric	Stabila 68 mm	1	
		Wasserwaage Typ 70	Stabila 30 cm	1	
00 21 50 LE	089056	KNIPEX Modular X18 leer			

Werkzeugrucksack Modular X18 Sanitär

17-teilig

- ▶ Bestückt mit 12 KNIPEX-Werkzeugen, insgesamt 17 Markenwerkzeugen, teilweise VDE-geprüft nach DIN EN 60900

Weitere Vorteile zum Rucksack siehe Seite 324–325

00 21 50 S



Inhaltsübersicht

00 11 01 KNIPEX		90 31 02 KNIPEX				
74 06 180 KNIPEX		90 22 10 KNIPEX				
86 03 300 KNIPEX		98 24 01 SL KNIPEX				
87 01 180 KNIPEX		98 24 02 SL KNIPEX		KNIPEX		
87 01 300 KNIPEX		98 20 35 SL KNIPEX		Wera 9-teilig		Picard
90 10 165 KNIPEX		98 20 55 SL KNIPEX		Lyra		Stabila

Artikel-Nr.	EAN 4003773-		Nennmaß	Anzahl	g
00 21 50 S	089070	Werkzeugrucksack Modular X18 Sanitär			6550
		00 11 01 KNIPEX TwinKey® Schaltschrankschlüssel	92 mm	1	
		74 06 180 Kraft-Seitenschneider	180 mm	1	
		86 03 300 Zangenschlüssel	300 mm	1	
		87 01 180 KNIPEX Cobra® Hightech-Wasserpumpenzange	180 mm	1	
		87 01 300 KNIPEX Cobra® Hightech-Wasserpumpenzange	300 mm	1	
		90 10 165 BK KNIPEX CutiX® Universalmesser	165 mm	1	
		90 22 10 BK KNIPEX BiX® Schneider für Kunststoffrohre und Dichthülsen	72 mm	1	
		90 31 02 SB KNIPEX TubiX® Rohrabschneider	180 mm	1	
		98 20 35 SL Schraubendreher (Slim) für Schlitzschrauben	0,6 x 3,5 x 100 mm	1	
		98 20 55 SL Schraubendreher (Slim) für Schlitzschrauben	1,0 x 5,5 x 125 mm	1	
		98 24 01 SL Schraubendreher (Slim) für Kreuzschlitzschrauben Phillips®	PH1 x 80 mm	1	
		98 24 02 SL Schraubendreher (Slim) für Kreuzschlitzschrauben Phillips®	PH2 x 100 mm	1	
		Holzgliedmaßstab Typ 1607 weiss	2000 mm	1	
		Sechskantschlüsselsatz	Wera 1,5–10 mm	1	
		Tieflochmarker	Lyra	1	
		Schloßhammer	Picard	300 g	1
		Wasserwaage Typ 70	Stabila	30 cm	1
00 21 50 LE	089056	KNIPEX Modular X18 leer			

Werkzeugkoffer „Basic“

leer

- ▶ Insgesamt 41 Steckmöglichkeiten
- ▶ Max. Zuladung: 15 kg
- ▶ 27 Liter Fassungsvermögen

- > Stabiler, ergonomischer Tragegriff
- > Strapazierfähige Ausführung aus ABS-Material, schwarz
- > Umlaufender Aluminiumrahmen
- > Metallscharniere
- > Dokumentenfach im Deckel
- > Zwei herausnehmbare Werkzeugtafeln aus schmutzabweisenden PP-Hohlkammerplatten mit 21 bestückbaren Werkzeugtaschen
- > Bodenschale, per Druckknopf fixierbar, Höhe 50 mm, durch Einsätze weiter unterteilbar und Abdecktafel mit zwölf großen Werkzeugtaschen und einem Flachfach
- > Zwei Metall-Kippschlösser und dreistelliges Zahlencodeschloss zum sicheren Verschließen des Deckels
- > Beschriftungsfeld mit zwei Aufklebern zur individuellen Kennzeichnung



Werkzeugtafeln aus schmutzabweisenden PP-Hohlkammerplatten



00 21 05 LE
Koffer ohne
Werkzeugbestückung



Zwei Metall-Kippschlösser



Beschriftungsfeld zur individuellen Kennzeichnung



Dreistelliges Zahlencodeschloss



Bodenschale mit unterteilbaren Einsätzen



Artikel-Nr.	EAN	Breite außen (innen) mm	Höhe außen (innen) mm	Tiefe außen (innen) mm	g
00 21 05 LE	4003773-056904	465 (440)	410 (350)	200 (180)	4500

Werkzeugkoffer „Basic“ E-Mobilität

34-teilig

- ▶ Fit für E-Fahrzeuge: wichtigste VDE-geprüfte Werkzeuge und Zubehör im Werkzeugkoffer übersichtlich sortiert
- ▶ Werkzeuge und Zubehör isoliert und zulässig für alle Arbeiten an E-Fahrzeugen
- ▶ Komplette E-Mobilitäts-Grundausrüstung mit Zangen, Maulschlüssel, Knarrensatz

- > 29 isolierte Werkzeuge, 3 normkonforme Warnschilder (Einsatz verpflichtend), 1 Paar isolierende Handschuhe
- > Werkzeugkoffer „Basic“ 00 21 05 mit Schaumstoffeinlage für Umschaltknarrensatz 3/8"
- > Farbkennzeichnung in Schaumstoffeinlage zeigt Plätze für entnommene Steckensätze an
- > Für Kfz-Werkstätten und Unternehmen, die E-Fahrzeuge / eigene Fahrzeugflotten warten



Weitere Vorteile zum Koffer siehe Seite 328

00 21 05 EV

Artikel-Nr.	EAN 4003773-		Nennmaß	Anzahl	△ g
00 21 05 EV	089025	Werkzeugkoffer „Basic“ E-Mobilität			7500
		26 16 200 Flachrundzange mit Schneide (Storchschnabelzange)	200 mm	1	
		70 06 160 Seitenschneider	160 mm	1	
		86 06 250 Zangenschlüssel	250 mm	1	
		98 00 08	8 mm	1	
		98 00 09	9 mm	1	
		98 00 10	10 mm	1	
		98 00 11	11 mm	1	
		98 00 12	12 mm	1	
		98 00 13	13 mm	1	
		98 20 35	0,6 x 3,5 x 100 mm	1	
		98 20 65	1,2 x 6,5 x 150 mm	1	
		98 24 01	PH1 x 80 mm	1	
		98 24 02	PH2 x 100 mm	1	
		98 24 03	PH3 x 150 mm	1	
		98 29 25	3/8" / TX25	1	
		98 29 27	3/8" / TX27	1	
		98 29 30	3/8" / TX30	1	
		98 29 40	3/8" / TX40	1	
		98 29 45	3/8" / TX45	1	
		98 29 50	3/8" / TX50	1	
		98 31	Umschaltknarre mit Außenvierkant 3/8"	1	
		98 35 125	3/8"	1	
		98 35 250	3/8"	1	
		98 37 10	10 mm	1	
		98 37 11	11 mm	1	
		98 37 12	12 mm	1	
		98 37 13	13 mm	1	
		98 62 01	Greifzange aus Kunststoff isolierend	1	
		98 62 02	Flachrundzange aus Kunststoff isolierend	1	
		98 65 41	Elektriker-Handschuhe isoliert	1	
		98 66 30	Ø 40 mm	1	
		98 66 40	Selbstklemm-Tülle	1	
		98 66 50	Ø 45 mm	1	
			Ø 60 mm	1	
00 21 05 LE	056904	Werkzeugkoffer „Basic“ leer			

Werkzeugkoffer „BIG Basic Move“

leer

- ▶ Insgesamt 54 Steckmöglichkeiten
- ▶ Max. Zuladung: 20 kg
- ▶ 33 Liter Fassungsvermögen

- > Stabiler, ergonomischer Tragegriff
- > Strapazierfähige Ausführung aus ABS-Material, schwarz
- > Umlaufender Aluminiumrahmen
- > Metallscharniere
- > Dokumentenfach im Deckel
- > Zwei herausnehmbare Werkzeugtafeln aus schmutzabweisenden PP-Hohlkammerplatten mit 31 bestückbaren Werkzeugtaschen
- > Erste Werkzeugtafel mit zehn Werkzeugtaschen und einer elastischen Schlaufe auf der Deckelseite und elf schmalen und einer großen Werkzeugtasche auf der Bodenseite
- > Zweite Werkzeugtafel mit zehn schmalen Werkzeugtaschen und einer elastischen Schlaufe auf der Bodenseite und einem Dokumentenfach auf der Deckelseite
- > Bodenschale, per Druckknopf fixierbar, Höhe 70 mm, durch Einsätze weiter unterteilbar und Abdecktafel mit 14 großen Werkzeugtaschen
- > Im Boden eingelassener Teleskopgriff sowie zwei außen liegende, leicht laufende Skater-Rollen
- > Zwei Metall-Kippschlösser und dreistelliges Zahlencodeschloss zum sicheren Verschließen des Deckels
- > Beschriftungsfeld mit zwei Aufklebern zur individuellen Kennzeichnung



Werkzeugtafeln aus schmutzabweisenden PP-Hohlkammerplatten



Bodenschale mit unterteilbaren Einsätzen



Ausziehbarer Teleskopgriff



Leicht laufende Skater-Rollen



00 21 06 LE
Koffer ohne
Werkzeugbestückung

Artikel-Nr.	EAN	Breite außen (innen) mm	Höhe außen (innen) mm	Tiefe außen (innen) mm	g
00 21 06 LE	4003773-057512	515 (480)	430 (350)	280 (200)	6200

Werkzeugkoffer „BIG Basic Move“ Elektro

24-teilig

- ▶ Bestückt mit sechs KNIPEX-Werkzeugen, insgesamt 24 Markenwerkzeugen, teilweise VDE-geprüft nach DIN EN 60900

Weitere Vorteile zum Koffer siehe Seite 330



00 21 06 HL S

Inhaltsübersicht

03 06 180 KNIPEX							
26 16 200 KNIPEX		98 52 KNIPEX		Maurerfreund		Ruthe	
11 06 160 KNIPEX		Wera 8 x		Rennsteig		Picard	
70 06 160 KNIPEX		Wera		Rennsteig		Picard	
16 20 165 KNIPEX		Haunstätter		Ruthe		Stabila	

Artikel-Nr.	EAN		Nennmaß	Anzahl	g
00 21 06 HL S	4003773-084235	Werkzeugkoffer „BIG Basic Move“ Elektro			10425
		03 06 180 Kombizange	180 mm	1	
		11 06 160 Abisolierzange mit Öffnungsfeder, universal	Ø 5,0 mm / 10,0 mm ²	1	
		16 20 165 SB Abmantelungswerkzeug mit Schleppklinge	Ø 8,0 – 28,0 mm	1	
		26 16 200 Flachrundzange mit Schneide (Storchschnabelzange)	200 mm	1	
		70 06 160 Seitenschneider	160 mm	1	
		98 52 Kabelmesser	185 mm	1	
		Spannungsprüfer, einpolig 247	0,5 x 3,0 x 70 mm	1	
		Schraubendreher für Schlitzschrauben 1160i	0,4 x 2,5 x 80 mm	1	
		Schraubendreher, Kreuzschlitz Phillips® 1162i	0,6 x 3,5 x 100 mm	1	
		Schraubendreher, Kreuzschlitz Pozidriv® 1165i	1,0 x 5,5 x 125 mm	1	
			1,2 x 6,5 x 150 mm	1	
			PH1 x 80 mm	1	
			PH2 x 100 mm	1	
			PZ1 x 80 mm	1	
			PZ2 x 100 mm	1	
		PUK®-Säge	150 x 240 mm	1	
		Malerspachtel 40 mm, Holz hochwertig	40 mm	1	
		Flachpinsel	40 mm	1	
		Gipsbecher	127 x 94	1	
		Maurermeißel	250 mm	1	
		Elektrikermeißel	250 x 10 mm	1	
		Schlosserhammer, 300 g	300 g	1	
		Fäustel	1000 g	1	
		Zimmermannsbleistift		1	

00 21 06 LE 057512 Werkzeugkoffer „BIG Basic Move“ leer

Werkzeugkoffer „BIG Basic Move“ ElektroPlus



























68-teilig

- ▶ Bestückt mit 27 KNIPEX-Werkzeugen, insgesamt 68 Markenwerkzeugen, teilweise VDE-geprüft nach DIN EN 60900

Weitere Vorteile zum Koffer siehe Seite 330



00 21 06

Artikel-Nr.	EAN			Nennmaß	Anzahl	g
00 21 06	4003773-086260	Werkzeugkoffer „BIG Basic Move“ ElektroPlus				11590
			00 11 01 KNIPEX TwinKey® Schaltschrankschlüssel	92 mm	1	
		 	08 26 145 Spitz-Kombizange	145 mm	1	
		 	12 52 195 KNIPEX PreciStrip16® Automatische Abisolierzange	0,08–16 mm ²	1	
		 	13 86 200 Elektro-Installationszange	Ø 15 mm / 50 mm ²	1	
			16 95 01 SB KNIPEX ErgoStrip® Universal-Abmantelungswerkzeug	Ø 8,0–13,0 mm	1	
		 	26 26 200 Flachrundzange mit Schneide (Storchschnabelzange)	200 mm	1	
			70 06 160 Seitenschneider	160 mm	1	
			74 06 200 Kraft-Seitenschneider	200 mm	1	
			78 06 125 Electronic Super Knips® VDE	125 mm	1	
			87 01 180 KNIPEX Cobra® Hightech-Wasserpumpenzange	180 mm	1	
			97 53 18 KNIPEX Twistor16® Selbststellende Crimpzange für Aderendhülsen	0,14–16 mm ²	1	
			98 20 25 Schraubendreher für Schlitzschrauben	0,4 x 2,5 x 75 mm	1	
			98 20 35 SL Schraubendreher (Slim) für Schlitzschrauben	0,6 x 3,5 x 100 mm	1	
			98 20 40 SL Schraubendreher (Slim) für Schlitzschrauben	0,8 x 4,0 x 100 mm	1	
			98 20 55 SL Schraubendreher (Slim) für Schlitzschrauben	1,0 x 5,5 x 125 mm	1	
			98 24 01 SL Schraubendreher (Slim) für Kreuzschlitzschrauben Phillips®	PH1 x 80 mm	1	
			98 24 02 SL Schraubendreher (Slim) für Kreuzschlitzschrauben Phillips®	PH2 x 100 mm	1	
			98 25 01 SL Schraubendreher (Slim) für Kreuzschlitzschrauben Pozidriv®	PZ1 x 80 mm	1	
			98 25 02 SL Schraubendreher (Slim) für Kreuzschlitzschrauben Pozidriv®	PZ2 x 100 mm	1	
			98 25 01 SLS Schraubendreher (Slim) PlusMinus Pozidriv®	PZ/S1 x 80 mm	1	
			98 25 02 SLS Schraubendreher (Slim) PlusMinus Pozidriv®	PZ/S2 x 100 mm	1	
			98 26 10 Schraubendreher für Torx®-Schrauben	TX10 x 80 mm	1	
			98 26 15 Schraubendreher für Torx®-Schrauben	TX15 x 80 mm	1	
			98 26 20 Schraubendreher für Torx®-Schrauben	TX20 x 80 mm	1	
			98 26 25 Schraubendreher für Torx®-Schrauben	TX25 x 100 mm	1	
			Sechskantschlüsselsatz	1,5–10 mm	1	
			Zyklop Metal-Knarrensatz 8100 SA 8 28-teilig	1/4"	1	
			Schlosserhammer	300 g	1	
			Elektrikermeißel	250 x 10 mm	1	
			Wasserwaage Typ 70 Electric	430 mm	1	
			Mini-Wasserwaage Pocket Electric	68 mm	1	
			Zollstock Stabila Serie 400	2000 mm	1	
00 21 06 LE	057512	Werkzeugkoffer „BIG Basic Move“ leer				

Werkzeugkoffer „BIG Basic Move“ Sanitär

31-teilig

Bestückt mit vier KNIPEX-Werkzeugen, insgesamt 31 Markenwerkzeugen, teilweise VDE-geprüft nach DIN EN 60900

Weitere Vorteile zum Koffer siehe Seite 330



00 21 06 HK 5

Inhaltsübersicht

70 06 160 KNIPEX		Wera 9-teilig		Picard		Stabila	
86 03 250 KNIPEX		Haunstätter		Picard		Stabila	
88 01 250 KNIPEX		Heyco		Picard		Stabila	
88 01 300 KNIPEX		Heyco		Rennsteig		Zenten	
Wera 5 x		Picard		Ruthe			

Artikel-Nr.	EAN		Nennmaß	Anzahl	g
00 21 06 HK 5	4003773-084266	Werkzeugkoffer „BIG Basic Move“ Sanitär			10855
		1000 V 70 06 160 Seitenschneider	160 mm	1	
		86 03 250 Zangenschlüssel	250 mm	1	
		88 01 250 KNIPEX Alligator® Wasserpumpenzange	250 mm	1	
		88 01 300 KNIPEX Alligator® Wasserpumpenzange	300 mm	1	
		Sechskantschlüsselsatz	1,5–10 mm	1	
		1000 V Schraubendreher für Schlitzschrauben 1160i	0,6 x 3,5 x 100 mm	1	
			1,0 x 5,5 x 125 mm	1	
			1,2 x 6,5 x 150 mm	1	
		1000 V Schraubendreher, Kreuzschlitz Phillips® 1162i	PH1 x 80 mm	1	
			PH2 x 100 mm	1	
		PUK®-Säge	150 x 240 mm	1	
		Abbrechklingenmesser	18 mm	1	
		Express Schlüssel	M 10	1	
		Flachpinsel	40 mm	1	
		Stahl-Drahtbürste, 5-reihig	280 mm	1	
		Gipsbecher	127 x 94	1	
		Malerspachtel 40 mm, Holz hochwertig	40 mm	1	
		Elektrikermeißel	250 x 10 mm	1	
		Schlosserhammer, 300 g	300 g	1	
		Zimmermannsbleistift		1	
		Wasserwaage Typ 70	30 cm	1	
		Zollstock Stabila Serie 400	2000 mm	1	
		Rohrabschneider	3–35 mm / 1/8–1 1/2"	1	

00 21 06 LE 057512 Werkzeugkoffer „BIG Basic Move“ leer

Werkzeugkoffer „BIG Basic Move“ Mechanik

90-teilig

- ▶ Bestückt mit 12 KNIPEX-Werkzeugen, insgesamt 90 Markenwerkzeugen











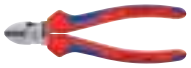







Weitere Vorteile zum Koffer siehe Seite 330



00 21 06 M

Artikel-Nr.	EAN 4003773-			Nennmaß	Anzahl	g ⚖
00 21 06 M	086222	Werkzeugkoffer „BIG Basic Move“ Mechanik				12800
		PATENTED	00 11 01	KNIPEX TwinKey® Schaltschrankschlüssel	92 mm	1
			16 20 50 SB	Elektriker-Klappmesser	120 mm	1
		PATENTED	16 95 01 SB	KNIPEX ErgoStrip® Universal-Abmantelungswerkzeug	Ø 8,0 – 13,0 mm	1
			26 12 200	Flachrundzange mit Schneide (Storchschnabelzange)	200 mm	1
			26 22 200	Flachrundzange mit Schneide (Storchschnabelzange)	200 mm	1
			70 02 160	Seitenschneider	160 mm	1
			71 31 200	KNIPEX CoBolt® Kompakt-Bolzenschneider	Ø 5,2 mm	1
			74 02 200	Kraft-Seitenschneider	200 mm	1
			78 61 140	Electronic Super Knips® XL	140 mm	1
			86 01 250	Zangenschlüssel	250 mm	1
			87 01 250	KNIPEX Cobra® Hightech-Wasserpumpenzange	250 mm	1
				Sechskantschlüsselsatz	1,5 - 10 mm	1
				Zyklop Metal-Knarrensatz 8100 SA 8 28-teilig	1/4"	1
				Schlitz-Schraubendreher 335	0,6 x 3,5 x 100 mm	1
					0,8 x 4,0 x 100 mm	1
					1,0 x 5,5 x 100 mm	1
				Schraubmeißel für Schlitzschrauben 932 A	1,2 x 7,0 x 125 mm	1
					1,6 x 9,0 x 150 mm	1
				Schraubendreher, Kreuzschlitz Phillips® 917 SPH	PH2 x 100 mm	1
				Schraubendreher, Kreuzschlitz Phillips® 350 PH	PH1 x 80 mm	1
					PH3 x 150 mm	1
				Schraubendreher, Kreuzschlitz Pozidriv® 355 PZ	PZ1 x 80 mm	1
					PZ2 x 100 mm	1
					PZ3 x 150 mm	1
				Micro Schraubendreher für Schlitzschrauben 2035	0,4 x 2,5 x 80 mm	1
					0,23 x 1,5 x 60 mm	1
				Micro Schraubendreher, Kreuzschlitz Phillips® 2050 PH	PH0 x 60 mm	1
					PH00 x 60 mm	1
					TX10 x 80	1
					TX15 x 80	1
				TORX®-Schraubendreher 367	TX20 x 100	1
					TX25 x 100	1
					TX30 x 115	1
				Ringmaulschlüssel-Sätze	Heyco 6/8/10/11/12/13/14/15/16/17/18/19 mm	1
				Schlosserhammer	Picard 300 g	1
				Splintentreibersatz	Rennsteig Ø 3 mm/4 mm/5 mm/6 mm/8 mm/10 mm	1
				Automatischer Körner	130 mm	1
				Holzgliedermaßstab Typ 1607 weiss	2000 mm	1
				Wasserwaage Typ 70TM	Stabila 22 cm	1
00 21 06 LE	057512	Werkzeugkoffer „BIG Basic Move“ leer				

Inhaltsübersicht

00 11 01 KNIPEX		70 02 160 KNIPEX		87 01 250 KNIPEX		Picard	
16 20 50 KNIPEX		71 31 200 KNIPEX		Wera 9-teilig		Rennsteig	
16 95 01 KNIPEX		74 02 200 KNIPEX		Wera 28-teilig		Rennsteig	
26 12 200 KNIPEX		78 61 140 KNIPEX		Wera 22 x		Stabila	
26 22 200 KNIPEX		86 01 250 KNIPEX		Heyco		Stabila	



Werkzeugkoffer „BIG Twin“

leer

- ▶ Insgesamt 95 Steckmöglichkeiten
- ▶ Max. Zuladung: 25 kg
- ▶ 38 Liter Fassungsvermögen

- > Frei stehend in allen Öffnungslagen durch beidseitig angebrachte, rastende Deckelhalter mit Scharniermechanik, Winkel frei einstellbar
- > Ein- oder beidseitig zu öffnen; Boden und Deckel lassen sich unabhängig voneinander öffnen
- > Beschriftungsfeld mit zwei Aufklebern zur individuellen Kennzeichnung
- > Strapazierfähige Ausführung aus ABS-Material, schwarz
- > Umlaufender Aluminiumrahmen mit fest montierter, stabiler, beidseitig bestückbarer Mittelwand, mit vielseitigen Einsteckmöglichkeiten durch elastische Schlaufen und zwölf kleinen Taschen
- > Metallscharniere
- > Dreistelliges Zahlenschloss zum sicheren Verschließen des Koffers
- > Je zwei Metall-Kippschlösser zur Fixierung des Deckels und des Bodens
- > Herausnehmbares Dokumentenfach und herausnehmbare Werkzeugtafel aus schmutzabweisenden PP-Hohlkammerplatten mit 13 Werkzeugtaschen
- > Bodenschale, per Druckknopf fixierbar, Höhe 58 mm, durch flexible Einsätze unterteiltbar und Abdecktafel mit sechs großen Werkzeugtaschen

Alles griffbereit durch intelligente Aufteilung



00 21 42 LE
Koffer ohne
Werkzeugbestückung



Beidseitig zu öffnen,
großer Stauraum mit
zahlreichen Werkzeugtaschen



Bodenschale mit flexibel einsetzbaren,
stabilen Aluminiumtrennstäben



Artikel-Nr.	EAN	Breite außen (innen) mm	Höhe außen (innen) mm	Tiefe außen (innen) mm	g
00 21 42 LE	084211	520 (490)	435 (370)	250 (110/100)	7200

Werkzeugkoffer „BIG Twin“ Elektro

► Bestückt mit 14 KNIPEX-Werkzeugen, insgesamt 63 Markenwerkzeugen, teilweise VDE-geprüft nach DIN EN 60900

► Weitere Vorteile zum Koffer siehe Seite 336



Inhaltsübersicht

00 21 42

00 11 01 KNIPEX		26 26 200 KNIPEX		97 53 04 KNIPEX		Wera	
08 26 145 KNIPEX		70 06 160 KNIPEX		98 52 KNIPEX		Picard	
12 52 195 KNIPEX		74 06 200 KNIPEX		98 2X XX SL 2 X KNIPEX		Rennsteig	
13 86 200 KNIPEX		86 03 180 KNIPEX		Wera 16-teilig		Stabila	
16 95 01 KNIPEX		87 01 180 KNIPEX		Wera 28-teilig		Stabila	

Artikel-Nr.	EAN			Nennmaß	Anzahl	Δ g
00 21 42	4003773-084228	Werkzeugkoffer „BIG Twin“ Elektro				11550
		00 11 01	KNIPEX TwinKey® Schaltschranckschlüssel	92 mm	1	
		08 26 145	Spitz-Kombizange	145 mm	1	
		12 52 195 SB	KNIPEX PreciStrip16® Automatische Abisolierzange	0,08–16 mm ²	1	
		13 86 200	Elektro-Installationszange	Ø 15 mm / 50 mm ²	1	
		16 95 01 SB	KNIPEX ErgoStrip® Universal-Abmantelungswerkzeug	Ø 8,0–13,0 mm	1	
		26 26 200	Flachrundzange mit Schneide (Storchschnabelzange)	200 mm	1	
		70 06 160	Seitenschneider	160 mm	1	
		74 06 200	Kraft-Seitenschneider	200 mm	1	
		86 03 180	Zangenschlüssel	180 mm	1	
		87 01 180	KNIPEX Cobra® Hightech-Wasserpumpenzange	180 mm	1	
		97 53 04	Selbsteinstellende Crimpzange für Aderendhülsen mit Seiteneinführung	0,08–10 + 16 mm ²	1	
		98 20 35 SL	Schraubendreher (Slim) für Schlitzschrauben	0,6 x 3,5 x 100 mm	1	
		98 25 01 SL	Schraubendreher (Slim) für Kreuzschlitzschrauben Pozidriv®	PZ1 x 80 mm	1	
		98 52	Kabelmesser	185 mm	1	
			Joker Doppelmaulschlüssel	10 x 13 mm	1	
			Zyklop Metal-Knarrensatz 8100 SA 8 28-teilig	1/4"	1	
			VDE Wechselklingensatz, 16-teilig, Slim		1	
			Schlosserhammer	300 g	1	
			Elektrikermeißel	250 x 10 mm	1	
			Wasserwaage Typ 70 Electric	430 mm	1	
			Mini-Wasserwaage Pocket Electric	68 mm	1	

00 21 42 LE 084211 Werkzeugkoffer „BIG Twin“ leer

Werkzeugkoffer „BIG Twin Move“

leer

mit integrierten Rollen und Teleskopgriff

- ▶ Insgesamt 95 Steckmöglichkeiten
- ▶ Max. Zuladung: 30 kg
- ▶ 38 Liter Fassungsvermögen

- > Bodenschale, per Druckknopf fixierbar, Höhe 58 mm, durch flexible Einsätze unteilbar und Abdecktafel mit 13 Werkzeugtaschen
- > Frei stehend in allen Öffnungslagen durch beidseitig angebrachte, rastende Deckelhalter mit Scharniermechanik, Winkel frei einstellbar
- > Herausnehmbares Dokumentenfach und herausnehmbare Werkzeugtafeln aus schmutzabweisenden PP-Hohlkammerplatten mit 13 bestückbaren Werkzeugtaschen
- > Beschriftungsfeld mit zwei Aufklebern zur individuellen Kennzeichnung
- > Im Boden eingelassener Teleskopgriff sowie zwei außen liegende, leicht laufende Skater-Rollen
- > Strapazierfähige Ausführung aus ABS-Material, schwarz
- > Umlaufender Aluminiumrahmen mit fest montierter, stabiler, beidseitig bestückbarer Mittelwand, mit vielseitigen Einsteckmöglichkeiten durch elastische Schlaufen und zwölf kleinen Taschen
- > Metallscharniere
- > Dreistelliges Zahlenschloss zum sicheren Verschießen des Koffers
- > Je zwei Metall-Kippschlösser zur Fixierung des Deckels und des Bodens
- > Ein- oder beidseitig zu öffnen; Boden und Deckel lassen sich unabhängig voneinander öffnen

Alles griffbereit durch intelligente Aufteilung



00 21 41 LE
Koffer ohne
Werkzeugbestückung



Ausziehbarer
Teleskopgriff



Leicht laufende
Skater-Rollen



Bodenschale mit flexibel einsetzbaren,
stabilen Aluminiumtrennstäben



„BIG Twin Move RED“
siehe Seite 340



Artikel-Nr.	EAN	Breite außen (innen) mm	Höhe außen (innen) mm	Tiefe außen (innen) mm	g
00 21 41 LE	4003773-071549	520 (490)	435 (370)	290 (110/100)	8600

Werkzeugkoffer „BIG Twin Move“ Elektro

63-teilig

► Bestückt mit 14 KNIPEX-Werkzeugen, insgesamt 63 Markenwerkzeugen, teilweise VDE-geprüft nach DIN EN 60900

Weitere Vorteile zum Koffer siehe Seite 338



00 21 41

Inhaltsübersicht

00 11 01 KNIPEX		26 26 200 KNIPEX		97 53 04 KNIPEX		Wera	
08 26 145 KNIPEX		70 06 160 KNIPEX		98 52 KNIPEX		Picard	
12 52 195 KNIPEX		74 06 200 KNIPEX		98 2X XX SL 2 x KNIPEX		Rennsteig	
13 86 200 KNIPEX		86 03 180 KNIPEX		Wera 16-teilig		Stabila	
16 95 01 KNIPEX		87 01 180 KNIPEX		Wera 28-teilig		Stabila	

Artikel-Nr.	EAN 4003773-		Nennmaß	Anzahl	Δ g
00 21 41	082118	Werkzeugkoffer „BIG Twin Move“ Elektro			12960
		00 11 01 KNIPEX TwinKey® Schaltschrankschlüssel	92 mm	1	
		08 26 145 Spitz-Kombizange	145 mm	1	
		12 52 195 SB KNIPEX PreciStrip® Automatische Abisolierzange	0,08 - 16 mm ²	1	
		13 86 200 Elektro-Installationszange	Ø 15 mm / 50 mm ²	1	
		16 95 01 SB KNIPEX ErgoStrip® Universal-Abmantelungswerkzeug	Ø 8,0 – 13,0 mm	1	
		26 26 200 Flachrundzange mit Schneide (Storchschnabelzange)	200 mm	1	
		70 06 160 Seitenschneider	160 mm	1	
		74 06 200 Kraft-Seitenschneider	200 mm	1	
		86 03 180 Zangenschlüssel	180 mm	1	
		87 01 180 KNIPEX Cobra® Hightech-Wasserpumpenzange	180 mm	1	
		97 53 04 Selbsteinstellende Crimpzange für Aderendhülsen mit Seiteneinführung	0,08 – 10 + 16 mm ²	1	
		98 20 35 SL Schraubendreher (Slim) für Schlitzschrauben	0,6 x 3,5 x 100 mm	1	
		98 25 01 SL Schraubendreher (Slim) für Kreuzschlitzschrauben Pozidriv®	PZ1 x 80 mm	1	
		98 52 Kabelmesser	185 mm	1	
		Joker Doppelmaulschlüssel	10 x 13 mm	1	
		Zyklop Metal-Knarrensatz 8100 SA 8 28-teilig	1/4"	1	
		VDE Wechselklingensatz, 16-teilig, Slim		1	
		Schlosserhammer	300 g	1	
		Elektrikermeißel	250 x 10 mm	1	
		Wasserwaage Typ 70 Electric	430 mm	1	
		Mini-Wasserwaage Pocket Electric	68 mm	1	

00 21 41 LE 071549 Werkzeugkoffer „BIG Twin Move“ leer

Werkzeugkoffer „BIG Twin Move RED“

leer

- ▶ Insgesamt 95 Steckmöglichkeiten
- ▶ Max. Zuladung: 30 kg
- ▶ 38 Liter Fassungsvermögen

- > Im Boden eingelassener Teleskopgriff sowie zwei außen liegende, leicht laufende Skater-Rollen
- > Frei stehend in allen Öffnungslagen durch beidseitig angebrachte, rastende Deckelhalter mit Scharniermechanik, Winkel frei einstellbar
- > Ein- oder beidseitig zu öffnen; Boden und Deckel lassen sich unabhängig voneinander öffnen
- > Beschriftungsfeld mit zwei Aufklebern zur individuellen Kennzeichnung
- > Umlaufender Aluminiumrahmen mit fest montierter, stabiler, beidseitig bestückbarer Mittelwand, mit vielseitigen Einsteckmöglichkeiten durch elastische Schlaufen und zwölf kleinen Taschen
- > Metallscharniere
- > Dreistelliges Zahlenschloss zum sicheren Verschließen des Koffers
- > Je zwei Metall-Kippschlösser zur Fixierung des Deckels und des Bodens
- > Herausnehmbares Dokumentenfach und herausnehmbare Werkzeugtafel aus schmutzabweisenden PP-Hohlkammerplatten mit 13 Werkzeugtaschen
- > Bodenschale, per Druckknopf fixierbar, Höhe 58 mm, durch flexible Einsätze unterteilbar und Abdecktafel mit sechs großen Werkzeugtaschen
- > IEC 60900, DIN EN 60900



98 99 15 LE



Artikel-Nr.	EAN 4003773- 084334	Breite außen (innen) mm	Höhe außen (innen) mm	Tiefe außen (innen) mm	g
98 99 15 LE		520 (490)	435 (370)	290 (110)	8600

Werkzeugkoffer „BIG Twin Move RED“ Elektro Kompetenz





- ▶ Strapazierfähige Ausführung aus ABS-Material, rot; ausgestattet mit einem Sortiment KNIPEX-Werkzeuge für Arbeiten an elektrischen Anlagen, geprüft nach DIN EN/IEC 60900



98 99 15

Inhaltsübersicht

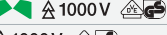
70 06 160 KNIPEX		98 00 XX 6 x KNIPEX		98 47 XX 9 x KNIPEX		98 25 02 SLS KNIPEX	
08 26 145 KNIPEX		98 01 XX 6 x KNIPEX		98 64 02 6 x KNIPEX		98 24 XX SL 2 x KNIPEX	
11 06 160 KNIPEX		98 42 KNIPEX		98 20 25 KNIPEX		98 52 KNIPEX	
87 26 250 KNIPEX		98 40 KNIPEX		98 20 XX SL 3 x KNIPEX		98 53 03 KNIPEX	
95 16 200 KNIPEX		98 45 XXX 2 x KNIPEX		98 25 XX SL 2 x KNIPEX			

Artikel-Nr.	EAN 4003773-		Nennmaß	Anzahl	g
98 99 15	084341	Werkzeugkoffer „BIG Twin Move RED“ Elektro Kompetenz			15095
		 08 26 145 Spitz-Kombizange	145 mm	1	
		 11 06 160 Abisolierzange mit Öffnungsfeder, universal	Ø 5,0 mm / 10,0 mm ²	1	
		 70 06 160 Seitenschneider	160 mm	1	
		 95 16 200 Kabelschere mit Doppelschneide	Ø 20 mm / 70 mm ²	1	
		98 00 10	10 mm	1	
		98 00 13	13 mm	1	
		98 00 14	14 mm	1	
		98 00 17	17 mm	1	
		98 00 19	19 mm	1	
		98 00 22	22 mm	1	
		98 01 10	10 mm	1	
		98 01 13	13 mm	1	
		98 01 14	14 mm	1	
		98 01 17	17 mm	1	
		98 01 19	19 mm	1	
		98 01 22	22 mm	1	
		98 20 25 Schraubendreher für Schlitzschrauben	0,4 x 2,5 x 75 mm	1	
		98 20 40 SL	0,8 x 4,0 x 100 mm	1	
		98 20 55 SL Schraubendreher (Slim) für Schlitzschrauben	1,0 x 5,5 x 125 mm	1	
		98 20 65 SL	1,2 x 6,5 x 150 mm	1	
		98 24 01 SL Schraubendreher (Slim) für Kreuzschlitzschrauben Phillips®	PH1 x 80 mm	1	
		98 24 02 SL	PH2 x 100 mm	1	
		98 25 01 SL Schraubendreher (Slim) für Kreuzschlitzschrauben Pozidriv®	PZ1 x 80 mm	1	
		98 25 02 SL	PZ2 x 100 mm	1	
		98 25 02 SLS Schraubendreher (Slim) PlusMinus Pozidriv®	PZ/S2 x 100 mm	1	
		98 40 Quergriff mit Außenvierkant 1/2"	165 mm	1	
		98 42 Umstecknarre mit Außenvierkant 1/2"	5–50 NM in 0,25 Nm-Schritten	1	
		98 45 125	+ 125 mm	1	
		98 45 250	+ 250 mm	1	
		98 47 10	10 mm	1	
		98 47 11	11 mm	1	
		98 47 12	12 mm	1	
		98 47 13	13 mm	1	
		98 47 14	14 mm	1	
		98 47 17	17 mm	1	
		98 47 19	19 mm	1	
		98 47 22	22 mm	1	
		98 47 24	24 mm	1	
		98 52 Kabelmesser	185 mm	1	
		98 53 03 Abmantelungsmesser	155 mm	1	
		98 64 02 Klammer aus Kunststoff		6	

98 99 15 LE 084334 Werkzeugkoffer „BIG Twin Move RED“ leer

Werkzeugkoffer „Robust“

► Für härteste Einsatzbedingungen: Staub-, wasserdicht und temperaturbeständig

- > Flugtauglicher Koffer aus schlagfestem Polypropylen
- > Staub- und wasserdicht
- > Automatisches Druckausgleichventil
- > Temperaturstabil von -30°C bis +80°C
- > Vorrichtung für Vorhängeschloss
- > Dokumentenfach; Werkzeugtafeln aus schmutzabweisenden PP-Hohlkammerplatten mit bestückbaren Werkzeugtaschen und -schlaufen
- > Verschiebbare Bodenschale individuell unterteilbar durch Aluminium-Trennstegesystem
- > Ergonomischer Zweikomponenten-Griff

00 21 36 LE



00 21 33 LE



00 21 37 LE

Die „Robust“ Koffer im Vergleich:

	Anzahl Steckmöglichkeiten	Fassungsvermögen Liter	Max. Zuladung kg	Maße Bodenschale mm (B x T x H)	Trolley-Funktion
„Robust23“ 00 21 35 LE	49	23	25	470 x 370 x 190	–
„Robust26 Move“ 00 21 33 LE	80	26,4	25	550 x 350 x 225	✓
„Robust34“ 00 21 36 LE	93	34	25	510 x 419 x 215	–
„Robust45 Move“ 00 21 37 LE	147	45	35	609 x 428 x 236	✓



Druckventil zum Entlüften und Namensschild zur individuellen Kennzeichnung



Dokumentenfach



Vorrichtung zum Sichern durch ein Vorhängeschloss (Schloss nicht im Lieferumfang enthalten)



Aluminiumtrennstäbe zur individuellen Einteilung der Bodenschale



Auch als Steh- oder Sitzhilfe geeignet



Verschluss des Koffers durch stabile Kippsschlösser



Sichere Fixierung der Werkzeugtafel verhindert, dass Werkzeug aus dem Boden herausfällt

Werkzeugkoffer „Robust23“ Elektro

25-teilig

- ▶ Bestückt mit 25 Markenwerkzeugen, teilweise VDE-geprüft nach DIN EN 60900

Weitere Vorteile zum Koffer siehe Seite 342



00 21 35

Inhaltsübersicht

12 40 200 KNIPEX		70 06 160 KNIPEX		98 52 KNIPEX	
13 86 200 KNIPEX		87 01 180 KNIPEX		Wera 16-teilig	
16 95 01 KNIPEX		97 53 04 KNIPEX		Stabila	

Artikel-Nr.	EAN				Nennmaß	Anzahl	g
00 21 35	4003773-084365	Werkzeugkoffer „Robust23“ Elektro					6775
			12 40 200	Selbsteinstellende Abisolierzange	KNIPEX	0,03–10,0 mm ²	1
			13 86 200	Elektro-Installationszange		Ø 15 mm / 50 mm ²	1
			16 95 01 SB	KNIPEX ErgoStrip® Universal-Abmantelungswerkzeug		Ø 8,0–13,0 mm	1
			70 06 160	Seitenschneider		160 mm	1
			87 01 180	KNIPEX Cobra® Hightech-Wasserpumpenzange		180 mm	1
			97 53 04	Selbsteinstellende Crimpzange für Aderendhülsen mit Seiteneinführung		0,08–10 + 16 mm ²	1
			98 52	Kabelmesser		185 mm	1
				Kraftform Kompakt VDE 16 Slim	Wera		1
				Zollstock Stabila Serie 400	Stabila	2000 mm	1
00 21 35 LE	077596	Werkzeugkoffer „Robust23“ leer					

Werkzeugkoffer „Robust26 Move“ Elektro

22-teilig

- ▶ Bestückt mit 16 KNIPEX-Werkzeugen, insgesamt 22 Markenwerkzeugen, teilweise VDE-geprüft nach DIN EN 60900

Weitere Vorteile zum Koffer siehe Seite 342



00 21 33 E

Inhaltsübersicht

00 11 01 KNIPEX		70 06 160 KNIPEX		98 25 01 SLS KNIPEX		Lyra	
08 26 185 KNIPEX		78 06 125 KNIPEX		98 20 35 SL KNIPEX		Picard	
12 52 195 KNIPEX		90 22 10 KNIPEX		98 20 55 SL KNIPEX		Stabila	
13 86 200 KNIPEX		97 53 14 KNIPEX		98 52 KNIPEX		Stabila	
16 95 01 KNIPEX		98 25 01 SL KNIPEX		KNIPEX			
26 26 200 KNIPEX		98 25 02 SL KNIPEX		Wera 9-teilig			

Artikel-Nr.	EAN					Nennmaß	Anzahl	Δ g
00 21 33 E	4003773-089094	Werkzeugkoffer „Robust26 Move“ Elektro						10100
		00 11 01	KNIPEX TwinKey® Schaltschrankschlüssel		KNIPEX	92 mm	1	
		08 26 185	Spitz-Kombizange			185 mm	1	
		12 52 195	KNIPEX PreciStrip 16® Automatische Abisolierzange			0,08–16 mm ²	1	
		13 86 200	Elektro-Installationszange			Ø 15 mm / 50 mm ²	1	
		16 95 01 SB	KNIPEX ErgoStrip® Universal-Abmantelungswerkzeug			Ø 8,0–13,0 mm	1	
		26 26 200	Flachrundzange mit Schneide (Storchschnabelzange)			200 mm	1	
		70 06 160	Seitenschneider			160 mm	1	
		78 06 125	Electronic Super Knips®			125 mm	1	
		90 22 10 BK	KNIPEX BiX® Schneider für Kunststoffrohre und Dichthülsen			72 mm	1	
		97 53 14	Selbsteinstellende Crimpzange			0,08 – 16 mm ²	1	
		98 20 35 SL	Schraubendreher (Slim) für Schlitzschrauben			0,6 x 3,5 x 100 mm	1	
		98 20 55 SL				1,0 x 5,5 x 125 mm	1	
		98 25 01 SL	Schraubendreher (Slim) für Kreuzschlitzschrauben Pozidriv®			PZ1 x 80 mm	1	
		98 25 02 SL				PZ2 x 100 mm	1	
		98 25 01 SLS	Schraubendreher (Slim) PlusMinus Pozidriv®			PZ/S1 x 80 mm	1	
		98 52	Kabelmesser			190 mm	1	
			Holzgliedmaßstab Typ 1607 weiss		2000 mm	1		
			Sechskantschlüsselsatz		Wera	1,5–10 mm	1	
			Tieflochmarker		Lyra		1	
			Schlosserhammer		Picard	300 g	1	
			Mini-Wasserwaage Pocket Electric		Stabila	68 mm	1	
			Wasserwaage Typ 70		Stabila	30 cm	1	

00 21 33 LE 057543 Werkzeugkoffer „Robust26 Move“ leer

Werkzeugkoffer „Robust26 Move“ Sanitär

17-teilig

- ▶ Bestückt mit 12 KNIPEX-Werkzeugen, insgesamt 17 Markenwerkzeugen, teilweise VDE-geprüft nach DIN EN 60900

Weitere Vorteile zum Koffer siehe Seite 342



00 21 33 5

Inhaltsübersicht

00 11 01 KNIPEX		90 31 02 KNIPEX		KNIPEX	
74 06 180 KNIPEX		90 22 10 KNIPEX		Wera 9-teilig	
86 03 300 KNIPEX		98 24 01 SL KNIPEX		Lyra	
87 01 180 KNIPEX		98 24 02 SL KNIPEX		Picard	
87 01 300 KNIPEX		98 20 35 SL KNIPEX		Stabila	
90 10 165 KNIPEX		98 20 55 SL KNIPEX			

Artikel-Nr.	EAN		Nennmaß	Anzahl	△ g
00 21 33 5	4003773-089100	Werkzeugkoffer „Robust26 Move“ Sanitär			9700
		00 11 01 KNIPEX TwinKey® Schaltschranckschlüssel	92 mm	1	
		74 06 180 Kraft-Seitenschneider	180 mm	1	
		86 03 300 Zangenschlüssel	300 mm	1	
		87 01 180 KNIPEX Cobra® Hightech-Wasserpumpenzange	180 mm	1	
		87 01 300 KNIPEX Cobra® Hightech-Wasserpumpenzange	300 mm	1	
		90 10 165 BK KNIPEX CutiX® Universalmesser	165 mm	1	
		90 22 10 BK KNIPEX BiX® Schneider für Kunststoffrohre und Dichthülsen	72 mm	1	
		90 31 02 SB KNIPEX TubiX® Rohrabscneider	180 mm	1	
		98 20 35 SL Schraubendreher (Slim) für Schlitzschrauben	0,6 x 3,5 x 100 mm	1	
		98 20 55 SL Schraubendreher (Slim) für Schlitzschrauben	1,0 x 5,5 x 125 mm	1	
		98 24 01 SL Schraubendreher (Slim) für Kreuzschlitzschrauben Phillips®	PH1 x 80 mm	1	
		98 24 02 SL Schraubendreher (Slim) für Kreuzschlitzschrauben Phillips®	PH2 x 100 mm	1	
		Holzgliedermaßstab Typ 1607 weiss, 2 m	2000 mm	1	
		Sechskantschlüsselsatz	Wera 1,5–10 mm	1	
		Tieflochmarker	Lyra 2,8 mm	1	
		Schlosserhammer	Picard 300 g	1	
		Wasserwaage Typ 70	Stabila 30 cm	1	
00 21 33 LE	057543	Werkzeugkoffer „Robust26 Move“ leer			

Werkzeugkoffer „Robust34“ Elektro

26-teilig

- ▶ Bestückt mit 26 Markenwerkzeugen, teilweise VDE-geprüft nach DIN EN 60900

Weitere Vorteile zum Koffer siehe Seite 342



00 21 36



Inhaltsübersicht

00 11 01 KNIPEX		13 86 200 KNIPEX		87 01 180 KNIPEX		Wera 16-teilig	
08 26 145 KNIPEX		16 95 01 KNIPEX		97 53 04 KNIPEX		Stabila	
12 40 200 KNIPEX		70 06 160 KNIPEX		98 52 KNIPEX			

Artikel-Nr.	EAN 4003773-		Nennmaß	Anzahl	g
00 21 36	082583	Werkzeugkoffer „Robust34“ Elektro			8810
		00 11 01 KNIPEX TwinKey® Schaltschrankschlüssel	92 mm	1	KNIPEX
		08 26 145 Spitz-Kombizange	145 mm	1	
		12 40 200 Selbsteinstellende Abisolierzange	0,03 – 10,0 mm ²	1	
		13 86 200 Elektro-Installationszange	Ø 15 mm / 50 mm ²	1	
		16 95 01 5B KNIPEX ErgoStrip® Universal-Abmantelungswerkzeug	Ø 8,0 – 13,0 mm	1	
		70 06 160 Seitenschneider	160 mm	1	
		87 01 180 KNIPEX Cobra® Hightech-Wasserpumpenzange	180 mm	1	
		97 53 04 Selbsteinstellende Crimpzange für Aderendhülsen mit Seiteneinführung	0,08–10 + 16 mm ²	1	
		98 52 Kabelmesser	185 mm	1	
		Kraftform Kompakt VDE 16 Slim	Wera	1	
		Wasserwaage Typ 70 Electric	Stabila	430 mm	1
00 21 36 LE	082576	Werkzeugkoffer „Robust34“ leer			

Werkzeugkoffer „Robust45 Move“ Elektro

63-teilig

► Umfangreich bestückt mit 63 Markenwerkzeugen,
teilweise VDE-geprüft nach DIN EN 60900

Weitere Vorteile zum Koffer siehe Seite 342

00 21 37



Inhaltsübersicht

00 11 01 KNIPEX		26 26 200 KNIPEX		97 53 04 KNIPEX		Wera	
08 26 145 KNIPEX		70 06 160 KNIPEX		98 52 KNIPEX		Picard	
12 52 195 SB KNIPEX		74 06 200 KNIPEX		98 2X XX SL 2 x KNIPEX		Rennsteig	
13 86 200 KNIPEX		86 03 180 KNIPEX		Wera 28-teilig		Stabila	
16 95 01 KNIPEX		87 01 180 KNIPEX		Wera 16-teilig		Stabila	

Artikel-Nr.	EAN			Nennmaß	Anzahl	g
00 21 37	4003773-082606	Werkzeugkoffer „Robust45 Move“ Elektro				14770
		00 11 01	KNIPEX TwinKey® Schaltschrankschlüssel	92 mm	1	
		08 26 145	Spitz-Kombizange	145 mm	1	
		12 52 195 SB	KNIPEX PreciStrip16® Automatische Abisolierzange	0,08 – 16 mm ²	1	
		13 86 200	Elektro-Installationszange	Ø 15 mm / 50 mm ²	1	
		16 95 01 SB	KNIPEX ErgoStrip® Universal-Abmantelungswerkzeug	Ø 8,0 – 13,0 mm	1	
		26 26 200	Flachrundzange mit Schneide (Storchschnabelzange)	200 mm	1	
		70 06 160	Seitenschneider	160 mm	1	
		74 06 200	Kraft-Seitenschneider	200 mm	1	
		86 03 180	Zangenschlüssel	180 mm	1	
		87 01 180	KNIPEX Cobra® Hightech-Wasserpumpenzange	180 mm	1	
		97 53 04	Selbsteinstellende Crimpzange für Aderendhülsen mit Seiteneinführung	0,08 – 10 + 16 mm ²	1	
		98 20 35 SL	Schraubendreher (Slim) für Schlitzschrauben	0,6 x 3,5 x 100 mm	1	
		98 25 01 SL	Schraubendreher (Slim) für Kreuzschlitzschrauben Pozidriv®	PZ1 x 80 mm	1	
		98 52	Kabelmesser	185 mm	1	
			Kraftform Kompakt VDE 16 Slim		1	
			Joker Doppelmaulschlüssel	10 x 13 mm	1	
			Zyklus Metal-Knarrensatz 8100 SA 8 28-teilig	1/4"	1	
			Schlosserhammer	300 g	1	
			Elektrikermeißel	250 x 10 mm	1	
			Wasserwaage Typ 70 Electric	430 mm	1	
			Mini-Wasserwaage Pocket Electric	68 mm	1	
00 21 37 LE	082590	Werkzeugkoffer „Robust45 Move“ leer				

Werkzeugkoffer „Robust45 Move“ Mechanik

90-teilig

- ▶ Bestückt mit 12 KNIPEX-Werkzeugen, insgesamt 90 Markenwerkzeugen

Weitere Vorteile zum Koffer siehe Seite 342



00 21 37 M

Artikel-Nr.	EAN			Nennmaß	Anzahl	g
00 21 37 M	4003773-086239	Werkzeugkoffer „Robust45 Move“ Mechanik				17400
		00 11 01	KNIPEX TwinKey® Schaltschranckschlüssel	92 mm	1	
			16 20 50 SB Elektriker-Klappmesser	120 mm	1	
		16 95 01 SB	KNIPEX ErgoStrip® Universal-Abmantelungswerkzeug	Ø 8,0 – 13,0 mm	1	
		26 12 200	Flachrundzange mit Schneide (Storchschnabelzange)	200 mm	1	
		26 22 200	Flachrundzange mit Schneide (Storchschnabelzange)	200 mm	1	
			70 02 160 Seitenschneider	160 mm	1	
			71 31 200 KNIPEX CoBolt® Kompakt-Bolzenschneider	Ø 5,2 mm	1	
			74 02 200 Kraft-Seitenschneider	200 mm	1	
		78 61 140	Electronic Super Knips® XL	140 mm	1	
		86 01 250	Zangenschlüssel	250 mm	1	
		87 01 250	KNIPEX Cobra® Hightech-Wasserpumpenzange	250 mm	1	
			Sechskantschlüsselsatz	1,5 - 10 mm	1	
			Zyklus Metal-Knarrensatz 8100 SA 8 28-teilig	1/4"	1	
			Schlitz-Schraubendreher 335	0,6 x 3,5 x 100 mm	1	
				0,8 x 4,0 x 100 mm	1	
				1,0 x 5,5 x 100 mm	1	
			Schraubmeißel für Schlitzschrauben 932 A	1,2 x 7,0 x 125 mm	1	
				1,6 x 9,0 x 150 mm	1	
			Schraubendreher, Kreuzschlitz Phillips® 917 SPH	PH2 x 100 mm	1	
			Schraubendreher, Kreuzschlitz Phillips® 350 PH	PH1 x 80 mm	1	
				PH3 x 150 mm	1	
			Schraubendreher, Kreuzschlitz Pozidriv® 355 PZ	PZ1 x 80 mm	1	
				PZ2 x 100 mm	1	
				PZ3 x 150 mm	1	
			Micro Schraubendreher für Schlitzschrauben 2035	0,4 x 2,5 x 80 mm	1	
				0,23 x 1,5 x 60 mm	1	
			Micro Schraubendreher, Kreuzschlitz Phillips® 2050 PH	PH0 x 60 mm	1	
				PH00 x 60 mm	1	
			TORX®-Schraubendreher 367	TX10 x 80	1	
				TX15 x 80	1	
				TX20 x 100	1	
				TX25 x 100	1	
				TX30 x 115	1	
			Ringmaulschlüssel-Sätze	Heyco 6/8/10/11/12/13/14/15/16/17/18/19 mm	1	
			Schlosserhammer	Picard 300 g	1	
			Splintentreibersatz	Rennsteig Ø 3 mm/4 mm/5 mm/6 mm/8 mm/10 mm	1	
			Automatischer Körner	130 mm	1	
			Holzgliedmaßstab Typ 1607 weiss	2000 mm	1	
			Wasserwaage Typ 70TM	22 cm	1	
00 21 37 LE	082590	Werkzeugkoffer „Robust45 Move“ leer				

Werkzeugkoffer „Vision24“

leer

- ▶ Insgesamt 21 Steckmöglichkeiten
 - ▶ Max. Zuladung: 20 kg
 - ▶ 24 Liter Fassungsvermögen
- > Flexible Gestaltungsmöglichkeiten durch individuell unterteilbare Einsätze in der 60 mm tiefen Bodenschale und deren Abdecktafel mit sechs großen Werkzeugtaschen
 - > Stabile Rasterscharniere halten den Deckel trotz des Eigengewichts der Werkzeuge bei Bedarf offen
 - > Stabiler, ergonomischer Tragegriff, rastet im 90° Winkel ein
 - > Herausnehmbare Werkzeugtafel mit 15 Werkzeugtaschen auf der Bodenseite und sechs Werkzeugtaschen sowie einem Klemmfach (400 mm breit) auf der Deckelseite, per Druckknopf gehalten
 - > Zwei abschließbare Stahl-Kippschlösser schützen den Kofferinhalt vor Diebstahl
 - > Umlaufender Doppel-Aluminiumrahmen
 - > Strapazierfähige Ausführung aus ABS-Material, schwarz
 - > Abdeck- und Werkzeugtafeln aus schmutzabweisenden PP-Hohlkammerplatten



00 21 20 LE



Artikel-Nr.	EAN	Breite außen (innen) mm	Höhe außen (innen) mm	Tiefe außen (innen) mm	g
00 21 20 LE	4003773-044567	480 (460)	180 (170)	370 (310)	8600

Werkzeugkoffer „Vision24“ Elektro

20-teilig

- ▶ Bestückt mit 20 Markenwerkzeugen, teilweise VDE-geprüft nach DIN EN 60900

Weitere Vorteile zum Koffer siehe Seite 349



00 21 20

Inhaltsübersicht

03 06 180 KNIPEX		26 26 200 KNIPEX		87 03 250 KNIPEX		Wera	
12 40 200 KNIPEX		70 06 160 KNIPEX		95 16 200 KNIPEX			
16 95 01 KNIPEX		74 06 200 KNIPEX		98 XX XX 8 x KNIPEX			
26 16 200 KNIPEX		86 03 180 KNIPEX		98 52 KNIPEX			

Artikel-Nr.	EAN			Nennmaß	Anzahl	Δ g
00 21 20	4003773-052166	Werkzeugkoffer „Vision24“ Elektro				7055
			03 06 180 Kombizange	180 mm	1	
			12 40 200 Selbststellende Abisolierzange	0,03–10,0 mm ²	1	
			16 95 01 SB KNIPEX ErgoStrip® Universal-Abmantelungswerkzeug	Ø 8,0–13,0 mm	1	
			26 16 200 Flachrundzange mit Schneide (Storchschnabelzange)	200 mm	1	
			70 06 160 Seitenschneider	200 mm	1	
			74 06 200 Kraft-Seitenschneider	160 mm	1	
			86 03 180 Zangenschlüssel	200 mm	1	
			87 03 250 KNIPEX Cobra® Hightech-Wasserpumpenzange	180 mm	1	
			95 16 200 Kabelschere mit Doppelschneide	250 mm	1	
			98 20 25 Schraubendreher für Schlitzschrauben	Ø 20 mm / 70 mm ²	1	
			98 20 40 SL Schraubendreher (Slim) für Schlitzschrauben	0,4 x 2,5 x 75 mm	1	
			98 20 55 SL Schraubendreher (Slim) für Schlitzschrauben	0,8 x 4 x 100 mm	1	
			98 20 65 SL Schraubendreher (Slim) für Schlitzschrauben	1,0 x 5,5 x 125 mm	1	
			98 24 01 SL Schraubendreher (Slim) für Kreuzschlitzschrauben Phillips®	1,2 x 6,5 x 150 mm	1	
			98 24 02 SL Schraubendreher (Slim) für Kreuzschlitzschrauben Phillips®	PH1 x 80 mm	1	
			98 25 01 SL Schraubendreher (Slim) für Kreuzschlitzschrauben Pozidriv®	PH2 x 100 mm	1	
			98 25 02 SL Schraubendreher (Slim) für Kreuzschlitzschrauben Pozidriv®	PZ1 x 80 mm	1	
			98 52 Kabelmesser	PZ2 x 100 mm	1	
			Spannungsprüfer, einpolig 247	185 mm	1	
				Wera	0,5 x 3,0 x 70 mm	1

00 21 20 LE 044567 Werkzeugkoffer „Vision24“ leer

Werkzeugkoffer „Vision27“ Sanitär

52-teilig

► Bestückt mit 52 Markenwerkzeugen,
teilweise VDE-geprüft nach DIN EN 60900

Weitere Vorteile zum Koffer siehe Seite 349

00 21 21 HK S



Inhaltsübersicht

00 11 01 KNIPEX		87 01 400 KNIPEX					
26 16 200 KNIPEX		Wera 9-teilig					
74 06 180 KNIPEX		Wera 28-teilig		Wera 9 x		Picard	
86 03 250 KNIPEX		Wera		Heyco		Rennsteig	
87 01 250 KNIPEX		Wera		Heyco		Stabila	

Artikel-Nr.	EAN		Nennmaß	Anzahl	g
00 21 21 HK S	4003773-080671	Werkzeugkoffer „Vision27“ Sanitär			9965
		(PATENTED) 00 11 01 KNIPEX TwinKey® Schaltschrankschlüssel	92 mm	1	
		26 16 200 Flachrundzange mit Schneide (Storchschnabelzange)	200 mm	1	
		74 06 180 Kraft-Seitenschneider	180 mm	1	
		86 03 250 Zangenschlüssel	250 mm	1	
		87 01 250 KNIPEX Cobra® Hightech-Wasserpumpenzange	250 mm	1	
		87 01 400 KNIPEX Cobra® XL Rohr- und Wasserpumpenzange	400 mm	1	
		Sechskantschlüsselsatz	1,5 - 10 mm	1	
		Joker Doppelmaulschlüssel	10 x 13 mm	1	
		Zyklus Metal-Knarrensatz 8100 SA 8 28-teilig	1/4"	1	
		Spannungsprüfer, einpolig 247	0,5 x 3,0 x 70 mm	1	
		Schraubendreher für Schlitzschrauben 160i	0,6 x 3,5 x 100 mm	1	
		Schraubendreher, Kreuzschlitz Phillips® 162i PH	1,0 x 5,5 x 125 mm	1	
		Schraubendreher für Torx®-Schrauben 167 i	PH1 x 80 mm	1	
		Schraubmeißel für Schlitzschrauben 932 A	PH2 x 100 mm	1	
		Sicherheits-Cuttermesser	TX15 x 80 mm	1	
		Express Schlüssel	TX20 x 80 mm	1	
		Schlosserhammer	TX25 x 100 mm	1	
		Maurermeißel	1,2 x 7,0 x 125	1	
		Wasserwaage Typ 70	1,6 x 9,0 x 150	1	
			18 mm	1	
			M 10	1	
			300 g	1	
			250 mm	1	
			30 cm	1	

Werkzeugtasche „Classic“

leer

- > Leichte Ausführung aus strapazierfähigem, verstärktem Polyester-Gewebe
- > Vorderwand zusätzlich mit Aluminiumwinkeln verstärkt
- > Vorderwand teilweise aufklappbar mit verstellbaren Schlaufen und Dokumentenfach auf der Außenseite
- > Mit verzinkter Bodenschale
- > Mit Tragegriff und verstellbarem Schultergurt



00 21 02 LE

Artikel-Nr.	EAN	Breite außen (innen) mm	Höhe außen (innen) mm	Tiefe außen (innen) mm	g
00 21 02 LE	4003773-057499	480 (430)	380 (310)	180 (170)	2970

Werkzeugtasche „Classic“ Elektro

23-teilig

- ▶ Bestückt mit 23 Markenwerkzeugen, teilweise VDE-geprüft nach DIN EN 60900



00 21 02 EL

Artikel-Nr.	EAN			Nennmaß	Anzahl	g
00 21 02 EL	4003773-081951	Werkzeugtasche „Classic“ Elektro				6820
		03 06 180	Kombizange	180 mm	1	
		11 06 160	Abisolierzange mit Öffnungsfeder, universal	Ø 5,0 mm / 10,0 mm ²	1	
		16 20 165 SB	Abmahlungswerkzeug mit Schleppklinge	Ø 8,0 – 28,0 mm	1	
		16 95 01 SB	KNIPEX ErgoStrip® Universal-Abmahlungswerkzeug	Ø 8,0 – 13,0 mm	1	
		26 16 200	Flachrundzange mit Schneide (Storchschnabelzange)	160 mm	1	
		70 06 160	Seitenschneider	160 mm	1	
		98 20 25	Schraubendreher für Schlitzschrauben	0,4 x 2,5 x 75 mm	1	
		98 20 35 SL	Schraubendreher (Slim) für Schlitzschrauben	0,6 x 3,5 x 100 mm	1	
		98 20 55 SL		1,0 x 5,5 x 125 mm	1	
		98 20 65 SL		1,2 x 6,5 x 150 mm	1	
		98 24 01 SL	Schraubendreher (Slim) für Kreuzschlitzschrauben	PH1 x 80 mm	1	
		98 24 02 SL	Phillips®	PH2 x 100 mm	1	
		98 52	Kabelmesser	185 mm	1	
			Spannungsprüfer, einpolig		1	
			PUK®-Säge	Wera	1	
			Malerspachtel 40 mm, Holz hochwertig	Haunstetter	150 x 240 mm	1
			Meterstab (Zollstock)	Maurerfreund	40 mm	1
			Flachpinsel		2 m	1
			Gipsbecher	Picard	40 mm	1
			Meißelhammer		127 x 94	1
			Maurermeißel		800 g	1
			Elektrikermeißel	Rennsteig	300 mm	1
			Schlosserhammer		250 x 10 mm	1
				Ruthe	300 g	1
00 21 02 LE	057499	Werkzeugtasche „Classic“ leer				

Werkzeugtasche „Stretched“

leer

- > Aus strapazierfähigem Polyester-Gewebe
- > Für Werkzeuge bis ca. 450 mm Länge
- > Mit zwei Fächern an der Rückseite
- > Mit Tragegriff und verstellbarem Schultergurt
- > Verschlussriemen aus Leder

00 21 07 LE



Artikel-Nr.	EAN 4003773-	Breite außen (innen) mm	Höhe außen (innen) mm	Tiefe außen (innen) mm	g
00 21 07 LE	071358	555 (530)	200 (190)	175 (165)	1760

Werkzeugtasche „LightPack“

leer

- ▶ Max. Zuladung: 20 kg

- > Beidseitig zu öffnen
- > Aus strapazierfähigem Polyester-Gewebe, mit Reißverschlüssen und Klettverschluss
- > Werkzeugschlaufen an den Innenseiten
- > Bodenschale aus Kunststoff
- > Tragegriff aus Stahl mit Softgrip
- > Schultergurt (auch als Werkzeuggürtel verwendbar)

00 21 08 LE



Artikel-Nr.	EAN 4003773-	Breite außen mm	Höhe außen mm	Tiefe außen mm	g
00 21 08 LE	077787	480	400	300	2800

Werkzeugtasche „Service“

leer

- ▶ Perfekte Kombination aus Laptop- und Werkzeugtasche
- ▶ Insgesamt 47 Steckmöglichkeiten
- ▶ Max. Zuladung: 12 kg
- ▶ 25 Liter Fassungsvermögen

- > Gefütterte Innentasche für Notebook / Laptops (max. 19 Zoll) und DIN A4 Dokumente; zusätzlich 1 DIN A4 Reißverschlussfach
- > 90° aufklappbare Vordertasche mit 8 Werkzeugtaschen und 1 kleinen Innentasche
- > Rückseite der Vordertasche mit 5 Werkzeugtaschen und 3 Stifttaschen
- > 1 herausnehmbare Werkzeugtafel mit 8 Werkzeugtaschen auf der Vorderseite und 2 Reihen elastischer Schlaufen auf der Rückseite
- > Spritzwassergeschützter Boden
- > Verstellbarer Schultergurt mit Schnellverschluss
- > Mit zwei Trageschlaufen
- > Aus strapazierfähigem Polyester-Gewebe



00 21 10 LE

Artikel-Nr.	EAN 4003773-	Breite außen mm	Höhe außen mm	Tiefe außen mm	⚖ g
00 21 10 LE	074472	440	180	320	2700

Werkzeugtasche „Kompakt“

- ▶ Kompakte Werkzeugtasche für den Servicetechniker
- ▶ Insgesamt 15 Steckmöglichkeiten

- > Als Einlegetasche passend für: „Basic“ 00 21 05 LE, „BIG Basic Move“ 00 21 06 LE, „BIG Twin Move“ 00 21 41 LE, „BIG Twin“ 00 21 42 LE, „BIG Twin Move RED“ 98 99 15 LE und andere gängige Werkzeugkoffer
- > Mit 8 Werkzeugtaschen und 7 Werkzeugschlaufen
- > Rückwärtige Schlaufe zur Befestigung an einem Trolley
- > Tasche ohne Werkzeugbestückung
- > Aus strapazierfähigem Polyester-Gewebe, mit Reißverschluss



00 21 11 LE



Artikel-Nr.	EAN 4003773-	Breite außen mm	Höhe außen mm	Tiefe außen mm	⚖ g
00 21 11 LE	077718	410	60	290	450

Werkzeugtasche „Kompakt“ Elektro

► Bestückt mit 12 KNIPEX-Werkzeugen, insgesamt mit 12 Markenwerkzeugen, teilweise VDE-geprüft nach DIN EN 60900

► Insgesamt 15 Steckmöglichkeiten

- > Kompakte Werkzeugtasche für den Servicetechniker
- > Als Einlegetasche passend für: „Basic“ 00 21 05 LE, „BIG Basic Move“ 00 21 06 LE, „BIG Twin Move“ 00 21 41 LE, „BIG Twin“ 00 21 42 LE, „BIG Twin Move RED“ 98 99 15 LE und andere gängige Werkzeugkoffer
- > Mit 8 Werkzeugtaschen und 7 Werkzeugschlaufen
- > Rückwärtige Schlaufe zur Befestigung an einem Trolley
- > Aus strapazierfähigem Polyester-Gewebe, mit Reißverschluss
- > Abmessungen außen (B x H x T): 410 x 60 x 290 mm



00 21 11

Inhaltsübersicht

12 40 200 KNIPEX		70 06 160 KNIPEX		97 53 04 KNIPEX	
13 86 200 KNIPEX		78 06 125 KNIPEX		98 2X XX SL 4 x KNIPEX	
16 95 01 KNIPEX		87 01 250 KNIPEX		98 52 KNIPEX	

Artikel-Nr.	EAN				Nennmaß	Anzahl	g
00 21 11	4003773-084532	Werkzeugtasche „Kompakt“ Elektro					2975
		MM	12 40 200	Selbsteinstellende Abisolierzange	0,03 – 10,0 mm ²	1	
		PATENTED	13 86 200	Elektro-Installationszange	Ø 15 mm / 50 mm ²	1	
		MM PATENTED	16 95 01 SB	KNIPEX ErgoStrip® Universal-Abmantelungswerkzeug	Ø 8,0 – 13,0 mm	1	
			70 06 160	Seitenschneider	160 mm	1	
			78 06 125	Electronic Super Knips® VDE	125 mm	1	
			87 01 250	KNIPEX Cobra® Hightech-Wasserpumpenzange	250 mm	1	
			97 53 04	Selbsteinstellende Crimpzange für Aderendhülsen mit Seiteneinführung	0,08 – 10 + 16 mm ²	1	
			98 20 35 SL	Schraubendreher (Slim) für Schlitzschrauben	0,6 x 3,5 x 100 mm	1	
			98 24 02 SL	Schraubendreher (Slim) für Kreuzschlitzschrauben Phillips®	PH2 x 100 mm	1	
			98 25 01 SL	Schraubendreher (Slim) für Kreuzschlitzschrauben Pozidriv®	PZ1 x 80 mm	1	
			98 25 02 SL		PZ2 x 100 mm	1	
			98 52	Kabelmesser	185 mm	1	
00 21 11 LE	077718	Werkzeugtasche „Kompakt“ leer					

Werkzeugtaschen für Höhenarbeiten

leer

Zuverlässiger Begleiter: Werkzeuge und Zubehör geschützt und perfekt organisiert beim Klettern verwahren

- ▶ **Zahlreiche Halterungen:** acht Stahlösen zur Befestigung von Werkzeugen und drei zur individuellen Positionierung der Tasche – auch für Linkshänder geeignet
- > Zwei außenliegende Blechhalteklammern für z. B. Akkugeräte und 18 innenliegende Gummizug-Steckplätze
- > Verschließ- und aufrollbarer Deckel mit Klettfeld für Patches zur individuellen Kennzeichnung
- > Abnehmbarer Schultergurt für den komfortablen Transport am Boden (nicht bei Kletterarbeiten)
- > Robuste Synthetik-Fasern, schmutz- und spritzwassergeschützt durch gummierte Zwischenlagen
- > Kunststoffverstärkte Bodenplatte mit fünf Gummifüßen
- > Für Arbeiten in Höhe, Tiefe oder an Seilen: für Industriekletterern, Schachtarbeiten, Rettungsdienste, Baumpflege, Brückensanierung, Windkraft oder auf See
- > Bei Kletterarbeiten müssen alle transportierten Gegenstände einzeln durch geeignete Leinen an der Tasche gesichert werden, etwa mit dem Sicherungssystem-Set 00 50 04 T BK
- > Keine PSA (persönliche Schutzausrüstung): nicht geeignet zur Personensicherung!

00 50 50 T LE



00 50 51 T LE

00 50 50 T LE

- > Durchdachte Aufteilung: geteilte Innenkammer, separat schließbares Dokumenten-/Tabletfach (bis DIN A5/10" Diagonale) mit Stifthaltern, vier große Außentaschen
- > Volumen ca. 10 Liter; Außenmaße (H x B x T) ca. 300 x 250 x 150 mm, Leergewicht ca. 1.400 g
- > Unabhängig zertifizierte Sicherheit: zuverlässig belastbar bis ca. 10 kg

00 50 51 T LE

- > Durchdachte Aufteilung: geteilte Innenkammer, separat schließbares Dokumenten-/Tabletfach (bis DIN A4/14" Diagonale) mit Stifthaltern, vier große Außentaschen
- > Volumen ca. 17 Liter; Außenmaße (H x B x T) ca. 470 x 250 x 150 mm, Leergewicht ca. 1.600 g
- > Unabhängig zertifizierte Sicherheit: zuverlässig belastbar bis ca. 15 kg



Dokumenten-/Laptop-Fach



Tasche für z. B. Wasserflasche

Doppelte geprüfte Sicherheit nach ANSI ISEA 121-2018 und zusätzlich vom unabhängigen Prüflabor VPA Remscheid

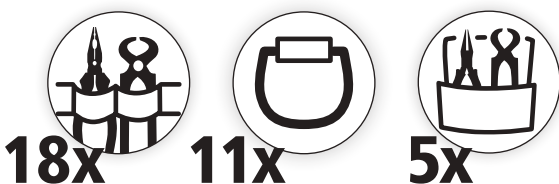

18X

11X

5X

Artikel-Nr.	EAN 4003773-	Breite mm	Höhe mm	Tiefe mm	g
00 50 50 T LE	089032	250	300	150	1400
00 50 51 T LE	089049	250	470	150	1600



Klettfeld für Patches



Schließ- und aufrollbarer Deckel

KNIPEX L-BOXX®

leer

- ▶ Robuste Box aus schlag- und stoßfestem ABS-Kunststoff
- ▶ Insgesamt 48 Steckmöglichkeiten
- ▶ Max. Zuladung: 25 kg

- > Spritzwassergeschützt
- > Mehrere Boxen können zuverlässig miteinander verbunden werden
- > Flexible Innenaufteilung
- > Tragegriff kann platzsparend in einer Vertiefung im Deckel versenkt werden
- > Ergonomisch geformte Griffe und zusätzliche seitliche Griffschalen für flexibles und komfortables Handling
- > Mit zweiteiliger Werkzeugtafel aus schmutzabweisenden PP-Hohlkammerplatten
- > Werkzeugtafeln sind über Klett miteinander verbunden
- > Deckelteil mit zehn Taschen und zehn elastischen Schlaufen
- > Bodenteil oben mit sieben Taschen und Lasche zum Aufhängen der Werkzeugtafel; dient auch zum Anheben und Aufstellen der L-BOXX®
- > Bodenteil unten mit 7 Taschen und 7 elastischen Schlaufen



00 21 19 LB
Werkzeugkasten leer,
mit Werkzeugkarte



00 21 19 LB LE
Werkzeugkasten leer, ohne Werkzeugkarte



00 21 19 LB WK
Werkzeugkarte, einzeln erhältlich



Die Boxen sind stapelbar und können sicher miteinander verbunden werden



Zur Sicherung des Geräts kann ein Schloss angebracht werden (Schloss nicht im Lieferumfang enthalten)



Abwaschbare Werkzeugtafeln

Artikel-Nr.	EAN 4003773-		Breite außen (innen) mm	Höhe außen (innen) mm	Tiefe außen (innen) mm	⚖ g
00 21 19 LB	081616	KNIPEX L-BOXX®, leer, mit Werkzeugkarte	442 (375)	151 (107)	357 (311)	2965
00 21 19 LB LE	081975	KNIPEX L-BOXX®, leer, ohne Werkzeugkarte	442 (375)	151 (107)	357 (311)	2566
00 21 19 LB WK	081609	Werkzeugtafel	375	55	310	650

KNIPEX L-BOXX® Elektro

63-teilig

- ▶ Bestückt mit 14 KNIPEX-Werkzeugen, insgesamt 63 Markenwerkzeugen, teilweise VDE-geprüft nach DIN EN 60900

Weitere Vorteile zum Koffer siehe Seite 358



00 21 19 LB E

Inhaltsübersicht

00 11 01 KNIPEX		26 26 200 KNIPEX		97 53 04 KNIPEX		Wera	
08 26 145 KNIPEX		70 06 160 KNIPEX		98 52 KNIPEX		Picard	
12 52 195 KNIPEX		74 06 200 KNIPEX		98 2X XX 2 x KNIPEX		Rennsteig	
13 86 200 KNIPEX		86 03 180 KNIPEX		Wera 16-teilig		Stabila	
16 95 01 KNIPEX		87 01 180 KNIPEX		Wera 28-teilig		Stabila	

Artikel-Nr.	EAN 4003773-			Nennmaß	Anzahl	g
00 21 19 LB E	081623	KNIPEX L-BOXX® Elektro				7495
		00 11 01	KNIPEX TwinKey® Schaltschrankschlüssel	92 mm	1	
		08 26 145	Spitz-Kombizange	145 mm	1	
		12 52 195 SB	KNIPEX PreciStrip16® Automatische Abisolierzange	0,08 - 16 mm ²	1	
		13 86 200	Elektro-Installationszange	Ø 15 mm / 50 mm ²	1	
		16 95 01 SB	KNIPEX ErgoStrip® Universal-Abmantelungswerkzeug	Ø 8,0 – 13,0 mm	1	
		26 26 200	Flachrundzange mit Schneide (Storchnabelzange)	200 mm	1	
		70 06 160	Seitenschneider	160 mm	1	
		74 06 200	Kraft-Seitenschneider	200 mm	1	
		86 03 180	Zangenschlüssel	180 mm	1	
		87 01 180	KNIPEX Cobra® Hightech-Wasserpumpenzange	180 mm	1	
		97 53 04	Selbsteinstellende Crimpzange für Aderendhülsen mit Seiteneinführung	0,08–10+16 mm ²	1	
		98 20 35 SL	Schraubendreher (Slim) für Schlitzschrauben	0,6 x 3,5 x 100 mm	1	
		98 25 01 SL	Schraubendreher (Slim) für Kreuzschlitzschrauben Pozidriv®	PZ 1	1	
		98 52	Kabelmesser	185 mm	1	
			Joker Doppelmaulschlüssel	10 x 13 mm	1	
			Zyklus Metal-Knarrensatz 8100 SA 8 28-teilig	1/4"	1	
			VDE Wechselklingensatz, 16-teilig, Slim		1	
			Schlosserhammer	300 g	1	
			Elektrikermeißel	250 x 10 mm	1	
			Wasserwaage Typ 70 Electric	430 mm	1	
			Mini-Wasserwaage Pocket Electric	68 mm	1	

00 21 19 LB	081616	KNIPEX L-BOXX®, leer, mit Werkzeugkarte
00 21 19 LB LE	081975	KNIPEX L-BOXX®, leer, ohne Werkzeugkarte
00 21 19 LB WK	081609	Werkzeugtafel

KNIPEX L-BOXX® Sanitär

52-teilig

- ▶ Bestückt mit 13 KNIPEX-Werkzeugen, insgesamt 52 Markenwerkzeugen, teilweise VDE-geprüft nach DIN EN 60900

Weitere Vorteile zum Koffer siehe Seite 358



00 21 19 LB S

Inhaltsübersicht

00 11 01 KNIPEX		87 01 400 KNIPEX		Wera 9-teilig		Rennsteig	
26 16 200 KNIPEX		98 2X XX 7 x KNIPEX		Heyco		Stabila	
74 06 180 KNIPEX		Wera		Heyco		Stabila	
86 03 250 KNIPEX		Wera 28-teilig		Picard		Zenten	
87 01 250 KNIPEX		Wera		Rennsteig			

Artikel-Nr.	EAN 4003773-		Nennmaß	Anzahl	g
00 21 19 LB S	081630	KNIPEX L-BOXX® Sanitär			9170
		00 11 01 KNIPEX TwinKey® Schaltschranckschlüssel	92 mm	1	
		26 16 200 Flachrundzange mit Schneide (Storchschnabelzange)	200 mm	1	
		74 06 180 Kraft-Seitenschneider	180 mm	1	
		86 03 250 Zangenschlüssel	250 mm	1	
		87 01 250 KNIPEX Cobra® Hightech-Wasserpumpenzange	250 mm	1	
		87 01 400 KNIPEX Cobra® XL Rohr- und Wasserpumpenzange	400 mm	1	
		98 20 35 Schraubendreher für Schlitzschrauben	0,6 x 3,5 x 100 mm	1	
		98 20 55 Schraubendreher für Schlitzschrauben	1,0 x 5,5 x 125 mm	1	
		98 24 01 Schraubendreher für Kreuzschlitzschrauben Phillips®	PH1 x 80 mm	1	
		98 24 02 Schraubendreher für Kreuzschlitzschrauben Phillips®	PH2 x 100 mm	1	
		98 26 15 Schraubendreher für Torx®-Schrauben	TX15 x 80 mm	1	
		98 26 20 Schraubendreher für Torx®-Schrauben	TX20 x 80 mm	1	
		98 26 25 Schraubendreher für Torx®-Schrauben	TX25 x 100 mm	1	
		Sechskantschlüsselsatz	1,5 - 10 mm	1	
		Joker Doppelpmaulschlüssel	10 x 13 mm	1	
		Zyklus Metal-Knarrensatz 8100 SA 8 28-teilig	1/4"	1	
		Spannungsprüfer, einpolig 247	0,5 x 3,0 x 70 mm	1	
		Sicherheits-Cuttermesser	18 mm	1	
		Express Schlüssel	M 10	1	
		Schlosserhammer	300 g	1	
		Maurermeißel	250 mm	1	
		Elektrikermeißel	250 x 10 mm	1	
		Wasserwaage Typ 70	30 cm	1	
		Zollstock Stabila Serie 400	2000 mm	1	
		Rohrabschneider	3–35 mm / 1/8–1 1/2"	1	

00 21 19 LB	081616	KNIPEX L-BOXX®, leer, mit Werkzeugkarte
00 21 19 LB LE	081975	KNIPEX L-BOXX®, leer, ohne Werkzeugkarte
00 21 19 LB WK	081609	Werkzeugtafel

Werkzeug-Box „RED“ Elektro Set 1

4-teilig

- > Hochwertiger und vielseitig verwendbarer, schlagfester Kunststoffkoffer
- > Schaumstoffeinlage mit Wabenstruktur für variable Bestückung
- > Abmessungen, außen (B x H x T): 340 x 56 x 275 mm



00 20 15

Artikel-Nr.	EAN				Nennmaß	Anzahl	g
00 20 15	4003773-024804	Werkzeug-Box „RED“ Elektro Set 1					1430
			03 06 180	Kombizange	180 mm	1	
			11 06 160	Abisolierzange mit Öffnungsfeder, universal	Ø 5,0 mm / 10,0 mm ²	1	
			26 16 200	Flachrundzange mit Schneide (Storchschnabelzange)	200 mm	1	
			70 06 160	Seitenschneider	160 mm	1	
00 21 15 LE	045175	Werkzeug-Box „RED“ leer					

Werkzeug-Box „RED“ Elektro Set 2

7-teilig

- > Hochwertiger und vielseitig verwendbarer, schlagfester Kunststoffkoffer
- > Schaumstoffeinlage mit Wabenstruktur für variable Bestückung
- > Abmessungen, außen (B x H x T): 340 x 56 x 275 mm



00 21 15

Artikel-Nr.	EAN				Nennmaß	Anzahl	g
00 21 15	4003773-042853	Werkzeug-Box „RED“ Elektro Set 2					1535
			03 06 180	Kombizange	KNIPEX	180 mm	1
			26 16 200	Flachrundzange mit Schneide (Storchschnabelzange)		200 mm	1
			70 06 160	Seitenschneider		160 mm	1
			88 03 180	KNIPEX Alligator® Wasserpumpenzange		180 mm	1
				Schraubendreher für Schlitzschrauben 160i	Wera	0,4 x 2,5 x 80 mm	1
				Schraubendreher, Kreuzschlitz Phillips® 162i PH		0,8 x 4,0 x 100 mm	1
						PH1 x 80 mm	1
00 21 15 LE	045175	Werkzeug-Box „RED“ leer					

Kompaktkoffer

17-teilig

mit isolierten Werkzeugen für Arbeiten an elektrischen Anlagen

- ▶ Bestückt mit einem Sortiment gebräuchlicher isolierte KNIPEX-Werkzeuge für Arbeiten an elektrischen Anlagen
- ▶ Alle Werkzeuge sind stückgeprüft und erfüllen die Anforderungen von ASTM F1505 und IEC 60900

- > Schlagfester Kunststoffkoffer
- > Schaumstoffeinlage mit präzisen Mulden für die Aufnahme der Werkzeuge
- > Abmessungen, außen (B x H x T): 380 x 85 x 260 mm
- > Abmessungen, innen (B x H x T): 335 x 70 x 230 mm
- > DIN EN 60900, IEC 60900



98 99 11

Inhaltsübersicht

03 07 200 KNIPEX		98 45 XXX 2 x KNIPEX	
70 07 160 KNIPEX		98 47 1X 7 x KNIPEX	
98 2X XX 4 x KNIPEX		98 52 KNIPEX	
98 42 KNIPEX			

Artikel-Nr.	EAN 4003773-		Nennmaß	Anzahl	g
98 99 11	026624	Kompaktkoffer			4055
		03 07 200 Kombizange	200 mm	1	
		70 07 160 Seitenschneider	160 mm	1	
		98 20 35	0,6 x 3,5 x 100 mm	1	
		98 20 40 Schraubendreher für Schlitzschrauben	0,8 x 4 x 100 mm	1	
		98 20 55	1,0 x 5,5 x 125 mm	1	
		98 24 00 Schraubendreher für Kreuzschlitzschrauben Phillips®	PH0 x 60 mm	1	
		98 42 Umstecknarre mit Außenvierkant 1/2"	5–50 Nm in 0,25 Nm-Schritten	1	
		98 45 125 Verlängerung mit Innen- / Außenvierkant 1/2"	+ 125 mm	1	
		98 45 250	+ 250 mm	1	
		98 47 10	10 mm	1	
		98 47 11	11 mm	1	
		98 47 12	12 mm	1	
		98 47 13 Steckschlüsseinsatz für Sechskantschrauben mit Innenvierkant 1/2"	13 mm	1	
		98 47 14	14 mm	1	
		98 47 17	17 mm	1	
		98 47 19	19 mm	1	
		98 52 Kabelmesser	185 mm	1	
98 99 11 LE	028857	Kompaktkoffer leer			

Kompaktkoffer

26-teilig

mit isolierten Werkzeugen für Arbeiten an elektrischen Anlagen

- > Schlagfester Kunststoffkoffer
- > Ausgestattet mit einem Sortiment isolierter KNIPEX-Werkzeuge für Arbeiten an elektrischen Anlagen
- > Schaumstoffeinlagen mit Mulden für die Aufnahme der Werkzeuge
- > Fixierbare Trennwand
- > Abmessungen, außen (B x H x T): 440 x 105 x 385 mm
- > DIN EN 60900, IEC 60900



98 99 12

Inhaltsübersicht

03 07 200 KNIPEX		98 40 KNIPEX	
70 07 160 KNIPEX		98 47 1X 7 x KNIPEX	
98 00 1X 7 x KNIPEX		98 52 KNIPEX	
98 2X XX 7 x KNIPEX		98 53 03 KNIPEX	

Artikel-Nr.	EAN 4003773-		Nennmaß	Anzahl	△ g
98 99 12	026631	Kompaktkoffer			4710
		03 07 200 Kombizange	200 mm	1	
		70 07 160 Seitenschneider	160 mm	1	
		98 00 10	10 mm	1	
		98 00 11	11 mm	1	
		98 00 12	12 mm	1	
		98 00 13 Maulschlüssel	13 mm	1	
		98 00 14	14 mm	1	
		98 00 17	17 mm	1	
		98 00 19	19 mm	1	
		98 20 25	0,4 x 2,5 x 75 mm	1	
		98 20 35	0,6 x 3,5 x 100 mm	1	
		98 20 40	0,8 x 4 x 100 mm	1	
		98 20 55	1,0 x 5,5 x 125 mm	1	
		98 24 00	PH0 x 60 mm	1	
		98 24 01 Schraubendreher für Kreuzschlitzschrauben Phillips®	PH1 x 80 mm	1	
		98 24 02	PH2 x 100 mm	1	
		98 40 Quergriff mit Außenvierkant 1/2"	165 mm	1	
		98 47 10	10 mm	1	
		98 47 11	11 mm	1	
		98 47 12	12 mm	1	
		98 47 13 Steckschlüsseleinsatz für Sechskantschrauben mit Innenvierkant 1/2"	13 mm	1	
		98 47 14	14 mm	1	
		98 47 17	17 mm	1	
		98 47 19	19 mm	1	
		98 52 Kabelmesser	185 mm	1	
		98 53 03 Abmantelungsmesser	155 mm	1	
98 99 12LE	028154	Kompaktkoffer leer			

Werkzeug-Box „SRZ“

8-teilig

- > Hochwertiger, schlagfester Kunststoffkoffer
- > Präzise Mulden für die Aufnahme der Zangen
- > Zur übersichtlichen Aufbewahrung der Werkzeuge
- > Abmessungen, außen (B x H x T): 260 x 80 x 210 mm



00 21 25

Artikel-Nr.	EAN 4003773-			Form	Kapazität Ø mm	Spitzen Ø mm	Anzahl	⚖ g
00 21 25	050131	Werkzeug-Box „SRZ“ Sicherungsringzangen						1635
		⊙	48 11 J1	Präzisions-Sicherungsringzange für Innenringe in Bohrungen	DIN 5256 C; gerade Backen	12,0 – 25,0	1,3	1
			48 11 J2			19,0 – 60,0	1,8	1
		⊙ ∠90°	48 21 J11	Präzisions-Sicherungsringzange für Innenringe in Bohrungen	DIN 5256 D; 90° gewinkelte Backen	12,0 – 25,0	1,3	1
			48 21 J21			19,0 – 60,0	1,8	1
		⊙ MM	49 11 A1	Präzisions-Sicherungsringzange für Außenringe auf Wellen	DIN 5254 A; gerade Backen	10,0 – 25,0	1,3	1
			49 11 A2			19,0 – 60,0	1,8	1
		⊙ MM ∠90°	49 21 A11	Präzisions-Sicherungsringzange für Außenringe auf Wellen	DIN 5254 B; 90° gewinkelte Backen	10,0 – 25,0	1,3	1
			49 21 A21			19,0 – 60,0	1,8	1

Werkzeugkoffer für Photovoltaik

leer

- > Schlagfester Kunststoffkoffer
- > Abmessungen, außen (B x H x T): 345 x 80 x 280 mm
- > Schaumstoffeinlage mit Mulden für die Aufnahme der Werkzeuge,
für 2 Crimpeinsätze und 2 Positionierhilfen



97 91 01 LE

Artikel-Nr.	EAN 4003773-	Breite mm	Höhe mm	Tiefe mm	⚖ g
97 91 01 LE	088813	345	80	280	650

Werkzeugkoffer für Photovoltaik

- ▶ Bestückt mit Werkzeugen für den Photovoltaik-Bereich
- ▶ Mit Präzisions-Abisolierzange 12 12 11 mit Formmessern für kleinere Abisolierwerte 1,5 / 2,5 / 4,0 / 6,0 mm²
- ▶ Mit Kabelschere 95 16 165 für Cu-Kabel bis Ø 15 mm
- > Mit Crimp-Systemzange 97 43 200 A für auswechselbare Crimpeinsätze; Crimpdruck ist werkseitig präzise eingestellt (kalibriert)
- > Ohne Crimpeinsätze - für individuelle Bestückung – bitte separat bestellen (siehe Art.-Nr. 97 49..)
- > Mit Montagewerkzeug (Innensechskantschlüssel) zum Wechseln der Crimpeinsätze
- > Schlagfester Kunststoffkoffer
- > Schaumstoffeinlage mit Mulden für die Aufnahme der Werkzeuge, für 2 Crimpeinsätze (nicht enthalten) und 2 Positionierhilfen
- > Abmessungen, außen (B x H x T): 345 x 80 x 280 mm



97 91 01

Artikel-Nr.	EAN				Nennmaß	Anzahl	g
97 91 01	4003773-070351	Werkzeugkoffer für Photovoltaik					1964
		MM	12 12 11	Präzisions-Abisolierzange mit Formmessern	1,5 – 6,0 mm ²	1	
		1000 V	95 16 165	Kabelschere	Ø 15 mm / 50 mm ²	1	
		MM	97 43 200 A	Crimp-Systemzange für auswechselbare Crimpeinsätze		1	
97 91 01 LE	088813	Werkzeugkoffer für Photovoltaik leer					



Werkzeugkoffer für Photovoltaik MC4

► Bestückt mit Werkzeugen für den Photovoltaik-Bereich

- > Mit Crimp-Systemzange 97 43 200 A für auswechselbare Crimp-einsätze; Crimpdruck ist werkseitig präzise eingestellt (kalibriert)
- > Mit Kabelschere 95 16 165 für Cu-Kabel bis Ø 15 mm
- > Mit Montagewerkzeug (Innensechskantschlüssel) zum Wechseln der Crimpeinsätze
- > Mit Montagewerkzeug-Set 97 49 66 2 zum Anziehen und Lösen der Kabelverschraubung bei MC4 Solarsteckern sowie Lösen der Verriegelung der MC4 Gehäusen
- > Schaumstoffeinlage mit Mulden für die Aufnahme der Werkzeuge, für 2 Crimpeinsätze und 2 Positionierhilfen
- > Schlagfester Kunststoffkoffer
- > Abmessungen, außen (B x H x T): 345 x 80 x 280 mm

97 91 04 V01

- > Mit Crimpeinsatz 97 49 66 für Solar-Steckverbinder MC4 (Multi-Contact) 2,5 – 6,0 mm², Positionierhilfe 97 49 66 1

97 91 04 V02

- > Mit Crimpeinsatz 97 49 71 für Solar-Steckverbinder MC4 (Multi-Contact) 4,0 – 10,0 mm², Positionierhilfe 97 49 71 1



97 91 04 V01

Artikel-Nr.	EAN 4003773-				Nennmaß	Anzahl	g
97 91 04 V01	088998	Werkzeugkoffer für Photovoltaik für Solar-Steckverbinder MC4 (Multi-Contact)					2010
		MM	12 12 11	Präzisions-Abisolierzange mit Formmessern	1,5 – 6,0 mm ²	1	
		1000 V	95 16 165	Kabelschere	Ø 15 mm / 50 mm ²	1	
		MM	97 43 200 A	Crimp-Systemzange für auswechselbare Crimpeinsätze		1	
			97 49 66	Crimpeinsatz für Solar-Steckverbinder MC4 (Multi-Contact)	2,5 – 6,0 mm ²	1	
			97 49 66 1	Positionierhilfe für 97 49 66 (Solar-Steckverbinder MC4)		1	
	97 49 66 2	Montagewerkzeug-Set für Solar-Steckverbinder MC4 (Multi-Contact)		1			
97 91 04 V02	089001	Werkzeugkoffer für Photovoltaik für Solar-Steckverbinder MC4 (Multi-Contact)					2010
		MM	12 12 12	Präzisions-Abisolierzange mit Formmessern 4/6/10 mm ²	4,0 – 10,0 mm ²	1	
		1000 V	95 16 165	Kabelschere	Ø 15 mm / 50 mm ²	1	
		MM	97 43 200 A	Crimp-Systemzange für auswechselbare Crimpeinsätze		1	
			97 49 66 2	Montagewerkzeug-Set für Solar-Steckverbinder MC4 (Multi-Contact)		1	
			97 49 71	Crimpeinsatz für Solar-Steckverbinder MC4 (Multi-Contact)	4,0 – 10,0 mm ²	1	
	97 49 71 1	Positionierhilfe für 97 49 71 (Solar-Steckverbinder MC4)		1			
97 91 01 LE	088813	Werkzeugkoffer für Photovoltaik leer					

TANOS MINI-systainer®

leer

- > T-Loc-Verschluss für Einhandbedienung: mit einem Dreh den systainer® öffnen oder schließen und mit einem zweiten systainer® verbinden.
- > Öffnen im verknüpften Zustand: Einfach und schnell auf die Inhalte zugreifen, ohne die Verbindung zu lösen.



97 90 00 LE

Artikel-Nr.	EAN 4003773- 054009	Breite außen (innen) mm	Höhe außen (innen) mm	Tiefe außen (innen) mm	♻️ g
97 90 00 LE	054009	265 (254,5)	71 (53)	171 (154,5)	900



Crimp-Sortimente

für Aderendhülsen

- > Im TANOS MINI-systainer® (stabile Kunststoffbox)
- > T-Loc-Verschluss für Einhandbedienung: mit einem Dreh den systainer® öffnen oder schließen und mit einem zweiten systainer® verbinden
- > Öffnen im verknüpften Zustand: Einfach und schnell auf die Inhalte zugreifen, ohne die Verbindung zu lösen
- > Zwei stapelbare Kunststoffeinsätze mit je sechs Mulden für Verbinder
- > Mit einem Sortiment Aderendhülsen mit / ohne Kunststoffkragen

97 90 05

- > Aderendhülsenzange (97 71 180)

97 90 06

- > Aderendhülsenzange (97 71 180)

97 90 09

- > Mit selbststellender Crimpzange für Aderendhülsen (97 53 04)

97 90 10

- > Mit selbststellender Abisolierzange (12 40 200);
mit selbststellender Crimpzange für Aderendhülsen (97 53 04)

97 90 13

- > KNIPEX Twistor®16 (97 53 18) Selbststellende Crimpzange für Aderendhülsen mit drehbarem Crimpkopf

97 90 14

- > Mit Crimpzange für Aderendhülsen KNIPEX Twistor®16 (97 53 18) und automatischer Abisolierzange KNIPEX PreciStrip16® (12 52 195)

97 90 15

- > Mit Crimpzange für Aderendhülsen (97 53 09) und automatische Abisolierzange KNIPEX PreciStrip16® (12 52 195)

97 90 16

- > Mit Crimpzange für Aderendhülsen (97 53 09) und selbststellender Abisolierzange (12 40 200)

97 90 17

- > Mit Crimpzange für Aderendhülsen (97 53 09) und selbststellender Abisolierzange (12 42 195)

97 90 23

- > Mit Crimpzange KNIPEX PreciForce® (97 52 38) für Aderendhülsen



97 90 05



97 90 10



97 90 13



97 90 23

Artikel-Nr.	EAN 4003773-		Zangen	200 x mm ²	150 x mm ²	100 x mm ²	80 x mm ²	75 x mm ²	50 x mm ²	40 x mm ²	30 x mm ²	20 x mm ²	g
97 90 05	025535		97 71 180	0,5 / 0,75 / 1 / 1,5 / 2,5	4 / 6				10 / 16				930
97 90 06	025542		97 71 180	0,5 / 0,75 / 1 / 1,5	2,5			4 / 6	10	16			930
97 90 09	028574		97 53 04	0,5 / 0,75 / 1 / 1,5 / 2,5		4 / 6			10				1420
97 90 10	046202		12 40 200	0,5 / 0,75 / 1 / 1,5 / 2,5	4 / 6				10				1353
			97 53 04										
97 90 13	083474		97 53 18	0,5 / 0,75 / 1 / 1,5	2,5			4 / 6	10	16			1270
97 90 14	084884		97 53 18	0,5 / 0,75 / 1 / 1,5	2,5			4 / 6	10	16			1450
			12 52 195										
97 90 15	084877		97 53 09	0,5 / 0,75 / 1 / 1,5 / 2,5	1,5	2x1,5 / 2,5	2x2,5 / 4		6	2x4	2x6 / 10	2x10 / 16	1450
			12 52 195										
97 90 16	086024		12 40 200	0,5 / 0,75 / 1 / 1,5 / 2,5	4 / 6				10				1450
			97 53 09										
97 90 17	086031		12 42 195	0,5 / 0,75 / 1 / 1,5 / 2,5	4 / 6				10				1450
			97 53 09										
97 90 23	062158		97 52 38	0,5 / 0,75 / 1 / 1,5 / 2,5		4 / 6							1226
97 90 00 LE	054009		TANOS MINI-systainer® leer										900

Crimp-Sortimente

für Kabelverbinder

- > Im TANOS MINI-systainer® (stabile Kunststoffbox)
- > T-Loc-Verschluss für Einhandbedienung: mit einem Dreh den systainer® öffnen oder schließen und mit einem zweiten systainer® verbinden
- > Öffnen im verknüpften Zustand: Einfach und schnell auf die Inhalte zugreifen, ohne die Verbindung zu lösen
- > Zwei stapelbare Kunststoffeinsätze mit je sechs Mulden für Verbinder
- > Mit einem Sortiment gebräuchlicher Kabelverbinder



97 90 21



97 90 22

97 90 21

- > Mit selbsteinstellender Crimpzange KNIPEX PreciForce® (97 52 36) (für isolierte Kabelschuhe und Verbinder)

97 90 22

- > Mit selbsteinstellender Abisolierzange Multistrip 10 (12 42 195); mit selbsteinstellender Crimpzange KNIPEX PreciForce® (97 52 36) (für isolierte Kabelschuhe und Verbinder)



97 90 25



97 90 26

97 90 25

- > Mit Crimpzange (97 22 240)

97 90 26

- > Mit Crimpzange (97 32 240)

Artikel-Nr.	EAN		Zangen	Kabelverbinder	Anzahl	Kabel mm ²	Δ g
97 90 21	4003773-062134		97 52 36	Flachsteckhülsen, 6,3 x 0,8 mm	25	0,5 – 1	1416
					25	1,5 – 2,5	
					25	0,5 – 1	
				Rundsteckhülsen, Ø 4 mm	25	0,5 – 1	
				Kabelschuhe, Ringform, Ø 4 mm	25	4 – 6	
					25	4 – 6	
				Kabelschuhe, Ringform, Ø 5 mm	25	1,5 – 2,5	
					25	1,5 – 2,5	
				Kabelschuhe, Ringform, Ø 6 mm	25	1,5 – 2,5	
				Stoßverbinder, isoliert rot	25	0,5 – 1	
Stoßverbinder, isoliert blau	25	4 – 6					
Rundstecker, Ø 4 mm	25	1,5 – 2,5					
97 90 22	062141		97 52 36 12 42 195	Flachsteckhülsen, 6,3 x 0,8 mm	25	0,5 – 1	1527
					25	1,5 – 2,5	
				Kabelschuhe, Ringform, Ø 4 mm	25	0,5 – 1	
				Kabelschuhe, Ringform, Ø 5 mm	25	0,5 – 1	
				Kabelschuhe, Ringform, Ø 6 mm	25	1,5 – 2,5	
				Kabelschuhe, Ringform, Ø 8 mm	25	1,5 – 2,5	
				Kabelschuhe, Ringform, Ø 4 mm	25	1,5 – 2,5	
				Kabelschuhe, Ringform, Ø 5 mm	25	4 – 6	
				Kabelschuhe, Ringform, Ø 6 mm	25	4 – 6	
				Stoßverbinder, isoliert rot	25	0,5 – 1	
Stoßverbinder, isoliert blau	25	1,5 – 2,5					
Stoßverbinder, isoliert gelb	25	4 – 6					
97 90 25	076971		97 22 240	Flachsteckhülsen, 6,3 x 0,8 mm	25	0,5 – 1,5	1150
					25	1 – 2,5	
				Kabelschuhe, Ringform, Ø 4 mm	25	0,5 – 1	
				Kabelschuhe, Ringform, Ø 5 mm	25	1,5 – 2,5	
				Kabelschuhe, Ringform, Ø 4 mm	25	4 – 6	
				Kabelschuhe, Ringform, Ø 5 mm	25	0,5 – 1	
				Kabelschuhe, Ringform, Ø 6 mm	25	1,5 – 2,5	
					25	0,5 – 1	
				Kabelschuhe, Ringform, Ø 8 mm	25	1,5 – 2,5	
				Stoßverbinder, isoliert rot	25	0,5 – 1	
Stoßverbinder, isoliert blau	25	1,5 – 2,5					
Stoßverbinder, isoliert gelb	25	4 – 6					
97 90 26	079521		97 32 240	Unisoliert Flachsteckhülsen, 6,3 x 0,8 mm	25	1,5 – 2,5	1420
					25	4 – 6	
					25	0,5 – 1	
				Flachsteckhülsen, 6,3 x 0,8 mm	25	0,5 – 1	
					25	1,5 – 2,5	
				Flachstecker, 6,3 x 0,8 mm	25	1,5 – 2,5	
					25	4 – 6	
				Kabelschuhe, Ringform Ø 4 mm	25	4 – 6	
					25	0,5 – 1	
				Stoßverbinder, isoliert rot	25	1,5 – 2,5	
Stoßverbinder, isoliert blau	25	0,5 – 1					
Stoßverbinder, isoliert gelb	25	0,5 – 1					
97 90 00 LE	054009	TANOS MINI-systainer® leer					900

00 11 01	159	00 20 16 P	279	00 31 20 V03	312	09 11 240	15	13 86 200	222	26 17 200	224
00 11 02	160	00 20 16 P	323	00 31 30 BK V01	314	09 12 240	15	13 91 200	43	26 21 200	57
00 11 03	160	00 20 16 P ESD	279	00 31 30 BK V02	314	09 12 240 T	15	13 92 200	43	26 22 200	57
00 11 04	160	00 20 16 P ESD	323	00 31 30 BK V03	314	09 15 240	15	13 96 200	43	26 22 200 T	57
00 11 06	161	00 20 17	279	00 50 01 T BK	298	10 98 I220	148	13 96 200	222	26 25 200	57
00 11 06 V01	161	00 20 17	323	00 50 02 T BK	300	10 99 I220	148	13 96 200 T	43	26 25 200 T	57
00 11 06 V03	162	00 20 18	279	00 50 03 T BK	303	11 01 160	26	13 96 200 T	222	26 26 200	57
00 11 07	163	00 20 18	323	00 50 04 T BK	302	11 02 160	26	14 22 160	48	26 26 200	224
00 11 V79	265	00 20 18 ESD	279	00 50 05 T BK	298	11 05 160	26	14 25 160	48	26 26 200 T	57
00 19 41	317	00 20 18 ESD	323	00 50 06 T BK	300	11 06 160	26	14 26 160	48	26 26 200 T	224
00 19 41 LE	317	00 20 72 V01	309	00 50 10 T BK	299	11 06 160	219	14 26 160	221	26 27 200	57
00 19 55 S4	117	00 20 72 V02	309	00 50 11 T BK	301	11 06 160 T	26	15 11 120	292	26 27 200	224
00 19 55 S4	318	00 20 72 V04	309	00 50 12 T BK	299	11 06 160 T	219	15 19 005	292	28 01 200	58
00 19 55 S4 LE	117	00 20 72 V04 XS	308	00 50 13 T BK	301	11 07 160	26	15 19 006	292	28 21 200	58
00 19 55 S4 LE	318	00 20 72 V06	309	00 50 50 T LE	356	11 07 160	219	15 19 008	292	28 71 280	58
00 19 55 S5	125	00 20 90 V01	314	00 50 51 T LE	356	11 09 01	26	15 19 010	292	28 81 280	58
00 19 55 S5	319	00 20 90 V02	314	01 06 160	14	11 09 01	27	15 51 160	28	29 11 160	59
00 19 55 S5 LE	125	00 21 02 EL	352	01 06 160	216	11 09 01	219	15 61 160	28	29 21 160	59
00 19 55 S5 LE	319	00 21 02 LE	352	01 06 190	14	11 12 160	26	15 81 160	28	29 25 160	59
00 19 55 S6	117	00 21 05 EV	255	01 06 190	216	11 82 130	49	16 20 16 SB	36	30 11 140	60
00 19 55 S6	318	00 21 05 EV	329	02 01 180	11	11 92 140	49	16 20 165 SB	36	30 11 160	60
00 19 55 S6 LE	117	00 21 05 LE	328	02 01 200	11	12 11 180	25	16 20 28 SB	36	30 13 140	60
00 19 55 S6 LE	318	00 21 05 LE	329	02 01 225	11	12 12 02	25	16 20 50 SB	39	30 13 160	60
00 19 55 S7	117	00 21 06	332	02 02 180	11	12 12 06	25	16 29 165	36	30 15 140	60
00 19 55 S7	318	00 21 06 HK S	333	02 02 200	11	12 12 10	25	16 30 135 SB	37	30 15 160	60
00 19 55 S8	125	00 21 06 HL S	331	02 02 225	11	12 12 11	25	16 30 145 SB	37	30 16 160	60
00 19 55 S8	319	00 21 06 LE	331	02 02 225 T	11	12 12 12	25	16 39 135	37	30 16 160	225
00 19 55 S8 LE	125	00 21 06 LE	332	02 05 180	11	12 12 13	25	16 40 150	37	30 21 140	60
00 19 55 S8 LE	319	00 21 06 LE	333	02 05 200	11	12 12 14	25	16 49 150	37	30 21 160	60
00 19 55 S9	125	00 21 06 LE	334	02 05 225	11	12 19 02	25	16 60 05 SB	35	30 23 140	60
00 19 55 S9	319	00 21 06 LE	330	02 06 180	11	12 19 06	25	16 60 06 SB	35	30 25 140	60
00 19 56	79	00 21 06 M	334	02 06 180	216	12 19 10	25	16 60 100 SB	34	30 25 160	60
00 19 56	320	00 21 07 LE	353	02 06 200	11	12 19 11	25	16 64 125 SB	33	30 31 160	60
00 19 56 LE	320	00 21 08 LE	353	02 06 200	216	12 19 12	25	16 65 125 SB	34	30 33 160	60
00 19 56 V01	79	00 21 10 LE	354	02 06 225	11	12 19 13	25	16 80 125 SB	32	30 35 140	60
00 19 56 V01	320	00 21 11	355	02 06 225	216	12 19 14	25	16 80 175 SB	33	30 35 160	60
00 19 57	79	00 21 11 LE	354	02 07 200	11	12 19 180	25	16 85 125 SB	32	30 36 160	60
00 19 57	320	00 21 11 LE	355	02 07 200	216	12 21 180	25	16 90 130 SB	32	30 36 160	225
00 19 57 V01	79	00 21 15	259	02 07 225	11	12 29 180	25	16 95 01 SB	31	31 11 160	61
00 19 57 V01	320	00 21 15	361	02 07 225	216	12 40 200	20	16 95 02 SB	31	31 15 160	61
00 19 58 LE	320	00 21 15 LE	259	03 01 140	10	12 42 195	18	19 01 130	52	31 21 160	61
00 19 58 LE	321	00 21 15 LE	361	03 01 160	10	12 49 01	20	19 03 130	52	31 25 160	61
00 19 58 V01	80	00 21 19 LB	358	03 01 180	10	12 49 02	20	20 01 125	54	32 11 135	62
00 19 58 V01	321	00 21 19 LB	359	03 01 200	10	12 49 03	20	20 01 140	54	32 21 135	62
00 19 58 V02	80	00 21 19 LB	360	03 01 250	10	12 49 04	20	20 01 160	54	32 31 135	62
00 19 58 V02	321	00 21 19 LB E	359	03 02 160	10	12 49 05	20	20 01 180	54	33 01 160	62
00 19 72 LE	309	00 21 19 LB LE	358	03 02 180	10	12 49 21	18	20 02 140	54	33 03 160	62
00 19 72 V01	309	00 21 19 LB LE	359	03 02 200	10	12 49 21	21	20 02 160	54	34 12 130	274
00 19 72 XS LE	308	00 21 19 LB LE	360	03 05 140	10	12 49 23	21	20 05 140	54	34 12 130 ESD	275
00 19 75 LE	170	00 21 19 LB S	360	03 05 160	10	12 49 23	18	20 05 160	54	34 22 130	274
00 19 75 LE	308	00 21 19 LB WK	358	03 05 180	10	12 49 23	19	20 06 160	54	34 22 130 ESD	275
00 19 92 V01 LE	293	00 21 19 LB WK	359	03 05 200	10	12 49 31	19	20 06 160	223	34 32 130	274
00 19 92 V01 LE	322	00 21 19 LB WK	360	03 06 160	10	12 49 32	19	22 01 125	53	34 32 130 ESD	275
00 19 92 V02 LE	293	00 21 20	350	03 06 160	217	12 52 195	19	22 01 140	53	34 42 130	274
00 19 92 V02 LE	322	00 21 20 LE	349	03 06 180	10	12 62 180	22	22 01 160	53	34 42 130 ESD	275
00 20 01 V02	81	00 21 20 LE	350	03 06 180	217	12 64 180	23	22 02 140	53	34 52 130	274
00 20 01 V02	313	00 21 21 HK S	351	03 06 180 T	10	12 69 21	22	22 02 160	53	34 52 130 ESD	275
00 20 01 V09	81	00 21 25	83	03 06 180 T	217	12 69 23	22	22 05 140	53	35 11 115	276
00 20 01 V09	313	00 21 25	364	03 06 200	10	12 69 31	23	22 05 160	53	35 12 115	276
00 20 01 V15	313	00 21 33 E	344	03 06 200	217	12 72 190	21	22 06 160	53	35 12 115 ESD	277
00 20 01 V16	313	00 21 33 LE	342	03 07 160	10	12 74 180 SB	23	22 06 160	221	35 21 115	276
00 20 01 V17	313	00 21 33 LE	344	03 07 160	217	12 79 31	23	25 01 125	55	35 22 115	276
00 20 03 SB	82	00 21 33 LE	345	03 07 180	10	12 80 040 SB	29	25 01 140	55	35 22 115 ESD	277
00 20 03 SB	315	00 21 33 S	345	03 07 180	217	12 80 100 SB	29	25 01 160	55	35 31 115	276
00 20 03 V02	82	00 21 35	343	03 07 200	10	12 82 130 SB	29	25 02 140	55	35 32 115	276
00 20 03 V02	315	00 21 35 LE	342	03 07 200	217	12 85 110 SB	30	25 02 160	55	35 32 115 ESD	277
00 20 04 SB	82	00 21 35 LE	343	03 07 250	10	13 01 160	40	25 03 125	55	35 41 115	276
00 20 04 SB	315	00 21 36	346	03 07 250	217	13 02 160	40	25 05 140	55	35 42 115	276
00 20 04 V01	82	00 21 36 LE	342	08 05 110	14	13 05 160	40	25 05 160	55	35 42 115 ESD	277
00 20 04 V01	315	00 21 36 LE	346	08 21 145	13	13 05 160 T	40	25 06 160	55	35 52 145	276
00 20 09 V01	310	00 21 37	347	08 21 185	12	13 42 165	41	25 06 160	223	35 52 145 ESD	277
00 20 09 V02	310	00 21 37 LE	342	08 21 185	13	13 45 165	41	25 06 160 T	55	35 62 145	276
00 20 09 V03	310	00 21 37 LE	347	08 22 145	13	13 46 165	41	25 06 160 T	223	35 62 145 ESD	277
00 20 10	310	00 21 37 LE	348	08 22 145 T	13	13 46 165	220	25 21 160	55	35 82 145	276
00 20 11	310	00 21 37 M	348	08 22 185	13	13 62 180	27	25 25 160	55	35 82 145 ESD	277
00 20 11 V01	310	00 21 41	339	08 25 145	13	13 66 180	27	25 26 160	55	35 82 145 ESD	277
00 20 12	310	00 21 41 LE	339	08 25 185	13	13 66 180	219	25 26 160	223	36 12 130	278
00 20 12 V01	311	00 21 41 LE	338	08 26 145	13	13 66 180 T	27	26 11 200	57	36 22 125	278
00 20 12 V02	311	00 21 42	337	08 26 145	218	13 66 180 T	219	26 12 200	57	36 32 125	278
00 20 12 V03	311	00 21 42 LE	336	08 26 145 T	13	13 71 200 ME	46	26 12 200 T	57	37 11 125	63
00 20 12 V04	311	00 21 42 LE	337	08 26 145 T	218	13 71 8	44	26 13 200	57	37 13 125	63
00 20 12 V05	311	00 21 50 E	326	08 26 185	12	13 72 200 ME	46	26 15 200	57	37 21 125	63
00 20 13	310	00 21 50 LE	324	08 26 185	13	13 72 8	44	26 15 200 T	57	37 23 125	63
00 20 15	259	00 21 50 LE	326	08 26 185	218	13 76 200 ME	46	26 16 200	57	37 31 125	63
00 20 15	361	00 21 50 LE	327	09 01 240	15	13 81 200	43	26 16 200	224	37 33 125	63
00 20 16	279	00 21 50 S	327	09 02 240	15	13 82 200	43	26 16 200 T	57	37 41 125	63
00 20 16	323	00 31 20 V01	312	09 02 240 T	15	13 82 200 T	43	26 16 200 T	224	37 43 125	63
00 20 16 LE	323	00 31 20 V02	312	09 05 240	15	13 86 200	43	26 17 200	57	38 11 200	64

38 15 200	64	46 29 A51	76	70 01 125	97	74 02 160	101	78 61 125	263	86 09 150	115
38 21 200	64	46 29 A61	76	70 01 140	97	74 02 180	101	78 61 125 ESD	263	86 09 150	118
38 25 200	64	46 31 A02	71	70 01 160	97	74 02 200	101	78 61 140	264	86 09 180	115
38 31 200	64	46 31 A12	71	70 01 180	97	74 02 200 T	101	78 61 140 ESD	264	86 09 180 V01	118
38 35 200	64	46 31 A22	71	70 02 125	97	74 02 250	101	78 71 125	263	86 09 250 V01	118
38 35 200 T	64	46 31 A32	71	70 02 140	97	74 02 250 T	101	78 71 125 ESD	263	86 09 300 V01	118
38 71 200	64	46 31 A42	71	70 02 160	97	74 05 140	101	78 81 125	263	87 00 100	121
38 91 200	64	48 11 J0	72	70 02 180	97	74 05 160	101	78 91 125	263	87 01 125	123
38 95 200	64	48 11 J1	72	70 05 125	97	74 05 180	101	79 02 120	266	87 01 150	123
40 04 180	65	48 11 J2	72	70 05 140	97	74 05 200	101	79 02 120 ESD	267	87 01 180	123
40 04 250	65	48 11 J3	72	70 05 160	97	74 05 250	101	79 02 125	266	87 01 250	123
40 14 250	65	48 11 J4	72	70 05 160 T	97	74 06 160	101	79 02 125 ESD	267	87 01 300	123
41 04 180	66	48 21 J01	72	70 05 180	97	74 06 160	227	79 02 125 S1	266	87 01 400	124
41 04 250	66	48 21 J11	72	70 05 180 T	97	74 06 180	101	79 12 125	266	87 01 560	124
41 04 300	66	48 21 J21	72	70 06 125	97	74 06 180	227	79 12 125 ESD	267	87 02 180	123
41 14 250	66	48 21 J31	72	70 06 125	226	74 06 200	101	79 22 120	266	87 02 180 T	123
41 24 225	66	48 21 J41	72	70 06 140	97	74 06 200	227	79 22 120 ESD	267	87 02 250	123
41 34 165	66	48 31 J0	73	70 06 140	226	74 06 200 T	101	79 22 125	266	87 02 250 T	123
41 44 200	66	48 31 J1	73	70 06 160	97	74 06 200 T	227	79 22 125 ESD	267	87 02 300	123
42 14 280	67	48 31 J2	73	70 06 160	226	74 06 250	101	79 32 125	266	87 02 300 T	123
42 24 280	67	48 31 J3	73	70 06 160 T	97	74 06 250	227	79 32 125 ESD	267	87 03 125	123
42 34 280	67	48 41 J01	73	70 06 160 T	226	74 06 250 T	101	79 42 125	266	87 03 180	123
42 44 280	67	48 41 J11	73	70 06 180	96	74 06 250 T	227	79 42 125 ESD	267	87 03 250	123
44 10 J5	76	48 41 J21	73	70 06 180	97	74 07 200	101	79 42 125 Z	266	87 03 300	123
44 10 J6	76	48 41 J31	73	70 06 180	226	74 07 200	227	79 42 125 Z ESD	267	87 05 250	123
44 11 J0	70	49 11 A0	74	70 06 180 T	97	74 07 250	101	79 52 125	266	87 05 300	123
44 11 J1	70	49 11 A1	74	70 06 180 T	226	74 07 250	227	79 52 125 ESD	267	87 09 01	115
44 11 J2	70	49 11 A2	74	70 07 160	97	74 12 160	101	79 62 125	266	87 09 01	120
44 11 J3	70	49 11 A3	74	70 07 160	226	74 12 180	101	79 62 125 ESD	267	87 09 01	123
44 11 J4	70	49 11 A4	74	70 07 180	96	74 21 200	101	81 01 250	133	87 09 01	125
44 13 J0	70	49 21 A01	74	70 07 180	97	74 21 250	101	81 03 250	133	87 09 01	127
44 13 J1	70	49 21 A11	74	70 07 180	226	74 22 200	101	81 11 250	133	87 09 01	133
44 13 J2	70	49 21 A21	74	70 11 110	97	74 22 200 T	101	81 13 250	133	87 09 01	155
44 13 J3	70	49 21 A31	74	70 15 110	96	74 22 250	101	81 19 250 V01	133	87 09 01	156
44 13 J4	70	49 21 A41	74	70 15 110	97	74 22 250 T	101	81 19 250 V02	133	87 09 01	158
44 19 J5	76	49 31 A0	75	70 26 160	97	74 91 250	103	82 01 200	119	87 09 01	228
44 19 J6	76	49 31 A1	75	70 26 160	226	75 02 125	265	82 02 200	119	87 09 125	115
44 20 J51	76	49 31 A2	75	71 01 160	104	75 12 125	265	83 10 010	131	87 09 125	123
44 20 J61	76	49 31 A3	75	71 01 200	105	75 22 125	265	83 10 015	131	87 09 150	123
44 21 J01	70	49 41 A01	75	71 01 250	107	75 52 125	265	83 10 020	131	87 09 180	123
44 21 J11	70	49 41 A11	75	71 02 200	105	76 01 125	98	83 10 030	131	87 09 180	155
44 21 J21	70	49 41 A21	75	71 02 200 T	105	76 03 125	98	83 10 040	131	87 09 180	156
44 21 J31	70	49 41 A31	75	71 12 200	105	76 05 125	98	83 20 010	131	87 09 180 V01	123
44 21 J41	70	50 00 160	86	71 21 200	106	76 12 125	98	83 20 015	131	87 09 250 V01	123
44 23 J11	70	50 00 180	86	71 22 200	106	76 22 125	98	83 20 020	131	87 09 300 V01	123
44 23 J21	70	50 00 210	86	71 22 200 T	106	76 81 125	98	83 30 005	132	87 09 400	116
44 23 J31	70	50 00 225	86	71 31 160	104	77 01 115	269	83 30 010	132	87 09 400	124
44 29 J51	76	50 00 250	86	71 31 200	107	77 02 115	269	83 30 015	132	87 09 560	124
44 29 J61	76	50 01 160	86	71 31 250	107	77 02 115 ESD	270	83 30 020	132	87 11 250	125
44 31 J02	70	50 01 180	86	71 32 200	107	77 02 120 H	271	83 30 030	132	87 19 250	125
44 31 J12	70	50 01 210	86	71 32 200 T	107	77 02 120 H ESD	271	83 60 010	132	87 21 250	126
44 31 J22	70	50 01 225	86	71 41 200	106	77 02 130	269	83 60 015	132	87 21 300	126
44 31 J32	70	50 01 250	86	71 42 200	106	77 02 130 ESD	270	83 60 020	132	87 22 250	126
44 31 J42	70	51 01 210	86	71 72 460	108	77 02 135 H	271	83 61 010	132	87 26 250	127
45 11 170	78	55 00 300	87	71 72 610	108	77 02 135 H ESD	271	83 61 015	132	87 26 250	229
45 21 200	78	61 01 200	110	71 72 760	108	77 11 115	269	83 61 020	132	87 26 250 T	127
46 10 100	77	61 02 200	110	71 72 910	108	77 12 115	269	84 11 200	154	87 26 250 T	229
46 10 A5	76	62 12 120	273	71 79 460	108	77 12 115 ESD	270	84 21 200	154	87 29 01	126
46 10 A6	76	64 01 115	273	71 79 610	108	77 21 115 N	269	85 01 250	120	87 29 01	127
46 11 A0	71	64 02 115	273	71 79 760	108	77 22 115	269	85 51 180 A	155	87 29 01	155
46 11 A1	71	64 02 115 ESD	273	71 79 910	108	77 22 115 ESD	270	85 51 180 A	155	87 29 01	229
46 11 A2	71	64 11 115	273	71 82 950	109	77 32 115	269	85 51 180 C	156	87 29 300	126
46 11 A3	71	64 12 115	273	71 89 950	109	77 32 115 ESD	270	85 51 180 C	156	87 41 250	120
46 11 A4	71	64 12 115 ESD	273	72 01 140	92	77 32 120 H	271	85 51 250 A	155	87 51 250	127
46 11 G0	78	64 22 115	273	72 01 160	92	77 32 120 H ESD	271	85 51 250 AF	155	88 01 180	129
46 11 G1	78	64 22 115 ESD	273	72 01 180	92	77 32 130	269	85 51 250 C	156	88 01 250	129
46 11 G2	78	64 32 120	273	72 02 125	92	77 32 130 ESD	270	85 59 250 A	155	88 01 300	129
46 11 G3	78	64 32 120 ESD	273	72 09 01	92	77 41 115	269	85 59 250 C	156	88 01 400	130
46 11 G4	78	64 42 115	273	72 11 160	92	77 42 115	269	86 01 180	115	88 02 180	129
46 13 A0	71	64 52 115	273	72 21 160	92	77 42 115 ESD	270	86 01 250	115	88 02 250	129
46 13 A1	71	64 62 120	273	72 51 160	93	77 42 130	269	86 01 300	115	88 02 250 T	129
46 13 A2	71	64 62 120 ESD	273	72 62 200	93	77 42 130 ESD	270	86 02 180	115	88 02 300	129
46 13 A3	71	64 72 120	273	73 02 160	99	77 52 115	269	86 02 250	115	88 02 300 T	129
46 19 100 01	77	67 01 140	111	73 05 160	99	77 52 115 ESD	270	86 03 125	115	88 03 180	129
46 19 100 02	77	67 01 160	111	73 05 160 T	99	77 72 115	269	86 03 150	115	88 03 250	129
46 19 A5	76	67 01 200	111	73 06 160	99	77 72 115 ESD	270	86 03 180	115	88 03 300	129
46 19 A6	76	67 05 140	111	73 06 160	227	77 82 130	269	86 03 250	115	88 05 180	129
46 20 A51	76	67 05 160	111	73 06 160 T	99	77 82 130 ESD	270	86 03 300	115	88 05 250	129
46 20 A61	76	67 05 200	111	73 06 160 T	227	78 03 125	263	86 03 400	116	88 05 300	129
46 21 A01	71	68 01 160	87	73 71 180	102	78 03 125 ESD	263	86 04 100	116	88 06 250	129
46 21 A11	71	68 01 160	111	73 72 180	102	78 03 140	264	86 05 150	115	88 06 250	230
46 21 A21	71	68 01 180	111	73 72 180 F	102	78 03 140 ESD	264	86 05 150 S02	118	88 07 250	129
46 21 A31	71	68 01 180	87	74 01 140	101	78 06 125	263	86 05 180	115	88 07 250	230
46 21 A41	71	68 01 200	87	74 01 160	101	78 13 125	263	86 05 180 T	115	88 07 300	129
46 23 A01	71	68 01 200	111	74 01 180	101	78 13 125 ESD	263	86 05 250	115	88 07 300	230
46 23 A11	71	68 01 280	111	74 01 200	101	78 23 125	263	86 05 250 T	115	90 10 165 BK	149
46 23 A21	71	68 01 280	87	74 01 250	101	78 31 125	263	86 06 250	115	90 10 165 BK	149
46 23 A31	71	70 01 110	97	74 02 140	101	78 41 125	263	86 06 250	228	90 10 165 E01	149

90 10 165 E02	149	92 21 07	283	95 11 200	168	97 43 200	191	97 52 38	187	97 99 011	208
90 10 185	136	92 21 08	283	95 12 160	166	97 43 200 A	191	97 52 50	187	97 99 020	208
90 20 185	136	92 21 10 ESD	285	95 12 165	167	97 43 66	191	97 52 63	201	97 99 021	208
90 22 01 SB	138	92 21 11 ESD	285	95 12 165 T	167	97 43 E	192	97 52 63 DG	201	97 99 022	208
90 22 02 SB	138	92 21 12 ESD	285	95 12 200	168	97 43 E 01	192	97 52 65	201	97 99 030	208
90 22 10 BK	139	92 21 13 ESD	285	95 12 500	171	97 43 E AUS	192	97 52 65 A	201	97 99 050	208
90 22 10 E01	139	92 21 14 ESD	285	95 16 160	166	97 43 E UK	192	97 52 65 DG	201	97 99 060	208
90 23 01 BK	140	92 22 04	283	95 16 160	232	97 43 E US	192	97 52 65 DG A	201	97 99 070	208
90 23 01 E01	140	92 22 06	283	95 16 165	167	97 49 04	194	97 52 67 1	201	97 99 071	208
90 23 01 E02	140	92 22 07	283	95 16 165	233	97 49 05	194	97 52 67 2	201	97 99 090	208
90 25 185	141	92 22 12	283	95 16 165 T	167	97 49 06	193	97 52 67 DT	201	97 99 091	208
90 25 20	141	92 22 13	283	95 16 165 T	233	97 49 06 PI	193	97 53 04	184	97 99 092	208
90 25 20 E01	141	92 22 35	283	95 16 200	168	97 49 07	193	97 53 08	185	97 99 110	208
90 25 25	142	92 23 01	289	95 16 200	234	97 49 08	193	97 53 09	185	97 99 111	208
90 25 25 E01	142	92 23 05	289	95 17 200	168	97 49 09	193	97 53 14	184	97 99 112	208
90 25 40	143	92 27 61	231	95 17 200	234	97 49 10	193	97 53 18	186	97 99 130	208
90 29 01	136	92 27 61	291	95 17 500	171	97 49 14	193	97 53 19	186	97 99 131	208
90 29 01	141	92 27 62	231	95 17 500	235	97 49 15	194	97 54 24	197	97 99 150	208
90 29 01	141	92 27 62	291	95 21 165	167	97 49 16	193	97 54 25	197	97 99 151	208
90 29 02	141	92 28 69 ESD	284	95 21 600	171	97 49 18	193	97 54 26	197	97 99 170	209
90 29 15	141	92 28 70 ESD	284	95 22 165	167	97 49 19	193	97 55 04	184	97 99 171	209
90 29 185	136	92 28 71 ESD	284	95 26 165	167	97 49 21	193	97 55 14	184	97 99 172	209
90 29 40	143	92 28 72 ESD	284	95 26 165	233	97 49 21	193	97 59 14	189	97 99 173	209
90 31 02 SB	145	92 31 01	280	95 27 600	171	97 49 23	193	97 59 30	184	97 99 174	209
90 31 03 BK	145	92 31 10 ESD	285	95 27 600	235	97 49 24	195	97 59 30	185	97 99 175	209
90 31 03 E01	145	92 32 29	283	95 29 600	171	97 49 25	195	97 59 31	184	97 99 176	209
90 39 02 V01	145	92 34 36	283	95 29 600	235	97 49 25 1	195	97 59 31	185	97 99 177	209
90 39 02 V02	145	92 34 37	283	95 31 250	172	97 49 26	195	97 59 65 2	201	97 99 178	209
90 39 02 V03	145	92 37 64	231	95 31 280	172	97 49 26 1	195	97 59 67 1	201	97 99 179	209
90 42 250	153	92 37 64	291	95 32 038	176	97 49 27	195	97 59 67 2	201	97 99 180	209
90 42 340	153	92 38 75 ESD	284	95 32 060	176	97 49 27 1	195	97 61 145 A	182	97 99 210	209
90 49 340	153	92 47 01	231	95 32 100	176	97 49 28	195	97 62 145 A	182	97 99 211	209
90 49 340 M	153	92 47 01	291	95 32 315 A	174	97 49 28 1	195	97 68 145 A	182	97 99 212	209
90 55 280	153	92 51 01	280	95 32 320	173	97 49 30	193	97 68 145 A	238	97 99 213	209
90 59 280	153	92 51 02	280	95 32 340 SR	175	97 49 40	195	97 71 180	183	97 99 214	209
90 61 16	154	92 52 23	283	95 36 250	172	97 49 50	195	97 72 180	183	97 99 215	209
90 61 20	154	92 58 74 ESD	284	95 36 250	236	97 49 54	195	97 78 180	183	97 99 216	209
90 70 220	157	92 61 01	283	95 36 280	172	97 49 59	196	97 78 180	238	97 99 217	209
90 79 220 20	157	92 61 02	283	95 36 280	236	97 49 59 1	196	97 78 180 T	183	97 99 218	209
90 79 220 25	157	92 64 43	283	95 36 315 A	174	97 49 60	194	97 78 180 T	238	97 99 219	209
90 79 220 30	157	92 67 63	231	95 36 315 A	237	97 49 61	194	97 81 180	183	97 99 220	209
90 79 220 35	157	92 67 63	291	95 36 320	173	97 49 64	194	97 90 00 LE	206	97 99 250	209
90 79 220 40	157	92 69 84	291	95 36 320	237	97 49 66	196	97 90 00 LE	207	97 99 251	209
90 79 220 50	157	92 72 45	283	95 39 038	176	97 49 66 1	196	97 90 00 LE	367	97 99 252	209
91 00 200	157	92 78 77 ESD	284	95 39 04	172	97 49 66 2	197	97 90 00 LE	368	97 99 270	209
91 13 250	158	92 81 01	281	95 39 04	236	97 49 66 4	196	97 90 00 LE	369	97 99 271	209
91 19 250 01	158	92 81 02	281	95 39 08	172	97 49 66 6	196	97 90 05	206	97 99 272	209
91 92 180	158	92 81 03	281	95 39 08 S	172	97 49 68	196	97 90 05	368	97 99 290	209
92 00 01 ESD	293	92 81 04	281	95 39 08 S	236	97 49 68 1	196	97 90 06	206	97 99 291	209
92 00 01 ESD	322	92 81 05	281	95 39 250	172	97 49 69 1	196	97 90 06	368	97 99 292	209
92 00 02	293	92 84 18	283	95 39 250	236	97 49 69 11	196	97 90 09	206	97 99 293	209
92 00 02	322	92 89 01	281	95 39 280	172	97 49 69 2	196	97 90 09	368	97 99 330	210
92 00 03	293	92 89 02	281	95 39 280	236	97 49 70	196	97 90 10	206	97 99 331	210
92 00 03	322	92 89 03	281	95 39 315 A01	174	97 49 71	196	97 90 10	368	97 99 332	210
92 00 04	293	92 89 04	281	95 39 315 A01	237	97 49 71 1	196	97 90 13	206	97 99 333	210
92 00 04	322	92 89 05	281	95 39 315 A02	174	97 49 74	196	97 90 13	368	97 99 334	210
92 00 05 ESD	293	92 91 01	289	95 39 315 A02	237	97 49 90	194	97 90 14	206	97 99 335	210
92 00 05 ESD	322	92 91 02	289	95 39 320 01	173	97 49 91	194	97 90 14	368	97 99 336	210
92 01 01	287	92 91 03	289	95 39 320 01	237	97 49 93	195	97 90 15	206	97 99 337	210
92 01 02	287	92 94 91	290	95 39 320 02	173	97 49 94	187	97 90 15	368	97 99 338	210
92 01 03	287	92 95 89	290	95 39 320 02	237	97 49 94	188	97 90 16	206	97 99 339	210
92 01 04	287	92 95 90	290	95 39 340 01	175	97 49 94	194	97 90 16	368	97 99 350	210
92 01 05	283	94 10 185	137	95 39 720	176	97 49 95	187	97 90 17	206	97 99 351	210
92 01 06	283	94 15 215	150	95 39 870	176	97 49 95	188	97 90 17	368	97 99 352	210
92 01 07	288	94 19 02	150	95 41 165	167	97 49 95	194	97 90 21	207	97 99 353	210
92 02 54	287	94 19 185	137	95 61 150	179	97 50 01	205	97 90 21	369	97 99 354	210
92 08 78 ESD	287	94 19 185 02	137	95 61 190	178	97 51 10	203	97 90 22	207	97 99 355	210
92 08 79 ESD	288	94 19 215	150	95 62 160	177	97 51 12	203	97 90 22	369	97 99 356	210
92 09 01 ESD	290	94 19 215	151	95 62 160 TC	177	97 51 13	203	97 90 23	206	97 99 357	210
92 09 02 ESD	290	94 35 215	151	95 62 190	178	97 51 E01	203	97 90 23	368	97 99 358	210
92 09 03 ESD	290	94 39 215 01	151	95 62 190 T	178	97 52 04	188	97 90 25	207	97 99 359	210
92 09 04 ESD	290	94 39 215 02	151	97 21 215	202	97 52 05	188	97 90 25	369	97 99 370	210
92 09 05 ESD	290	94 55 200	150	97 21 215 B	202	97 52 06	188	97 90 26	207	97 99 371	210
92 11 01	282	94 59 200 01	150	97 21 215 C	202	97 52 08	188	97 90 26	369	97 99 372	210
92 11 01 ESD	282	94 59 200 02	150	97 22 240	202	97 52 09	188	97 91 01	198	97 99 373	210
92 11 02	288	95 02 21	151	97 32 240	202	97 52 10	188	97 91 01	365	97 99 374	210
92 11 03	288	95 03 160 SB	152	97 33 01	190	97 52 13	188	97 91 01 LE	364	97 99 375	210
92 16 01 ESD	288	95 05 10 SB	169	97 33 02	190	97 52 14	189	97 91 01 LE	198	97 99 376	210
92 16 02 ESD	288	95 05 140	152	97 39 05	190	97 52 18	188	97 91 01 LE	199	97 99 377	210
92 21 01	280	95 05 155 SB	169	97 39 06	190	97 52 19	188	97 91 01 LE	365	97 99 378	210
92 21 01 ESD	284	95 05 165	169	97 39 08	190	97 52 20	189	97 91 01 LE	366	97 99 390	210
92 21 02	280	95 05 185	152	97 39 09	190	97 52 23	188	97 91 03	198	97 99 391	210
92 21 02 ESD	284	95 05 190	152	97 39 13	190	97 52 30	187	97 91 04 V01	199	97 99 392	210
92 21 03	280	95 05 20 SB	170	97 39 90	190	97 52 33	187	97 91 04 V01	366	97 99 393	210
92 21 03 ESD	284	95 06 230	169	97 40 10	204	97 52 34	187	97 91 04 V02	199	97 99 394	210
92 21 04	280	95 06 230	231	97 40 20 SB	204	97 52 35	187	97 91 04 V02	366	97 99 395	210
92 21 05	280	95 11 160	166	97 43 05	191	97 52 36	187	97 99 001	208	97 99 396	210
92 21 06	280	95 11 165	167	97 43 06	191	97 52 37	187	97 99 010	208	97 99 397	210

97 99 398	210	98 20 35 SL	244	98 49 06	250
97 99 399	210	98 20 40	244	98 49 08	250
97 99 500	205	98 20 40 SL	244	98 52	38
97 99 905	211	98 20 55	244	98 52	251
97 99 906	211	98 20 55 SL	244	98 53 03	38
97 99 907	211	98 20 65	244	98 53 03	251
97 99 908	211	98 20 65 SL	244	98 53 13	38
97 99 909	211	98 20 80	244	98 53 13	251
97 99 910	211	98 21 45	244	98 54	38
97 99 911	211	98 24 00	244	98 54	251
98 00 07	240	98 24 01	244	98 55	38
98 00 08	240	98 24 01 SL	245	98 55	251
98 00 09	240	98 24 01 SLS	245	98 56	252
98 00 1/2"	240	98 24 02	244	98 56 09	252
98 00 1/4"	240	98 24 02 SL	245	98 62 01	252
98 00 10	240	98 24 02 SLS	245	98 62 02	252
98 00 11	240	98 24 03	244	98 64 02	253
98 00 12	240	98 24 04	244	98 65 40	253
98 00 13	240	98 25 00	245	98 65 41	253
98 00 14	240	98 25 01	245	98 65 42	253
98 00 15	240	98 25 01 SL	246	98 65 43	253
98 00 16	240	98 25 01 SLS	246	98 65 44	253
98 00 17	240	98 25 02	245	98 65 45	253
98 00 18	240	98 25 02 SL	246	98 65 46	253
98 00 19	240	98 25 02 SLS	246	98 65 47	253
98 00 22	240	98 25 03	245	98 65 48	253
98 00 24	240	98 25 04	245	98 65 49	253
98 00 27	240	98 26 10	246	98 65 50	253
98 00 3/4"	240	98 26 15	246	98 65 51	253
98 00 3/8"	240	98 26 20	246	98 66 01	253
98 00 5/16"	240	98 26 25	246	98 66 02	253
98 00 5/8"	240	98 26 30	246	98 66 03	253
98 00 7/16"	240	98 29 25	247	98 66 10	253
98 00 9/16"	240	98 29 27	247	98 66 20	253
98 01 07	241	98 29 30	247	98 66 30	253
98 01 08	241	98 29 40	247	98 66 40	253
98 01 09	241	98 29 45	247	98 66 45	253
98 01 10	241	98 29 50	247	98 66 50	253
98 01 11	241	98 30	247	98 66 60	253
98 01 12	241	98 31	248	98 67 05	254
98 01 13	241	98 33 25	250	98 67 10	254
98 01 14	241	98 33 50	250	98 67 15	254
98 01 15	241	98 35 125	248	98 67 20	254
98 01 16	241	98 35 250	248	98 67 25	254
98 01 17	241	98 37 1/2"	249	98 90	254
98 01 18	241	98 37 10	249	98 90 01	254
98 01 19	241	98 37 11	249	98 99 11	256
98 01 22	241	98 37 12	249	98 99 11	362
98 01 24	241	98 37 13	249	98 99 11 LE	256
98 03 04	242	98 37 14	249	98 99 11 LE	362
98 03 05	242	98 37 16	249	98 99 12	257
98 03 055	242	98 37 17	249	98 99 12	363
98 03 06	242	98 37 19	249	98 99 12 LE	257
98 03 07	242	98 37 3/4"	249	98 99 12 LE	363
98 03 08	242	98 37 3/8"	249	98 99 13	258
98 03 09	242	98 37 5/16"	249	98 99 13	316
98 03 10	242	98 37 5/8"	249	98 99 13 LE	316
98 03 11	242	98 37 7/16"	249	98 99 13 LE	258
98 03 12	242	98 37 9/16"	249	98 99 13 LE	316
98 03 13	242	98 39 05	250	98 99 15	341
98 04 08	242	98 39 06	250	98 99 15 LE	340
98 04 10	242	98 39 08	250	98 99 15 LE	341
98 04 13	242	98 40	247	99 00 200	88
98 04 17	242	98 41	248	99 00 220	88
98 04 19	242	98 42	250	99 00 220 K12	88
98 04 22	242	98 43 50	250	99 00 250	88
98 05 13	242	98 45 125	248	99 00 280	88
98 05 17	242	98 45 250	248	99 00 300	88
98 05 19	242	98 47 1"	249	99 01 200	88
98 07 250	241	98 47 1/2"	249	99 01 220	88
98 12 01	243	98 47 10	249	99 01 250	88
98 12 02	243	98 47 11	249	99 01 280	88
98 13 20	243	98 47 11/16"	249	99 01 300	88
98 13 25	243	98 47 12	249	99 04 220	88
98 13 30	243	98 47 13	249	99 04 250	88
98 13 40	243	98 47 14	249	99 04 280	88
98 13 50	243	98 47 16	249	99 10 250	89
98 13 60	243	98 47 17	249	99 10 300	89
98 14 05	243	98 47 18	249	99 11 250	89
98 14 06	243	98 47 19	249	99 11 300	89
98 14 08	243	98 47 22	249	99 14 250	89
98 15 05	243	98 47 24	249	99 14 300	89
98 15 06	243	98 47 27	249		
98 15 08	243	98 47 3/4"	249		
98 20 10	244	98 47 5/8"	249		
98 20 25	244	98 47 7/8"	249		
98 20 30	244	98 47 9/16"	249		
98 20 35	244	98 49 05	250		

Abdecktücher aus Gummi	254	ErgoStrip®	31
Abisolier-Seitenschneider	48, 221	Erweiterungssets Elektro	314
Abisolierwerkzeug für Glasfaserkabel	30	F-Kompressionsstecker	205
Abisolierwerkzeug für Koaxialkabel	34–35	Fahrzeug-Konuszangen	154
Abisolierzange für Glasfaserkabel	29	Fangleine für Absturzsicherung	298, 299
Abisolierzangen	26–28, 219	Federbandschellenzangen	155
Abisolierzangen mit Formmessern	25	Flachrundzange aus Kunststoff	252
Abisolierzangen mit Kabelschere	27, 219	Flachrundzangen mit Schneide	55–56, 223–224
Abmantelungsmesser	38, 251	Flachzangen	54, 223
Abmantelungswerkzeuge	31–37	Fliesenbrechzange	158
Abmantelungszangen	41, 220	Fliesenlochzange	157
Abschnittfänger	265	Gehrungsschere für Kunststoff- und Gummiprofile	151
ACSR Freileitungsschneider (Ratschenprinzip)	175	Gewinkelte Elektrikerschere	170
Adapterschlaufen	300–301	Greifzange aus Kunststoff	252
Alligator®	128, 230	Greifzangen	61, 63
Alligator® XL	130	Gripzangen	66
Amboss-Schere	150	Gummipinzette ESD	285
Anlegewerkzeug	204	Gürteltaschen	308–309
Aufsteck-Tüllen	253	Gürteltaschen XS	308
Ausklinkzangen	154	Hammerzange	86
Automatische Abisolierzangen	18–22	Justierzangen	62
Automatische Abmantelungszange	23	Kabelmesser	38, 251–252
Automatische Flachkabel-Abisolierzange	23	Kabelscheren	166–169, 171, 176, 231–235
BiX®	139	Kabelschneider (Ratschenprinzip).....	172–174, 176, 236–237
Blechknabber	153	Karosserieabreißzange.....	87
Bolzen-Vornschneider	110	Klammer aus Kunststoff.....	253
Bolzenschneider	108	Kneifzangen	86
Bowdenzugschneider	179	Kombischeren	152
CoBolt®	105–107	Kombizangen	10, 14, 216–217
CoBolt® S	104	Kompakt-Bolzenschneider	104–107
CoBolt® XL	107	Kompakt-Seitenschneider	99, 227
Cobra®	122	Kompaktkoffer	256–257, 362–363
Cobra® ES	127	Kompressionswerkzeug	204
Cobra® QuickSet	126	Kraft-Bündigschneider	93
Cobra® VDE	127, 229	Kraft-Kombizangen	11, 216
Cobra® XL / XXL	124	Kraft-Kombizangen „Lineman's Pliers“	15
Cobra® XS	121	Kraft-Mittenschneider	103
Cobra®-Sets	125, 319	Kraft-Seitenschneider	100, 227
Cobra®...matic	125	Kraft-Vornschneider	111
Crimp-Sortimente	206–207, 368–369	Kunststoffbacken.....	118, 123
Crimp-Systemzangen	191	Kunststoffpinzetten / ESD	290–291
Crimpeinsätze	193	L-BOXX®	358–360
Crimpzange für Scotchlok™-Verbinder	205	Lackabzieh-Pinzette	292
Crimpzangen	187–189, 202	Langbeckzangen	60, 225
Crimpzangen für Aderendhülsen	182–185, 238	Materialkarabiner	303
Crimpzangen für Miniaturstecker	197	Mattenschneider	109
Crimpzangen für Westernstecker	203	Maulschlüssel	240
Crimpzangen mit Wechselmagazin	190	Mechanikerzangen	64
CutiX®	149	Mini-Abisolierwerkzeuge	29
DP50	140	Mini-Kombizange	14
Drahtseilscheren	177–178	Mini-Präzisionspinzetten	280
Drehmomentschlüssel	250	Mini-Zangenset XS	308
eCrimp	192	Mini-Zangensets	309
Electronic Super Knips®	262	Monierzangen	88–89
Electronic Super Knips® XL	264	Montagewerkzeug-Set	197
Elektriker-Handschuhe	253	Montagezangen für Sprengringe auf Wellen.....	78
Elektriker-Klappmesser	39	Montierzangen	58
Elektrikerscheren	169	MultiCrimp®	190
Elektro-Installationssets	314	Multifunktions-Elektrikerzangen	42–47
Elektro-Installationszangen	42, 222	MultiStrip 10	18
Elektronik-Abisolierschere	49	Nadelzangen.....	61
Elektronik-Abisolierzange	49	NexStrip®	21
Elektronik-Bestückungszangen	278	Ohrklemmenzangen	148
Elektronik-Greifzangen / ESD	276–277	Papageienschnabelzange.....	157
Elektronik-Schrägschneider	273	Pinzetten mit Wechselspitzen ESD	281
Elektronik-Seitenschneider / ESD.....	265, 269, 270–271	PlastiCut®	136
Elektronik-Vornschneider	272	Polsterklammerzange	158
Elektronikzangen-Sets	279, 323	Positionierpinzetten / ESD	288

Präzisions-Abisolierzangen mit Formmessern	24	Umschaltknarren	248, 250
Präzisions-Elektronik-Greifzangen / ESD	274–275	Universal-Abmantelungswerkzeuge	31–32
Präzisions-Elektronik-Seitenschneider / ESD	266–267	Universal-Gripzangen	65
Präzisions-Sicherungsringzangen für Außenringe auf Wellen	74–75	Universal-Schlüssel	161
Präzisions-Sicherungsringzangen für Innenringe in Bohrungen	72–73	Universalkreuzpinzetten	290
Präzisions-Sicherungsringzangen-Sets	82, 315	Universalpinzetten / ESD	282, 284, 291
Präzisionspinzetten	231, 280, 289	Verbinder	208–210
Präzisionspinzetten-Sets	293, 322	Verdrahtungszangen	40
PreciForce®	187	Verlängerungen	248
PreciStrip16®	19	Vierdorncrimpzange für DT-Kontakte	201
Profi-Key	160	Vierdornpresszangen für gedrehte Kontakte	200
Profil-Verbundzangen	153	Vornschnaider	87, 111
PUK®-Säge	254	Wasserpumpenzangen	120–130, 230
Quergriffe	247	Weberzangen	62
Rabitz- oder Flechterzangen	88	Wellrohrschneider	138
Radiozangen	55, 223	Werkzeug-Boxen	83, 259, 361, 364
Revolverlochzange	157	Werkzeug-Gürteltaschen	308–309
Ringschlüssel	241	Werkzeug-Rolltaschen	258, 293, 316–317, 318–322
Rohrschneider	136–143	Werkzeug-Sets	310
Rohrzangen	131–132	Werkzeugkoffer „Basic“	328
Rollgabelschlüssel	241	Werkzeugkoffer „Basic“ E-Mobilität	255, 329
Rundzangen	52–53, 221	Werkzeugkoffer „BIG Basic Move“	330
Schaltstrankschlüssel	159–160, 162	Werkzeugkoffer „BIG Basic Move“ Elektro	331
Schere für Fasern aus KEVLAR®	152	Werkzeugkoffer „BIG Basic Move“ ElektroPlus	332
Schere für Kunststoffe	151	Werkzeugkoffer „BIG Basic Move“ Sanitär	333
Schlauchschellenzangen	156	Werkzeugkoffer „BIG Basic Move“ Mechanik	334
Schmuckbiegezangen	52	Werkzeugkoffer „BIG Twin“	336
Schneider für Flachbandkabel	150	Werkzeugkoffer „BIG Twin“ Elektro	337
Schneidpinzetten	282	Werkzeugkoffer „BIG Twin Move“	338
Schraubendreher	243–246	Werkzeugkoffer „BIG Twin Move“ Elektro	339
Schraubendreher-Sets VDE	311	Werkzeugkoffer „BIG Twin Move RED“	340–341
Schraubzange	120	Werkzeugkoffer „Robust“	342
Schweiß-Gripzangen	67	Werkzeugkoffer „Robust23“ Elektro	343
Seitenschneider	92–93, 96–102, 226	Werkzeugkoffer „Robust26 Move“ Elektro	344
Seitenschneider für Elektromechaniker	98	Werkzeugkoffer „Robust26 Move“ Sanitär	345
Seitenschneider für Lichtwellenleiter	93	Werkzeugkoffer „Robust34“ Elektro	346
Selbstklemm-Tüllen	253	Werkzeugkoffer „Robust45 Move“ Elektro	347
Sicherungsringwerkzeug für Innen- und Außenringe	77	Werkzeugkoffer „Robust45 Move“ Mechanik	348
Sicherungsringzangen für Außenringe auf Wellen	71	Werkzeugkoffer „Vision24“	349
Sicherungsringzangen für Greifringe auf Wellen	78	Werkzeugkoffer „Vision24“ Elektro	350
Sicherungsringzangen für große Außenringe	76	Werkzeugkoffer „Vision27“ Sanitär	351
Sicherungsringzangen für große Innenringe	76	Werkzeugkoffer für Photovoltaik	198–199, 364–366
Sicherungsringzangen für Innenringe in Bohrungen	70	Werkzeugrucksack Modular X18	324–327
Sicherungsringzangen-Sets	79–83, 315, 320–321, 364	Werkzeugtasche „Classic“	352
Sicherungssystem-Set	302	Werkzeugtasche „Classic“ Elektro	352
Siphon- und Connectorenzangen	133	Werkzeugtasche „Stretched“	353
SmartGrip®	120	Werkzeugtasche „LightPack“	353
SMD-Präzisionspinzetten / ESD	287	Werkzeugtasche „Service“	354
Sortimentsboxen	211	Werkzeugtasche „Kompakt“	354
SpeedGrip®	133	Werkzeugtasche „Kompakt“ Elektro	355
Spitz-Kombizangen	12, 218	Werkzeugtaschen für Höhenarbeiten	356
Standmatten aus Gummi	254	X-Cut®	99, 227
Steckschlüssel	242	Zangen-Sets	81, 312–313
Steckschlüsseleinsätze	247, 249–250	Zangenschlüssel	114–118, 228
StepCut®	166, 232	Zangenschlüssel-Sets	117, 318
Stiftschaltstrankschlüssel	163		
Storchnabelzangen	56, 224		
StriX®	27, 219		
TANOS MINI-systainer®	367		
Telefonzangen	59		
Tiefen-Abmantelungswerkzeug	33		
Titanpinzetten	289		
TubiX®	145		
TwinForce®	102		
TwinGrip®	119		
TwinKey®	159		
TwistCut®	138		
Twistor®	186		

Ohne unsere Genehmigung ist es nicht gestattet, den Katalog oder Teile daraus in jeglicher Form zu vervielfältigen.
Modellabweichungen und technische Änderungen vorbehalten.
Abbildungen, Maße und Gewichte sind nur annähernd.
Keine Gewährleistung für Druckfehler und Irrtümer.
Gedruckt in der Bundesrepublik Deutschland
KNIPEX-Werk C. Gustav Putsch KG 2024



- 1** Spitze

- 2** Greiffläche

- 3** Aussparung (Brennerloch)

- 4** Zusatzschneide

- 5** Backe

- 6** Rücken

Richtung und Lage der Schneiden

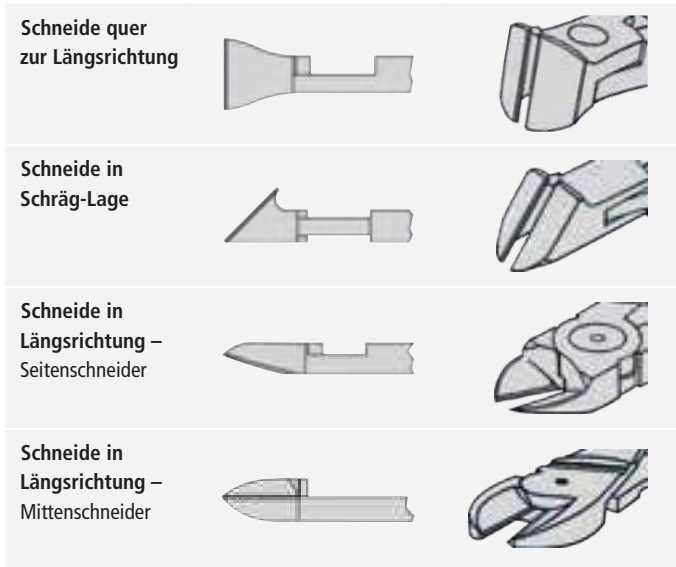

Schneidenformen DIN ISO 5742

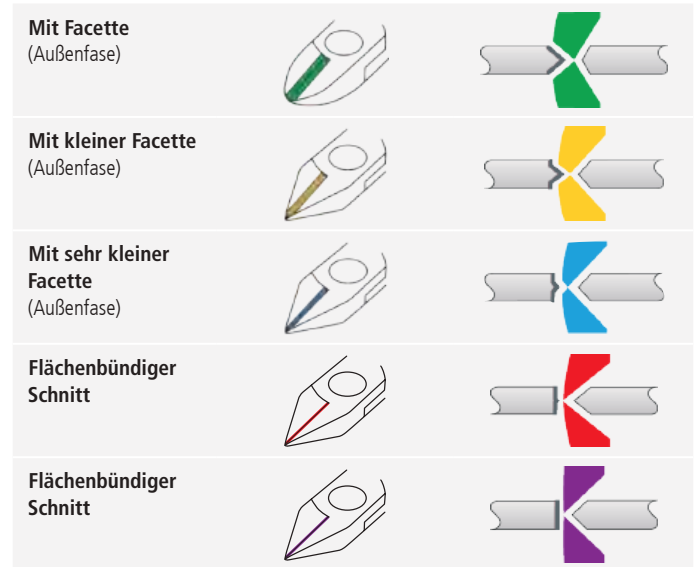

Gelenkarten

Aufgelegtes Gelenk

Beim aufgelegten Gelenk, das bei Kneifzangen, Monierzangen und Kraft-Seitenschneidern eingesetzt wird, liegen beide Zangenhälften ohne Ausarbeitung aufeinander. Die Zangenschenkel können so sehr robust gestaltet werden.



Eingelegtes Gelenk

Beim eingelegten Gelenk sind beide Zangenhälften zur Hälfte ausgenommen. So können die beiden Zangenschenkel ineinander gelegt werden. Die Außenseiten im Nietbereich sind glatt und nicht zerklüftet.



Durchgestecktes Gelenk

Ein Zangenschenkel ist geschlitzt. Durch diesen Schlitz wird der andere Schenkel durchgeschoben. Diese Gelenkverbindung hält hohen Belastungen stand, da der Gelenkbolzen beidseitig gelagert ist und der Innenschenkel doppelt geführt wird.



Gleitgelenk

Gleitgelenke erlauben die optimale Anpassung der Greifbacken einer Zange an verschiedene Werkstückgrößen. Dazu wird die Maulöffnung vergrößert oder verkleinert. Das geschieht durch Verschieben der beiden Zangenschenkel zueinander.



Sicherheitshinweis

- > Werkzeuge nur für den angegebenen Verwendungszweck benutzen.
- > Bei schneidenden Zangen: Vorsicht vor wegspringenden Drahtenden – Schutzbrille und gegebenenfalls Handschuhe tragen. Achten Sie auf umstehende Personen.
- > Griffhüllen sind nur dann isolierend, wenn sie das Symbol 1000 V tragen.



Pfletipp

Ein Tropfen Öl (z. B. Ballistol® oder Weißöl) auf polierte Flächen und in das Gelenk erhält die Gebrauchsfähigkeit und verlängert die Lebensdauer Ihrer Zange!



Grundformen der Backen

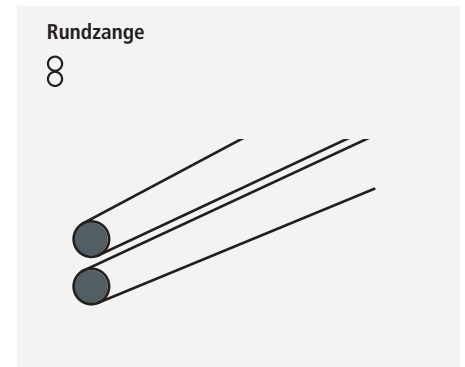
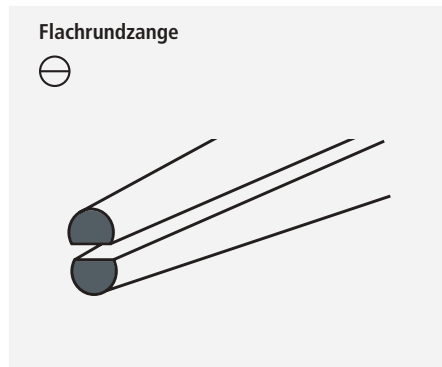
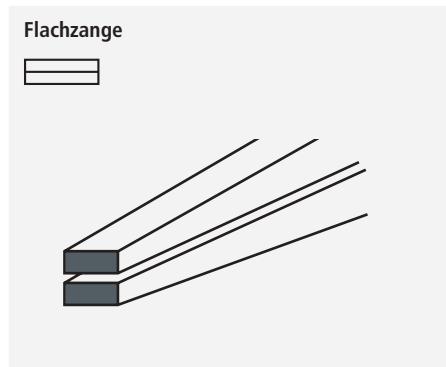

Beispiele für Griff-Varianten einer Zange



Gerade Griffe, Ganzmetall-Ausführung ohne Kunststoffhülle
kommen dann zum Einsatz, wenn die Hand beim Umgreifen an unterschiedlichen Stellen positioniert werden muss. Häufig ist das bei Kneif- und Monierzangen der Fall.



Geschweifte Griffe, dünne Kunststoffüberzüge
machen Zangen rutschfest und angenehm im Griff. Sie sorgen für eine präzise Position der Hand, wie sie z. B. bei Schraubbewegungen von Nutzen ist. Der typische Griff einer Wasserpumpenzange.



Gewölbte Griffe, dünne Kunststoffüberzüge
stützen die Hand nach vorne und hinten ab. Das ist immer da von Vorteil, wo hohe Kräfte eingesetzt werden müssen, wie zum Beispiel bei Seitenschneidern.



Mehrkomponenten-Hüllen
Im Vergleich zu Griffen mit dünnem Kunststoffüberzug, bieten die Komfort-Griffe der Hand eine größere Auflagefläche und sorgen so für eine bessere Kraftverteilung und dadurch für ein angenehmeres Arbeiten. Die rote, harte Komponente sorgt für festen Halt am Zangenkorpus, die weichere blaue für ergonomischen Kontakt zu Fingern und Handballen.

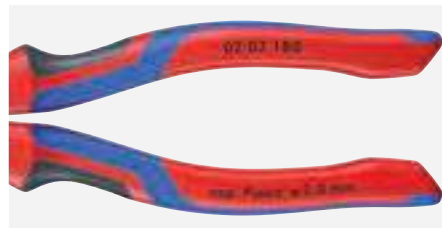

Comfort-Griffe
Die dritte, graue Komponente in der Daumenablage erlaubt durch ihre spezielle Oberflächentextur mehr Kontrolle. Die Griffenden haben jeweils eine KNIPEXtend-Schnittstelle für Erweiterungen der Funktionalität, etwa mit TetheredTool Clips zur Befestigung von Absturzsicherungen.



VDE*-Isolierte Griffe, Mehrkomponenten-Hüllen
Isolierte Hüllen zum Arbeiten an elektrischen Anlagen. Diese Zangen unterstehen mit der DIN EN / IEC 60900 noch einmal deutlich strengeren Normen und Sicherheitsstandards.







VDE*-Isolierte Griffe mit Tauchisolierung
Die getauchten VDE-Griffe garantieren den gleichen elektrischen Schutz wie andere VDE-isolierte Griffe. Vor allem Energieversorger nutzen diese VDE-Zangen mit anderer Optik, um eine Fehlverwendung auszuschließen.







ESD-Hüllen, Mehrkomponenten-Hüllen**
Dissipativen Hüllen erlauben einen langsam kontrollierten Ausgleich von ggf. vorhandenen Unterschieden an elektrischem Potenzial zwischen Bediener und empfindlichen elektronischen Bauteilen.









* Verband der Elektrotechnik, Elektronik und Informationstechnik
** electrostatic discharge; dt.: elektrostatische Entladungen

Schneidwert-Tabelle

Artikel-Nr.	Länge mm					Seite
		 Ø mm	 Ø mm	 Ø mm	 Ø mm	
01 0	160			2,0	1,5	14
	190			2,5	2,0	14
	180			2,5	2,0	11
02 0	200			2,8	2,2	11
	225			3,0	2,5	11
	140		2,8	1,8		10
03 0	160		3,1	2,0		10
	180		3,4	2,2		10
	200		3,8	2,5		10
	250		3,8	2,5		10
	110		2,5	1,6		14
08 2	145		3,0	2,0		12
	185		3,8	3,0		12
09	240		4,6	3,0		15
13 0	160		2,5	1,6		40
13 4	165		3,2	2,2		41
14 2	160	2,5	1,5			48
19 0	130		2,2	1,6		52
25 01/03	125		2,2	1,6		55
25 0/21/25/26	140		2,5	1,6		55
	160		2,5	1,6		55
26 1/26 2	200		3,2	2,2		56
50 0	160		1,8			86
	180		2,0			86
	210		2,2			86
	225		2,2			86
	250		2,2			86
51 01	210		2,2			86
55 00 300	300	2,0–3,0				87
61 0	200	1,0–6,0	4,0	3,5	3,0	110
62 12	120	0,3–1,0	0,7			273
64 0	115	2,0	1,0	0,6		272
64 11/12	115	1,4	0,8			272
64 22	115	0,8				272
64 32	120	1,5	1,0	0,5		272
64 42	115	1,5	1,0	0,5		272
64 52	115	1,3				272
64 62	120	0,6				272
64 72	120	1,5				272
67 0	140	4,0	3,1	2,0	1,5	111
	160	4,5	3,4	2,5	2,0	111
	200	5,0	3,8	3,0	2,5	111
68 01	160	4,0	2,8	2,3		111
	180	4,0	3,2	2,5		111
	200	4,0	3,5	2,8		111
	280	4,5	4,0	3,2		111
	110	3,0	2,0	1,2		96
70	125	3,0	2,3	1,5		96
	140	4,0	2,5	1,8		96
	160	4,0	3,0	2,0		96
	180	4,0	3,0	2,5		96
	160	5,3	4,4	3,2	3,0	104
71	200	6,0	5,2	4,0	3,6	105, 106
	250		5,6	4,0	3,8	107
	160	5,3	4,8	3,6	3,3	104
71 31	250		6,0	4,3	4,2	107

Artikel-Nr.	Länge mm					Seite
		 Ø mm	 Ø mm	 Ø mm	 Ø mm	
72 62	200	6,0				93
73 0	160	4,8	3,8	2,7	2,2	99
73 7	180	5,5	4,6	3,2	3,0	102
74 0	140		3,1	2,0	1,5	100
	160		3,4	2,5	2,0	100
	180		3,8	2,7	2,2	100
	200		4,2	3,0	2,5	100
	250		4,6	3,5	3,0	100
74 91	250	5,0	5,0	3,8	3,5	103
75 02/12	125	0,2–1,3	1,0	0,6	0,4	265
75 22	125	0,2–1,3	0,9	0,4	0,3	265
75 52	125	0,2–0,8	0,5	0,3		265
76 01/03/05/12	125	0,4–3,0	2,3	1,5	0,6	98
76 22	125	0,4–2,5				98
76 81	125	0,4–1,7	1,3	0,8		98
77 01	115	0,3–1,6	1,2	0,6		269
77 02	115	0,3–1,6	1,2	0,6		269, 270
	120	2,0	1,4	1,0	0,6	271
	130	0,3–2,0	1,5	0,8		269, 270
	135	2,2	1,6	1,2	0,8	271
	115	0,3–1,6	1,2	0,6		269, 270
77 21	115	0,3–1,3	1,0			269
77 22	115	0,3–1,3	1,0			269
77 32	115	0,3–1,3	1,0	0,5		269, 270
	120	1,6	1,0	0,6	0,2	271
	130	0,3–2,0	1,3	0,6		269, 270
77 41	115	1,3	0,8			269
77 42	115	0,3–1,3	0,8			269, 270
	130	0,3–1,6	1,3			269, 270
	115	0,3–1,0	0,8	0,5		269, 270
77 72	115	0,3–0,8				269, 270
77 82	130	0,3–1,6	1,3			269, 270
78 03/06/13	125	0,2–1,6	1,0			262
78 03	140	0,2–2,1	1,2			264
78 23	125	0,2–1,0	0,6			262
78 31/41	125	0,2–1,0				262
78 61/71	125	0,2–1,6	1,2			262
78 61	140	0,2–2,1	1,4			264
78 81/91	125	0,2–1,6	1,2	0,6		262
79 02	120	0,2–1,4	1,0	0,6		266, 267
79 02	125	0,2–1,7	1,3	0,7		266, 267
79 12	125	0,3–1,7	1,3	1,0	0,6	266, 267
79 22	120	0,1–1,3	0,8			266, 267
79 22	125	0,1–1,7	1,0			266, 267
79 32	125	0,2–1,5	1,1	0,6		266, 267
79 42	125	0,1–1,5	0,8			266, 267
79 52	125	0,2–1,3	0,9	0,5		266, 267
79 62	125	0,1–1,3	0,8			266, 267
95 6	190			4,0	2,5	178
99 0	200		1,8	1,4		88
	220		2,4	1,6		88
	250		2,4	1,6		88
	280		2,8	1,8		88
	300		3,1	1,8		88
99 1	250		3,3	1,8		89
	300		3,8	2,0		89

Drahtklassen

	Materialbeispiele	Drahtart	Zugfestigkeit		
			N/mm ²	kp/mm ²	
	Kupfer, Kunststoff	weich	220	22	
	Nagel, Drahtstift	mittelhart	750	75	
	Drahtseilfaser, Stahldraht	hart	1800	180	
	Federstahldraht	Pianodraht	2300	230	

Hinweis

Die angegebenen Maximalwerte geben immer die Leistungsgrenze unter günstigsten Schneidbedingungen an, wenn der Draht so nah wie möglich am Gelenk eingelegt wird.

Aufbau der Artikel-Nummer



Beispiel für die Artikelnummer auf dem Zangengriff

Grundmodell z. B. KNIPEX Cobra® Hightech-Wasser- pumpenzange	Form z. B. gerade, gewölbt, geschweif	Ausführung z. B. Kopf poliert, Griffe mit Mehr- komponenten- Hüllen	Länge z. B. 250 mm	Zusatz z. B. Tethered-Tools- Programm, ESD etc.
87	0	2	250	T



Sicheres Arbeiten: sehr stabile, fest mit der Griffhülle verschweißte Befestigungsöse zum Anbringen einer Fangleine oder Adapterschlaufe

Kopf / Griffe

0

Kopf poliert,
Zange schwarz
atramentiert



1

Kopf poliert,
Griffe mit Kunststoff
überzogen

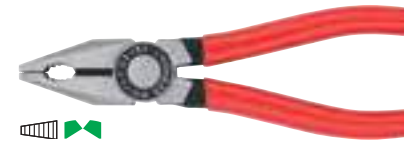

2

Kopf poliert,
Griffe mit Mehr-
komponenten-Hüllen



3

Zange verchromt,
Griffe mit Kunststoff
überzogen



4

Zange verchromt



5

Zange verchromt,
Griffe mit Mehr-
komponenten-Hüllen

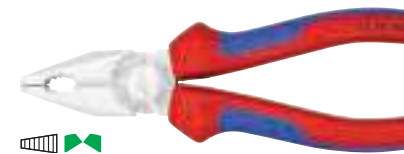

6

Zange verchromt,
Griffe isoliert mit Mehr-
komponenten-Hüllen,
VDE-geprüft

DIN EN / IEC 60900

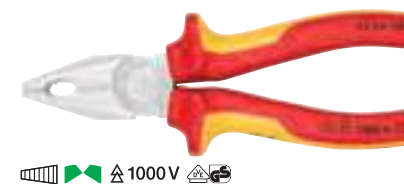





























































7

Zange verchromt,
Griffe mit Kunststoff-
Tauchisolierung,
VDE-geprüft

DIN EN / IEC 60900



Piktogramme

	Verpackungseinheit		W-Crimp		Innenring
SB / BK	Zangen auf Karte mit Eurolochung		Hexagonal-Crimp		Außenring
ESD 	Elektrisch ableitend, dissipativ		Vierkant-Crimp		Sprengring, gerade
1000 V	Isoliert nach IEC 60900, einsetzbar bis 1000 V AC / 1500 V DC		Solarlok®-Crimp		Sprengring, schräg
	VDE-geprüft, auch gemäß GPSG		Western-Crimp		Greifring
	Cu- + Al-Mehrleiterkabel, eindrätig und mehrdrätig		Trapez-Crimp Front		Flache Backen
	Drahtseil		Sechskant		Flache, schmale Backen
	Flachbandkabel		Innensechskant-Schraube		Flach-runde Backen
	Stahlarmiertes Kabel		Schlitzschraube		Runde Backen
	ACSR (Freileitungsseil)		Kreuzschlitzschraube		Winkel
	Weicher Draht		Kreuzschlitzschraube PlusMinus		Glatte Greifflächen
	Mittelharter Draht		Kreuzschlitzschraube Pozidriv		Glatte-gezahnte Greifflächen
	Harter Draht		Torx		Gezahnte Greifflächen
	Pianodraht		Doppelbart		Kreuzgezahnte Greifflächen
	Vierkant-Crimp automatisch		Innenvierkant		Mittenschneider
	Hexagonal-Crimp automatisch		Innendreikant		Schneide mit Facette
	Vierdorn-Crimp		Außenvierkant		Schneide mit kleiner Facette
	Dorn-Crimp		Halbmond		Schneide mit sehr kleiner Facette
	Trapez-Crimp		Madenschraube (Außensechskant)		Schneide ohne Facette
	Oval-Crimp		Bitaufnahme 1/4" (Innensechskant)		Zum flächenbündigen Schnitt von weichen Materialien
	F-Crimp		Mit Öffnungsfeder		
	Trapez-Indent-Crimp		Mit Drahtklemme		

Eingetragene Warenzeichen der Unternehmen

Ballistol®	F.W. Klever GmbH	Phillips®	Phillips Screw Company
Con-Pearl®	friedola TECH GmbH	Pozidriv®	European Industrial Service Ltd.
Fidlock®	Fidlock GmbH	Radox®	HUBER+SUHNER AG
gesis®	Wieland Electric GmbH	Scotchlok™	3M
Kapton®, KEVLAR®	E. I. du Pont de Nemours and Company	Solarlok®	Tyco Electronics
L-BOXX®	Sortimo International GmbH	systemainer®	TANOS GmbH
Mini-Fit®, Micro-Fit™	Molex® Inc.	Torx®	Acument Global Technologies, Inc.
MC®	Multi-Contact AG		



KNIPEX-Werk
C. Gustav Putsch KG

42337 Wuppertal
Deutschland

Tel.: +49 202 47 94-0
Fax: +49 202 47 50 58

info@knipex.de
www.knipex.de